

KRONZ

克朗兹综合手册

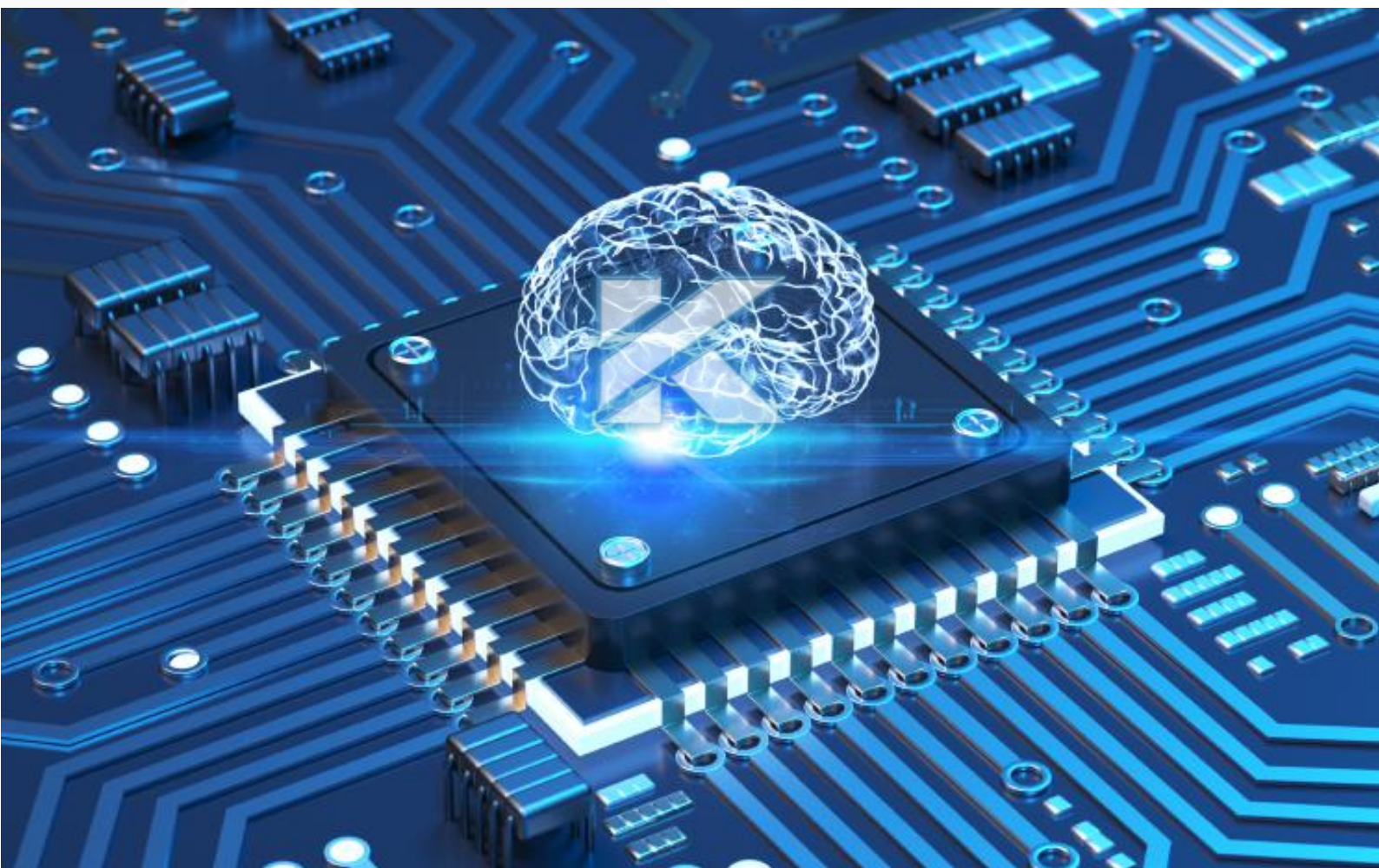

电感/电容接近传感器

Inductive&Capacitive

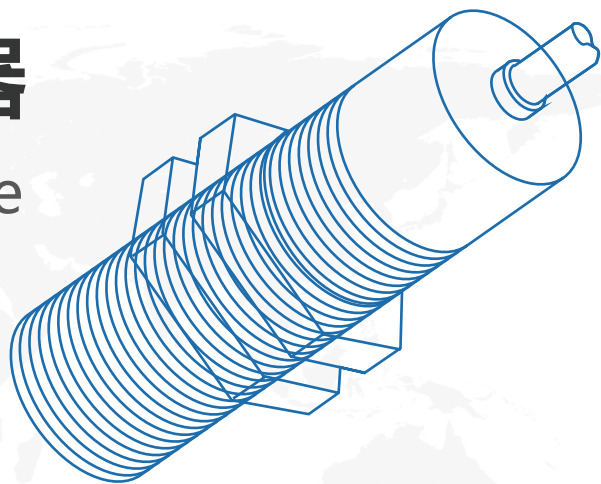

企业简介

克朗兹是你最坚实的合作伙伴..

克朗兹 (KRONZ) 自1986年成立以来, 一直从事范围广泛的工业传感器及自动化产品的研发和制造。超过30年的专业经验为公司未来的产品开发和 innovation 打下了坚实的基础。克朗兹(KRONZ)作为传感器的专业生产企业, 专注于研发高性能、特殊场合应用需求的产品, 如超小体积、超长检测距离、耐高温、耐高压、全金属检测等全系列产品, 具有CE认证, 严格执行ISO9001质量体系标准, 并承诺两年质保服务。

品质和创新

回顾过去, KRONZ 始终是一个极具创新精神的企业, 对于未来的技术革新以及生态环境要求始终是我们产品研发的动力。为客户提供高质量标准、高可靠性的产品一直都是我们执着的追求。通过提供物超所值的解决方案来最大限度满足客户需求。

服务

及时, 精准, 到位。

产品命名规则

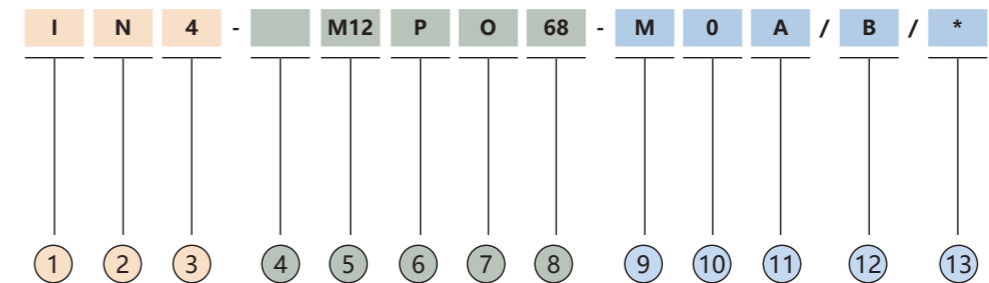

- ① I= 电感式
C= 电容式
- ② 安装方式
S= 齐平 / 准齐平安装
N= 非齐平安装
- ③ 感应距离
0.6mm-80mm
备注: <1mm,06=0.6mm
- ④ 传感器类型
Blank= 标准系列
MF= 全金属传感器
WF= 抗强磁传感器
PT= 耐腐蚀传感器
HP= 耐高压传感器
HT= 耐高温传感器
HL= 耐低温传感器
- ⑤ 外形
D= 光滑圆柱型
D3、D4、D6...
M= 螺纹圆柱形
M3、M5、M8、M12、M18、M30...
Q= 方形
Q5、Q8、Q16、Q18、Q18C
Q40、Q40E...
R= 环形
...
- ⑥ 输出功能
P=PNP
N=NPN
D= 直流两线
A=AC
G= 模拟量
- ⑦ 输出方式
O= 常开
C= 常闭
V= 常开 + 常闭
U= 电压输出
I= 电流输出
UI= 电流 + 电压输出
- ⑧ 管壳长度
18mm、25mm、30mm...
- ⑨ 外壳材质
M= 黄铜镀镍 / 金属外壳
S= 不锈钢
P= 塑料
F= 特氟龙
...
- ⑩ 工作电压
0=DC10-30V
2=2:DC5-36V
3=DC10-55V
4=DC10-60V
5=DC18-30V
6=DC6-12V
7=AC20-250V
8=AC/DC20-250V
- ⑪ 连接方式
A=M12 连接器
B=M8 连接器
C2= 直接出线式,2 米线缆
C5= 直接出线式,5 米线缆
C*= 直接出线式,* 米线缆
C03A=0.3 米线缆, 带 M12 连接器
C03B=0.3 米线缆, 带 M8 连接器
...
- ⑫ 系列
- ⑬ 附加说明



目录



目录

Index

产品命名03



电感式接近传感器 - 超小型

圆柱 $\Phi 3$ 、M3、 $\Phi 4$ 、M5.....8

方形 Q5.....13



电感式接近传感器 - 常规系列

DC 直流

圆柱 $\Phi 6.5$ 、M8、M12、M18、M30.....16

方形 Q8、Q16、Q18、Q18C、Q40、Q40E.....62

AC 交流

M12、M18、M30.....70



全金属接近传感器

M8、M12、M18、M30.....78



防磁抗焊渣接近传感器

M8、M12、M18、M30.....94



耐腐蚀接近传感器

M8、M12、M18、M30.....104



耐高压接近传感器

M12、M14、M18.....113



电容式接近传感器

DC 直流

圆柱 $\Phi 6.5$ 、M8、M12、M18、M30.....122

方形 Q40E、Q16、Q18、Q18C、Q30、Q50.....140

AC 交流

M18、M30.....144

技术数据

接线图148

原理 & 术语150



电感式接近传感器—超小型

特点：体型小，检测距离远高于同行产品，超高精度

适用于：体积小的精密仪器及设备

规格：D3, M4, D4, M5, Q55

检测距离：0.6-1.5mm

开关频率：2-3KHZ



	Φ3	Φ3	Φ3
安装方式	齐平	齐平	齐平
检测距离	0.6mm	0.8mm	1mm
管壳长度	25mm	25mm	25mm

	M4	M4	M4
安装方式	齐平	齐平	准齐平
检测距离	0.6mm	0.8mm	1mm
管壳长度	25mm	25mm	25mm

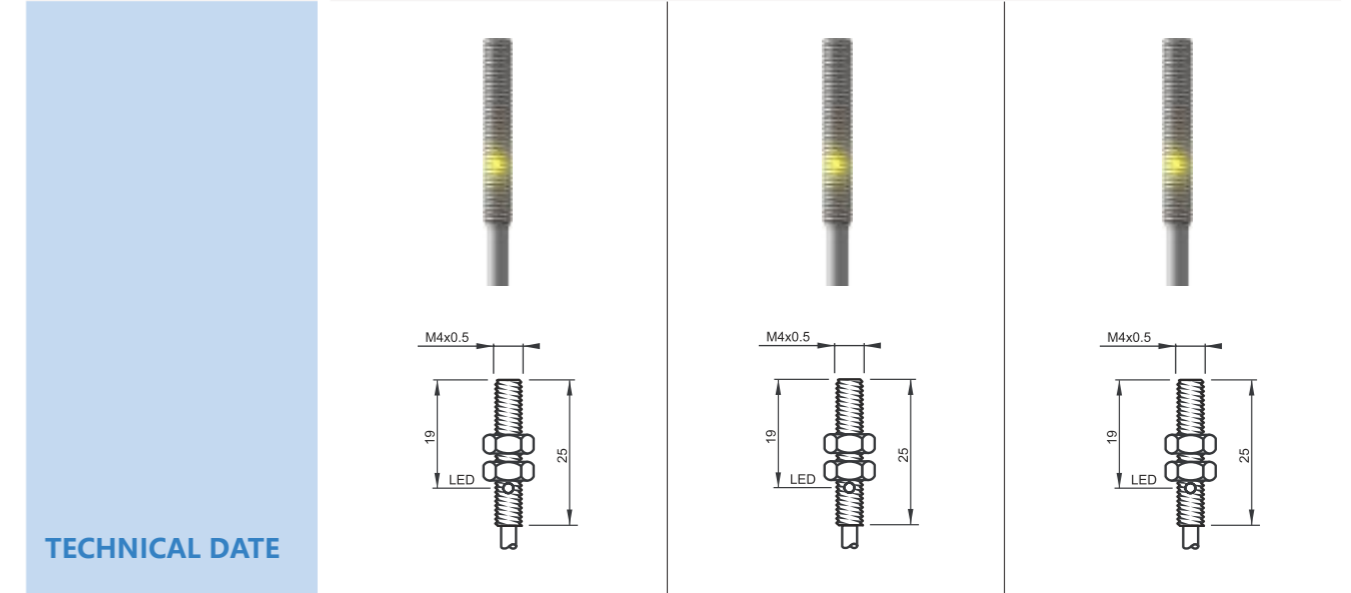
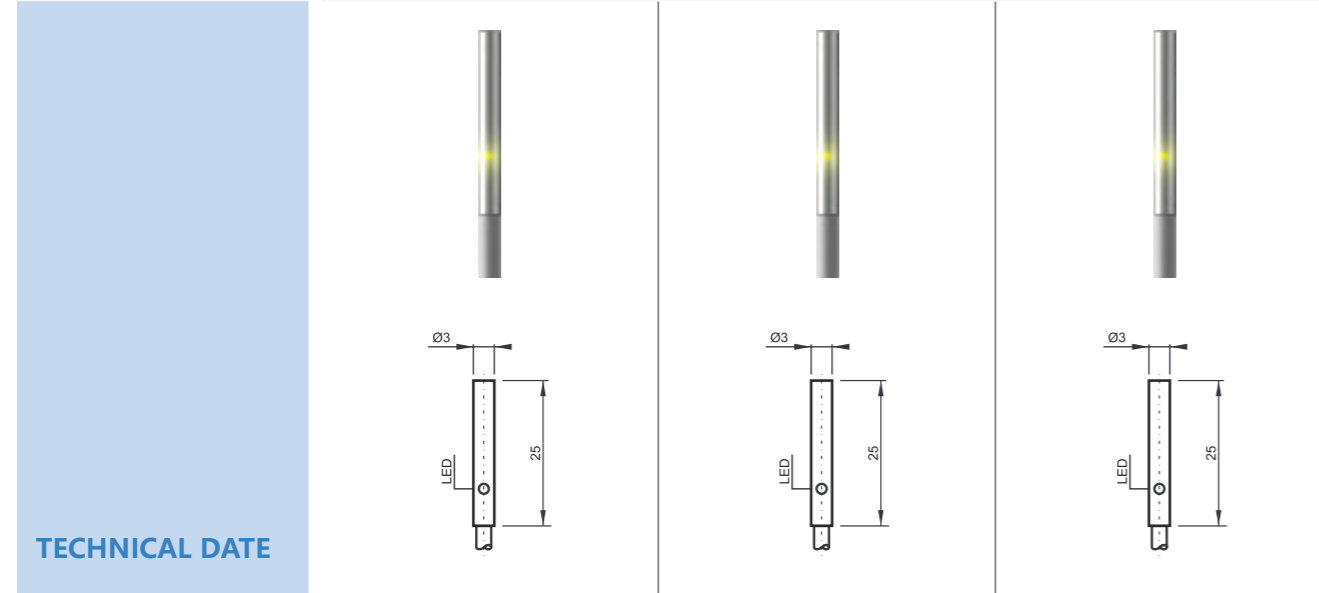

TECHNICAL DATE	Φ3	Φ3	Φ3
LED 显示	有	有	有
工作电压	10-30VDC	10-30VDC	10-30VDC
允许脉动电压	<10%	<10%	<10%
无负载电流	<10mA	<10mA	<10mA
最大负载电流	100mA	100mA	100mA
漏电流	<0.01mA	<0.01mA	<0.01mA
电压降	<1.5v	<1.5v	<1.5v
开关频率	2KHZ	2KHZ	2KHZ
响应时间	0.1ms	0.1ms	0.1ms
开关磁滞	<15%sr	<15%sr	<15%sr
重复精度	<1.0%sr	<1.0%sr	<1.0%sr
防护等级	IP67	IP67	IP67
工作温度	-25°C至 +70°C	-25°C至 +70°C	-25°C至 +70°C
温度漂移	<10%sr	<10%sr	<10%sr
短路保护 / 反极性保护	是	是	是
过载电流保护	120mA	120mA	120mA
感应面材质	PBT	PBT	PBT
外壳材质	不锈钢	不锈钢	不锈钢
连接方式	2 米防油 TPU 电缆	2 米防油 TPU 电缆	2 米防油 TPU 电缆

TECHNICAL DATE	M4	M4	M4
LED 显示	有	有	有
工作电压	10-30VDC	10-30VDC	10-30VDC
允许脉动电压	<10%	<10%	<10%
无负载电流	<10mA	<10mA	<10mA
最大负载电流	100mA	100mA	100mA
漏电流	<0.01mA	<0.01mA	<0.01mA
电压降	<1.5v	<1.5v	<1.5v
开关频率	2KHZ	2KHZ	2KHZ
响应时间	0.1ms	0.1ms	0.1ms
开关磁滞	<15%sr	<15%sr	<15%sr
重复精度	<1.0%sr	<1.0%sr	<1.0%sr
防护等级	IP67	IP67	IP67
工作温度	-25°C至 +70°C	-25°C至 +70°C	-25°C至 +70°C
温度漂移	<10%sr	<10%sr	<10%sr
短路保护 / 反极性保护	是	是	是
过载电流保护	120mA	120mA	120mA
感应面材质	PBT	PBT	PBT
外壳材质	不锈钢	不锈钢	不锈钢
连接方式	2 米防油 TPU 电缆	2 米防油 TPU 电缆	2 米防油 TPU 电缆

订购型号	Φ3	Φ3	Φ3
DC 3 线 10-30V NPN 常开	IS06-D3NO25-S0C2/B	IS08-D3NO25-S0C2/B	IS1-D3NO25-S0C2/B
DC 3 线 10-30V NPN 常闭	IS06-D3NC25-S0C2/B	IS08-D3NC25-S0C2/B	IS1-D3NC25-S0C2/B
DC 3 线 10-30V PNP 常开	IS06-D3PO25-S0C2/B	IS08-D3PO25-S0C2/B	IS1-D3PO25-S0C2/B
DC 3 线 10-30V PNP 常闭	IS06-D3PC25-S0C2/B	IS08-D3PC25-S0C2/B	IS1-D3PC25-S0C2/B

订购型号	M4	M4	M4
DC 3 线 10-30V NPN 常开	IS06-M4NO25-S0C2/B	IS08-M4NO25-S0C2/B	IS1-M4NO25-S0C2/B
DC 3 线 10-30V NPN 常闭	IS06-M4NC25-S0C2/B	IS08-M4NC25-S0C2/B	IS1-M4NC25-S0C2/B
DC 3 线 10-30V PNP 常开	IS06-M4PO25-S0C2/B	IS08-M4PO25-S0C2/B	IS1-M4PO25-S0C2/B
DC 3 线 10-30V PNP 常闭	IS06-M4PC25-S0C2/B	IS08-M4PC25-S0C2/B	IS1-M4PC25-S0C2/B

	Φ4	Φ4	Φ4
安装方式	齐平	齐平	齐平
检测距离	0.8mm	1mm	1.5mm
管壳长度	25mm	25mm	25mm

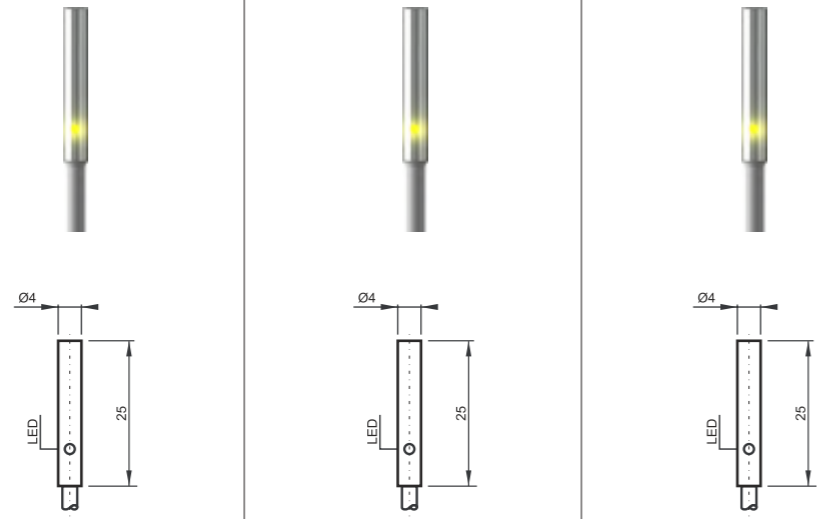

TECHNICAL DATE

LED 显示	有	有	有
工作电压	10-30VDC	10-30VDC	10-30VDC
允许脉动电压	<10%	<10%	<10%
无负载电流	<10mA	<10mA	<10mA
最大负载电流	200mA	200mA	200mA
漏电流	<0.01mA	<0.01mA	<0.01mA
电压降	<1.5v	<1.5v	<1.5v
开关频率	2KHZ	2KHZ	2KHZ
响应时间	0.1ms	0.1ms	0.1ms
开关磁滞	<15%sr	<15%sr	<15%sr
重复精度	<1.0%sr	<1.0%sr	<1.0%sr
防护等级	IP67	IP67	IP67
工作温度	-25°C至 +70°C	-25°C至 +70°C	-25°C至 +70°C
温度漂移	<10%sr	<10%sr	<10%sr
短路保护 / 反极性保护	是	是	是
过载电流保护	220mA	220mA	220mA
感应面材质	PBT	PBT	PBT
外壳材质	不锈钢	不锈钢	不锈钢
连接方式	2 米防油 TPU 电缆	2 米防油 TPU 电缆	2 米防油 TPU 电缆

订购型号

DC 3 线 10-30V NPN 常开	IS08-D4NO25-S0C2/B	IS1-D4NO25-S0C2/B	IS1.5-D4NO25-S0C2/B
DC 3 线 10-30V NPN 常闭	IS08-D4NC25-S0C2/B	IS1-D4NC25-S0C2/B	IS1.5-D4NC25-S0C2/B
DC 3 线 10-30V PNP 常开	IS08-D4PO25-S0C2/B	IS1-D4PO25-S0C2/B	IS1.5-D4PO25-S0C2/B
DC 3 线 10-30V PNP 常闭	IS08-D4PC25-S0C2/B	IS1-D4PC25-S0C2/B	IS1.5-D4PC25-S0C2/B

	M5	M5	M5
安装方式	齐平	齐平	准齐平
检测距离	0.8mm	1mm	1.5mm
管壳长度	25mm	25mm	25mm

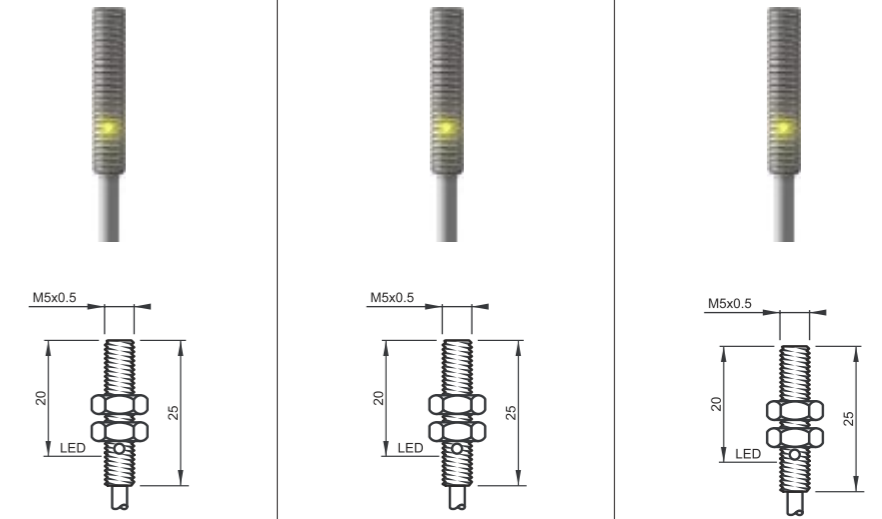

TECHNICAL DATE

LED 显示	有	有	有
工作电压	10-30VDC	10-30VDC	10-30VDC
允许脉动电压	<10%	<10%	<10%
无负载电流	<10mA	<10mA	<10mA
最大负载电流	200mA	200mA	200mA
漏电流	<0.01mA	<0.01mA	<0.01mA
电压降	<1.5v	<1.5v	<1.5v
开关频率	2KHZ	2KHZ	2KHZ
响应时间	0.1ms	0.1ms	0.1ms
开关磁滞	<15%sr	<15%sr	<15%sr
重复精度	<1.0%sr	<1.0%sr	<1.0%sr
防护等级	IP67	IP67	IP67
工作温度	-25°C至 +70°C	-25°C至 +70°C	-25°C至 +70°C
温度漂移	<10%sr	<10%sr	<10%sr
短路保护 / 反极性保护	是	是	是
过载电流保护	220mA	220mA	220mA
感应面材质	PBT	PBT	PBT
外壳材质	不锈钢	不锈钢	不锈钢
连接方式	2 米防油 TPU 电缆	2 米防油 TPU 电缆	2 米防油 TPU 电缆

订购型号

DC 3 线 10-30V NPN 常开	IS08-M5NO25-S0C2/B	IS1-M5NO25-S0C2/B	IS1.5-M5NO25-S0C2/B
DC 3 线 10-30V NPN 常闭	IS08-M5NC25-S0C2/B	IS1-M5NC25-S0C2/B	IS1.5-M5NC25-S0C2/B
DC 3 线 10-30V PNP 常开	IS08-M5PO25-S0C2/B	IS1-M5PO25-S0C2/B	IS1.5-M5PO25-S0C2/B
DC 3 线 10-30V PNP 常闭	IS08-M5PC25-S0C2/B	IS1-M5PC25-S0C2/B	IS1.5-M5PC25-S0C2/B

	M5	M5	M5
安装方式	齐平	齐平	准齐平
检测距离	0.8mm	1mm	1.5mm
管壳长度	40mm	40mm	40mm

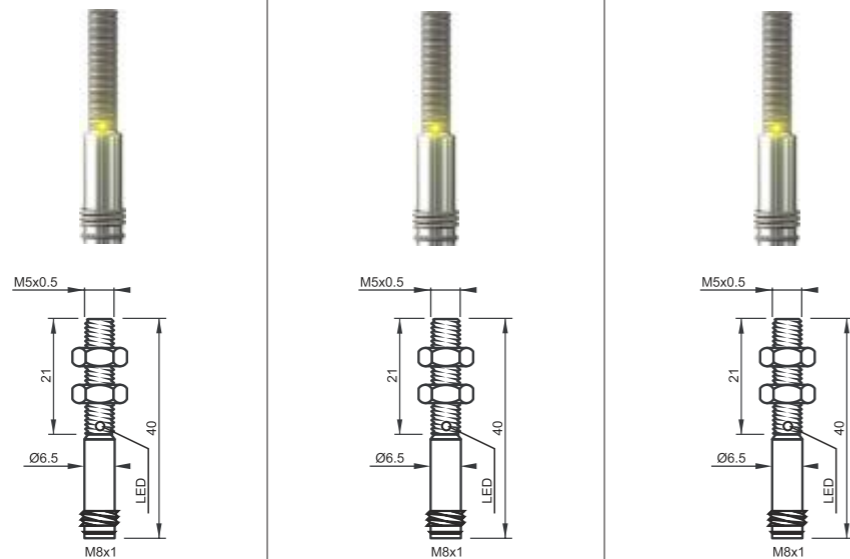

TECHNICAL DATE

LED 显示	有	有	有
工作电压	10-30VDC	10-30VDC	10-30VDC
允许脉动电压	<10%	<10%	<10%
无负载电流	<10mA	<10mA	<10mA
最大负载电流	200mA	200mA	200mA
漏电流	<0.01mA	<0.01mA	<0.01mA
电压降	<1.5v	<1.5v	<1.5v
开关频率	2KHZ	2KHZ	2KHZ
响应时间	0.1ms	0.1ms	0.1ms
开关磁滞	<15%sr	<15%sr	<15%sr
重复精度	<1.0%sr	<1.0%sr	<1.0%sr
防护等级	IP67	IP67	IP67
工作温度	-25°C至 +70°C	-25°C至 +70°C	-25°C至 +70°C
温度漂移	<10%sr	<10%sr	<10%sr
短路保护 / 反极性保护	是	是	是
过载电流保护	220mA	220mA	220mA
感应面材质	PBT	PBT	PBT
外壳材质	不锈钢	不锈钢	不锈钢
连接方式	M8 连接器	M8 连接器	M8 连接器

订购型号

DC 3 线 10-30V NPN 常开	IS08-M5NO40-S0B/B	IS1-M5NO40-S0B/B	IS1.5-M5NO40-S0B/B
DC 3 线 10-30V NPN 常闭	IS08-M5NC40-S0B/B	IS1-M5NC40-S0B/B	IS1.5-M5NC40-S0B/B
DC 3 线 10-30V PNP 常开	IS08-M5PO40-S0B/B	IS1-M5PO40-S0B/B	IS1.5-M5PO40-S0B/B
DC 3 线 10-30V PNP 常闭	IS08-M5PC40-S0B/B	IS1-M5PC40-S0B/B	IS1.5-M5PC40-S0B/B

	Q5	Q5	Q5
安装方式	齐平	齐平	准齐平
检测距离	0.8mm	1mm	1.5mm
—			

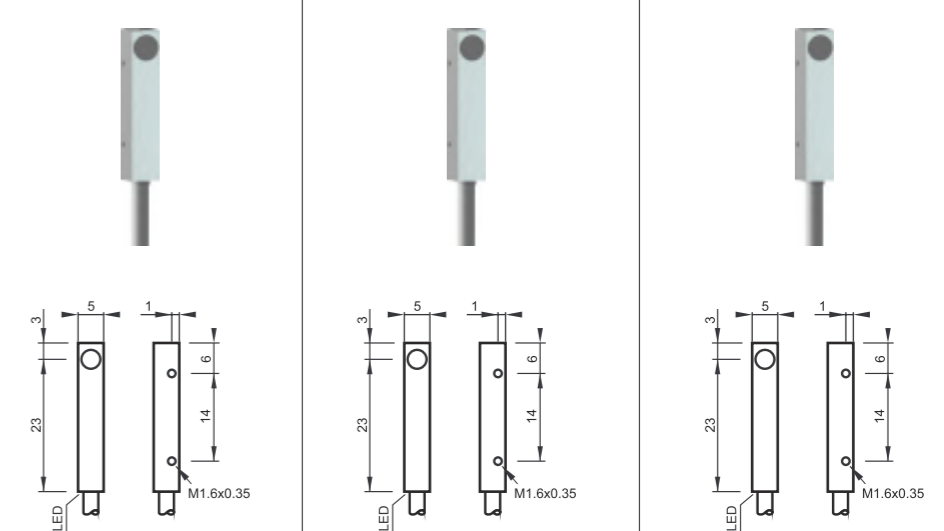

TECHNICAL DATE

LED 显示	有	有	有
工作电压	10-30VDC	10-30VDC	10-30VDC
允许脉动电压	<10%	<10%	<10%
无负载电流	<10mA	<10mA	<10mA
最大负载电流	200mA	200mA	200mA
漏电流	<0.01mA	<0.01mA	<0.01mA
电压降	<1.5v	<1.5v	<1.5v
开关频率	2KHZ	2KHZ	2KHZ
响应时间	0.1ms	0.1ms	0.1ms
开关磁滞	<15%sr	<15%sr	<15%sr
重复精度	<1.0%sr	<1.0%sr	<1.0%sr
防护等级	IP67	IP67	IP67
工作温度	-25°C至 +70°C	-25°C至 +70°C	-25°C至 +70°C
温度漂移	<10%sr	<10%sr	<10%sr
短路保护 / 反极性保护	是	是	是
过载电流保护	220mA	220mA	220mA
感应面材质	PBT	PBT	PBT
外壳材质	黄铜镀镍	黄铜镀镍	不锈钢
连接方式	2 米防油 TPU 电缆	2 米防油 TPU 电缆	2 米防油 TPU 电缆

订购型号

DC 3 线 10-30V NPN 常开	IS08-Q5NO-M0C2/B	IS1-Q5NO-M0C2/B	IS1.5-Q5NO-M0C2/B
DC 3 线 10-30V NPN 常闭	IS08-Q5NC-M0C2/B	IS1-Q5NC-M0C2/B	IS1.5-Q5NC-M0C2/B
DC 3 线 10-30V PNP 常开	IS08-Q5PO-M0C2/B	IS1-Q5PO-M0C2/B	IS1.5-Q5PO-M0C2/B
DC 3 线 10-30V PNP 常闭	IS08-Q5PC-M0C2/B	IS1-Q5PC-M0C2/B	IS1.5-Q5PC-M0C2/B

电感式接近传感器 -常规系列DC直流/AC交流

特点：种类齐全，检测距离可选性范围广，超高精度，可靠性强

规格：D6.5, M8, M12, M18, M30, Q8, Q10, Q16, Q18

Q18C, Q25, Q30, Q40, Q50, Q80

检测距离：1-80mm

开关频率：2-3KHZ



	Ø6.5 出线	Ø6.5 出线	Ø6.5 出线	Ø6.5 出线
安装方式	齐平	非齐平	齐平	非齐平
检测距离	1mm	2mm	1mm	2mm
管壳长度	45mm	45mm	30mm	30mm

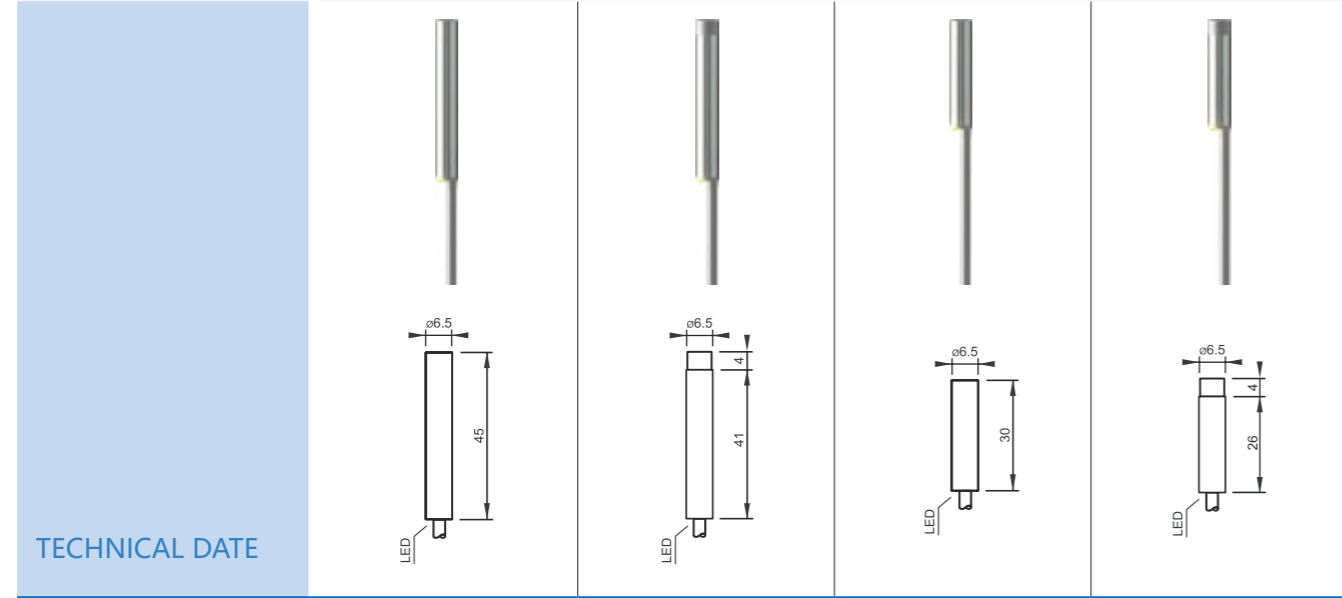

TECHNICAL DATE

LED 显示	有	有	有	有
工作电压	10-30VDC/10-60VDC	10-30VDC/10-60VDC	10-30VDC/10-60VDC	10-30VDC/10-60VDC
允许脉动电压	<10%	<10%	<10%	<10%
无负载电流	<10mA	<10mA	<10mA	<10mA
最大负载电流	200mA	200mA	200mA	200mA
漏电流	<0.01mA	<0.01mA	<0.01mA	<0.01mA
电压降	<1.5v	<1.5v	<1.5v	<1.5v
开关频率	2KHZ	2KHZ	2KHZ	2KHZ
响应时间	0.1ms	0.1ms	0.1ms	0.1ms
开关磁滞	<15%sr	<15%sr	<15%sr	<15%sr
重复精度	<1.0%sr	<1.0%sr	<1.0%sr	<1.0%sr
防护等级	IP67	IP67	IP67	IP67
工作温度	-25°C至 +70°C	-25°C至 +70°C	-25°C至 +70°C	-25°C至 +70°C
温度漂移	<10%sr	<10%sr	<10%sr	<10%sr
短路保护 / 反极性保护	是	是	是	是
过载电流保护	220mA	220mA	220mA	220mA
感应面材质	PBT	PBT	PBT	PBT
外壳材质	不锈钢	不锈钢	不锈钢	不锈钢
连接方式	2米防油 PVC 电缆	2米防油 PVC 电缆	2米防油 PVC 电缆	2米防油 PVC 电缆

订购型号

DC 3 线 10-30V NPN 常开	IS1-D6NO45-S0C2/B	IN2-D6NO45-S0C2/B	IS1-D6NO30-S0C2/B	IN2-D6NO30-S0C2/B
DC 3 线 10-30V NPN 常闭	IS1-D6NC45-S0C2/B	IN2-D6NC45-S0C2/B	IS1-D6NC30-S0C2/B	IN2-D6NC30-S0C2/B
DC 3 线 10-30V PNP 常开	IS1-D6PO45-S0C2/B	IN2-D6PO45-S0C2/B	IS1-D6PO30-S0C2/B	IN2-D6PO30-S0C2/B
DC 3 线 10-30V PNP 常闭	IS1-D6PC45-S0C2/B	IN2-D6PC45-S0C2/B	IS1-D6PC30-S0C2/B	IN2-D6PC30-S0C2/B
DC 4 线 10-30V PNP NO+NC	IS1-D6PV45-S0C2/B	IN2-D6PV45-S0C2/B	IS1-D6PV30-S0C2/B	IN2-D6PV30-S0C2/B
DC 4 线 10-30V NPN NO+NC	IS1-D6NV45-S0C2/B	IN2-D6NV45-S0C2/B	IS1-D6NV30-S0C2/B	IN2-D6NV30-S0C2/B
DC 2 线 10-60V 常开	IS1-D6DO45-S4C2/B	IN2-D6DO45-S4C2/B	IS1-D6DO30-S4C2/B	IN2-D6DO30-S4C2/B
DC 2 线 10-60V 常闭	IS1-D6DC45-S4C2/B	IN2-D6DC45-S4C2/B	IS1-D6DC30-S4C2/B	IN2-D6DC30-S4C2/B

	Ø6.5 出线	Ø6.5 出线	Ø6.5 出线侧面	Ø6.5 出线侧面
安装方式	齐平	齐平	齐平	非齐平
检测距离	1mm	1mm	1mm	2mm
管壳长度	18mm	18mm	70mm	70mm

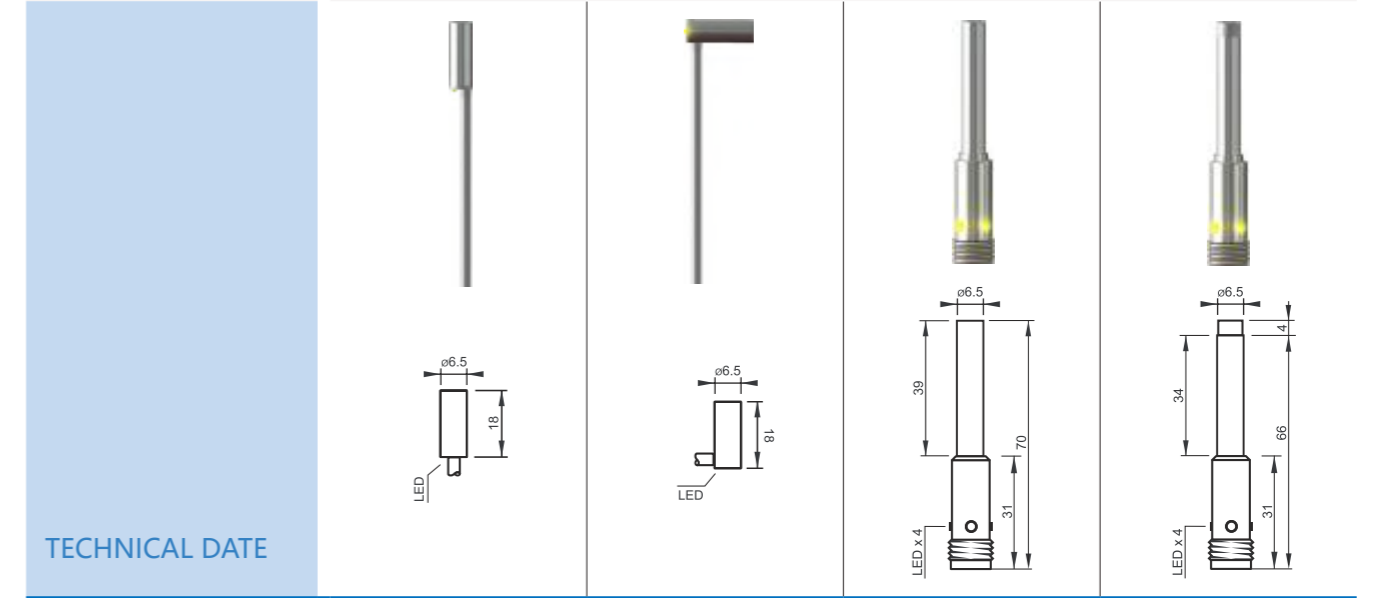

TECHNICAL DATE

LED 显示	有	有	有	有
工作电压	10-30VDC	10-30VDC	10-30VDC/10-60VDC	10-30VDC/10-60VDC
允许脉动电压	<10%	<10%	<10%	<10%
无负载电流	<10mA	<10mA	<10mA	<10mA
最大负载电流	200mA	200mA	200mA	200mA
漏电流	<0.01mA	<0.01mA	<0.01mA	<0.01mA
电压降	<1.5v	<1.5v	<1.5v	<1.5v
开关频率	2KHZ	2KHZ	2KHZ	2KHZ
响应时间	0.1ms	0.1ms	0.1ms	0.1ms
开关磁滞	<15%sr	<15%sr	<15%sr	<15%sr
重复精度	<1.0%sr	<1.0%sr	<1.0%sr	<1.0%sr
防护等级	IP67	IP67	IP67	IP67
工作温度	-25°C至 +70°C	-25°C至 +70°C	-25°C至 +70°C	-25°C至 +70°C
温度漂移	<10%sr	<10%sr	<10%sr	<10%sr
短路保护 / 反极性保护	是	是	是	是
过载电流保护	220mA	220mA	220mA	220mA
感应面材质	PBT	PBT	PBT	PBT
外壳材质	不锈钢	不锈钢	不锈钢	不锈钢
连接方式	2米防油 PVC 电缆	2米防油 PVC 电缆	M12 连接器	M12 连接器

订购型号

DC 3 线 10-30V NPN 常开	IS1-D6NO18-S0C2/B	IS1-D6LNO18-S0C2/B	IS1-D6NO70-S0A/B	IN2-D6NO70-S0A/B
DC 3 线 10-30V NPN 常闭	IS1-D6NC18-S0C2/B	IS1-D6LNC18-S0C2/B	IS1-D6NC70-S0A/B	IN2-D6NC70-S0A/B
DC 3 线 10-30V PNP 常开	IS1-D6PO18-S0C2/B	IS1-D6LPO18-S0C2/B	IS1-D6PO70-S0A/B	IN2-D6PO70-S0A/B
DC 3 线 10-30V PNP 常闭	IS1-D6PC18-S0C2/B	IS1-D6LPC18-S0C2/B	IS1-D6PC70-S0A/B	IN2-D6PC70-S0A/B
DC 4 线 10-30V PNP NO+NC	IS1-D6PV18-S0C2/B	IS1-D6LPV18-S0C2/B	IS1-D6PV70-S0A/B	IN2-D6PV70-S0A/B
DC 4 线 10-30V NPN NO+NC	IS1-D6NV18-S0C2/B	IS1-D6LNV18-S0C2/B	IS1-D6NV70-S0A/B	IN2-D6NV70-S0A/B
DC 2 线 10-60V 常开			IS1-D6DO70-S4A/B	IN2-D6DO70-S4A/B
DC 2 线 10-60V 常闭			IS1-D6DC70-S4A/B	IN2-D6DC70-S4A/B

电感式传感器

电感式传感器

	Ø6.5-M8 接头	Ø6.5-M8 接头	Ø6.5-M8 接头	Ø6.5-M8 接头
安装方式	齐平	非齐平	齐平	非齐平
检测距离	1mm	2mm	1mm	2mm
管壳长度	60mm	60mm	45mm	45mm

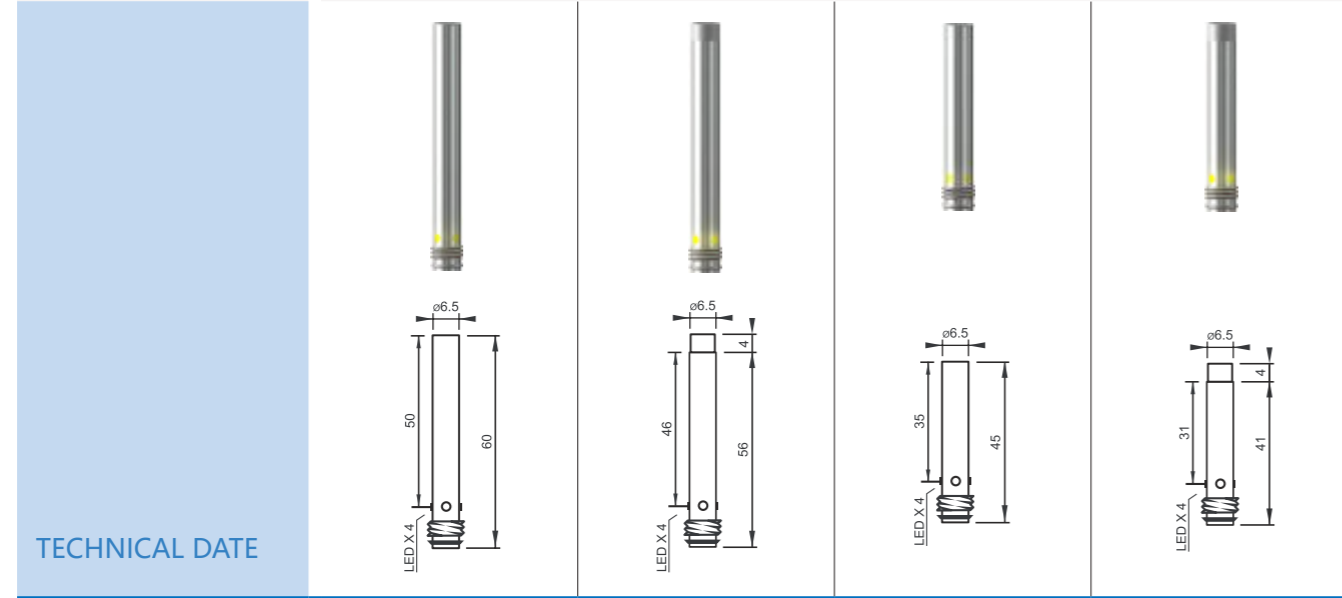

LED 显示	有	有	有	有
工作电压	10-30VDC/10-60VDC	10-30VDC/10-60VDC	10-30VDC/10-60VDC	10-30VDC/10-60VDC
允许脉动电压	<10%	<10%	<10%	<10%
无负载电流	<10mA	<10mA	<10mA	<10mA
最大负载电流	200mA	200mA	200mA	200mA
漏电流	<0.01mA	<0.01mA	<0.01mA	<0.01mA
电压降	<1.5v	<1.5v	<1.5v	<1.5v
开关频率	2KHZ	2KHZ	2KHZ	2KHZ
响应时间	0.1ms	0.1ms	0.1ms	0.1ms
开关磁滞	<15%sr	<15%sr	<15%sr	<15%sr
重复精度	<1.0%sr	<1.0%sr	<1.0%sr	<1.0%sr
防护等级	IP67	IP67	IP67	IP67
工作温度	-25°C至 +70°C	-25°C至 +70°C	-25°C至 +70°C	-25°C至 +70°C
温度漂移	<10%sr	<10%sr	<10%sr	<10%sr
短路保护 / 反极性保护	是	是	是	是
过载电流保护	220mA	220mA	220mA	220mA
感应面材质	PBT	PBT	PBT	PBT
外壳材质	不锈钢	不锈钢	不锈钢	不锈钢
连接方式	M8 连接器	M8 连接器	M8 连接器	M8 连接器

订购型号

DC 3 线 10-30V NPN 常开	IS1-D6NO60-S0B/B	IN2-D6NO60-S0B/B	IS1-D6NO45-S0B/B	IN2-D6NO45-S0B/B
DC 3 线 10-30V NPN 常闭	IS1-D6NC60-S0B/B	IN2-D6NC60-S0B/B	IS1-D6NC45-S0B/B	IN2-D6NC45-S0B/B
DC 3 线 10-30V PNP 常开	IS1-D6PO60-S0B/B	IN2-D6PO60-S0B/B	IS1-D6PO45-S0B/B	IN2-D6PO45-S0B/B
DC 3 线 10-30V PNP 常闭	IS1-D6PC60-S0B/B	IN2-D6PC60-S0B/B	IS1-D6PC45-S0B/B	IN2-D6PC45-S0B/B
DC 4 线 10-30V PNP NO+NC	IS1-D6PV60-S0B/B	IN2-D6PV60-S0B/B	IS1-D6PV45-S0B/B	IN2-D6PV45-S0B/B
DC 4 线 10-30V NPN NO+NC	IS1-D6NV60-S0B/B	IN2-D6NV60-S0B/B	IS1-D6NV45-S0B/B	IN2-D6NV45-S0B/B
DC 2 线 10-60V 常开	IS1-D6DO60-S4B/B	IN2-D6DO60-S4B/B	IS1-D6DO45-S4B/B	IN2-D6DO45-S4B/B
DC 2 线 10-60V 常闭	IS1-D6DC60-S4B/B	IN2-D6DC60-S4B/B	IS1-D6DC45-S4B/B	IN2-D6DC45-S4B/B

	Ø6.5	Ø6.5	Ø6.5	Ø6.5
安装方式	齐平	非齐平	齐平	非齐平
检测距离	2mm	4mm	2mm	4mm
管壳长度	45mm	45mm	30mm	30mm

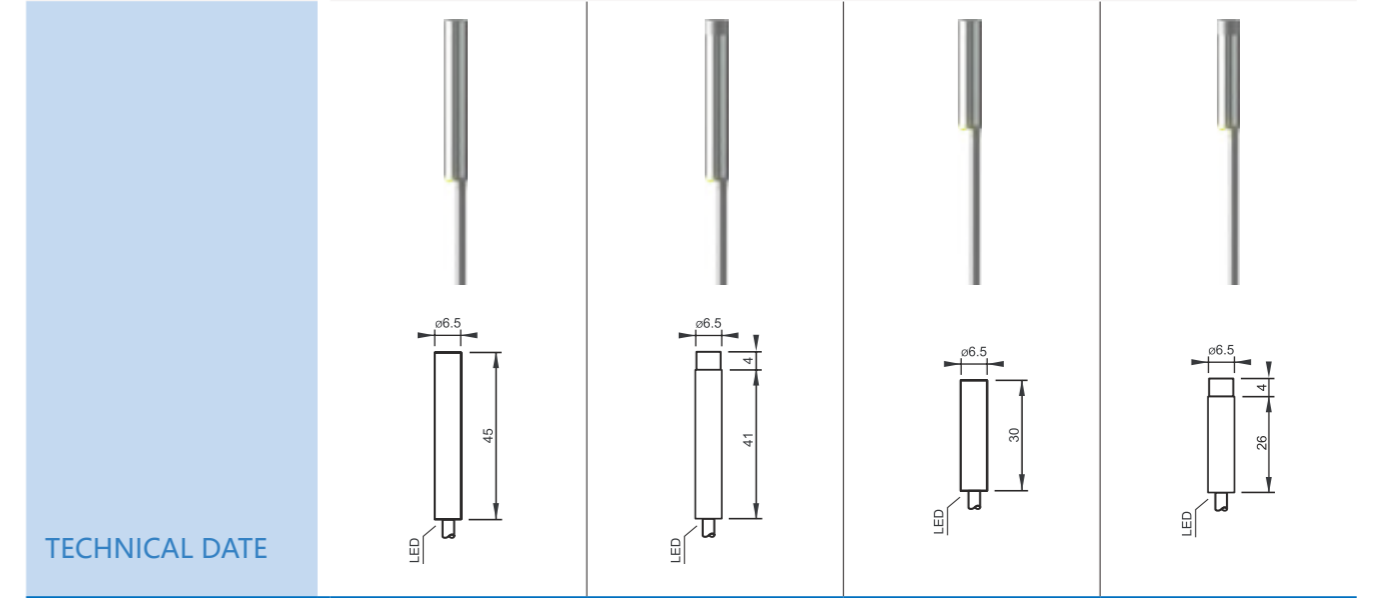

LED 显示	有	有	有	有
工作电压	10-30VDC	10-30VDC	10-30VDC	10-30VDC
允许脉动电压	<10%	<10%	<10%	<10%
无负载电流	<10mA	<10mA	<10mA	<10mA
最大负载电流	200mA	200mA	200mA	200mA
漏电流	<0.01mA	<0.01mA	<0.01mA	<0.01mA
电压降	<1.5v	<1.5v	<1.5v	<1.5v
开关频率	2KHZ	1KHZ	2KHZ	1KHZ
响应时间	0.1ms	0.2ms	0.1ms	0.2ms
开关磁滞	<15%sr	<15%sr	<15%sr	<15%sr
重复精度	<1.0%sr	<1.0%sr	<1.0%sr	<1.0%sr
防护等级	IP67	IP67	IP67	IP67
工作温度	-25°C至 +70°C	-25°C至 +70°C	-25°C至 +70°C	-25°C至 +70°C
温度漂移	<10%sr	<10%sr	<10%sr	<10%sr
短路保护 / 反极性保护	是	是	是	是
过载电流保护	220mA	220mA	220mA	220mA
感应面材质	PBT	PBT	PBT	PBT
外壳材质	不锈钢	不锈钢	不锈钢	不锈钢
连接方式	2 米防油 PVC 电缆	2 米防油 PVC 电缆	2 米防油 PVC 电缆	2 米防油 PVC 电缆

订购型号

DC 3 线 10-30V NPN 常开	IS2-D6NO45-S0C2/B	IN4-D6NO45-S0C2/B	IS2-D6NO30-S0C2/B	IN4-D6NO30-S0C2/B
DC 3 线 10-30V NPN 常闭	IS2-D6NC45-S0C2/B	IN4-D6NC45-S0C2/B	IS2-D6NC30-S0C2/B	IN4-D6NC30-S0C2/B
DC 3 线 10-30V PNP 常开	IS2-D6PO45-S0C2/B	IN4-D6PO45-S0C2/B	IS2-D6PO30-S0C2/B	IN4-D6PO30-S0C2/B
DC 3 线 10-30V PNP 常闭	IS2-D6PC45-S0C2/B	IN4-D6PC45-S0C2/B	IS2-D6PC30-S0C2/B	IN4-D6PC30-S0C2/B
DC 4 线 10-30V PNP NO+NC	IS2-D6PV45-S0C2/B	IN4-D6PV45-S0C2/B	IS2-D6PV30-S0C2/B	IN4-D6PV30-S0C2/B
DC 4 线 10-30V NPN NO+NC	IS2-D6NV45-S0C2/B	IN4-D6NV45-S0C2/B	IS2-D6NV30-S0C2/B	IN4-D6NV30-S0C2/B
DC 2 线 10-60V 常开				
DC 2 线 10-60V 常闭				

	Ø6.5	Ø6.5	Ø6.5	Ø6.5
安装方式	齐平	齐平	齐平	非齐平
检测距离	2mm	2mm	2mm	4mm
管壳长度	18mm	18mm	70mm	70mm

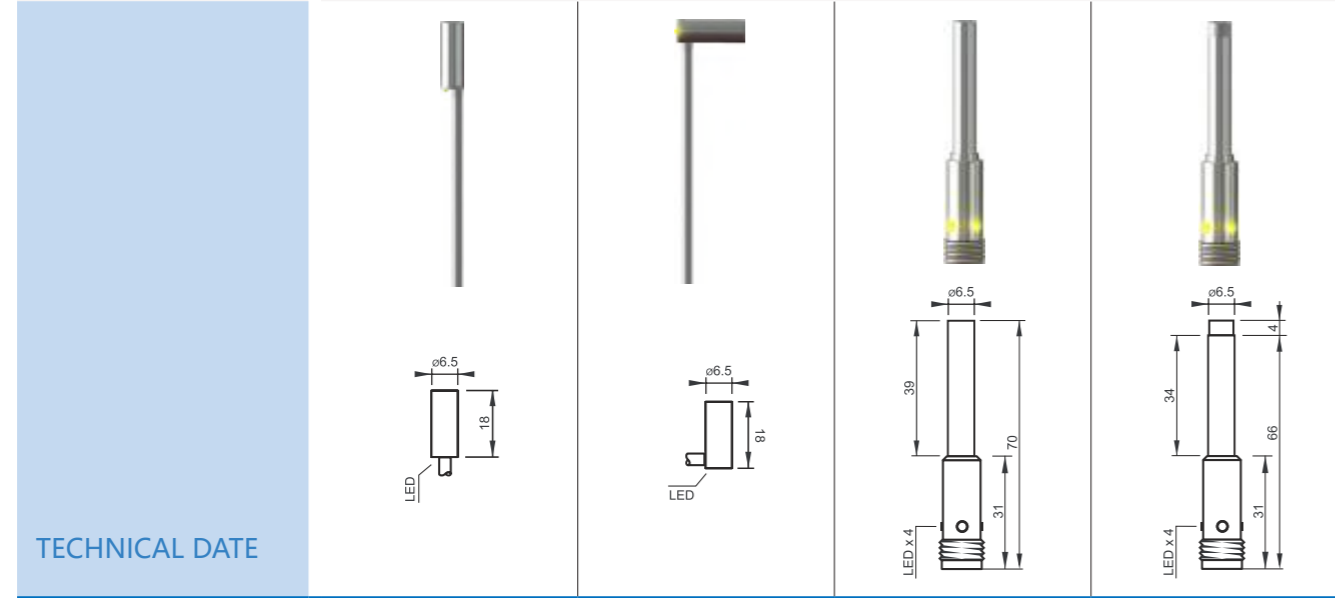

TECHNICAL DATE

LED 显示	有	有	有	有
工作电压	10-30VDC	10-30VDC	10-30VDC/10-60VDC	10-30VDC/10-60VDC
允许脉动电压	<10%	<10%	<10%	<10%
无负载电流	<10mA	<10mA	<10mA	<10mA
最大负载电流	200mA	200mA	200mA	200mA
漏电流	<0.01mA	<0.01mA	<0.01mA	<0.01mA
电压降	<1.5v	<1.5v	<1.5v	<1.5v
开关频率	2KHZ	2KHZ	2KHZ	1KHZ
响应时间	0.1ms	0.1ms	0.1ms	0.2ms
开关磁滞	<15%sr	<15%sr	<15%sr	<15%sr
重复精度	<1.0%sr	<1.0%sr	<1.0%sr	<1.0%sr
防护等级	IP67	IP67	IP67	IP67
工作温度	-25°C至 +70°C	-25°C至 +70°C	-25°C至 +70°C	-25°C至 +70°C
温度漂移	<10%sr	<10%sr	<10%sr	<10%sr
短路保护 / 反极性保护	是	是	是	是
过载电流保护	220mA	220mA	220mA	220mA
感应面材质	PBT	PBT	PBT	PBT
外壳材质	不锈钢	不锈钢	不锈钢	不锈钢
连接方式	2米防油 PVC 电缆	2米防油 PVC 电缆	M12 连接器	M12 连接器

订购型号

DC 3 线 10-30V NPN 常开	IS2-D6NO18-S0C2/B	IS2-D6LNO18-S0C2/B	IS2-D6NO70-S0A/B	IN4-D6NO70-S0A/B
DC 3 线 10-30V NPN 常闭	IS2-D6NC18-S0C2/B	IS2-D6LNC18-S0C2/B	IS2-D6NC70-S0A/B	IN4-D6NC70-S0A/B
DC 3 线 10-30V PNP 常开	IS2-D6PO18-S0C2/B	IS2-D6LPO18-S0C2/B	IS2-D6PO70-S0A/B	IN4-D6PO70-S0A/B
DC 3 线 10-30V PNP 常闭	IS2-D6PC18-S0C2/B	IS2-D6LPC18-S0C2/B	IS2-D6PC70-S0A/B	IN4-D6PC70-S0A/B
DC 4 线 10-30V PNP NO+NC	IS2-D6PV18-S0C2/B	IS2-D6LPV18-S0C2/B	IS2-D6PV70-S0A/B	IN4-D6PV70-S0A/B
DC 4 线 10-30V NPN NO+NC	IS2-D6NV18-S0C2/B	IS2-D6LNV18-S0C2/B	IS2-D6NV70-S0A/B	IN4-D6NV70-S0A/B
DC 2 线 10-60V 常开			IS2-D6DO70-S4A/B	IN4-D6DO70-S4A/B
DC 2 线 10-60V 常闭			IS2-D6DC70-S4A/B	IN4-D6DC70-S4A/B

	Ø6.5	Ø6.5	Ø6.5	Ø6.5
安装方式	齐平	非齐平	齐平	非齐平
检测距离	2mm	4mm	2mm	4mm
管壳长度	60mm	60mm	45mm	45mm

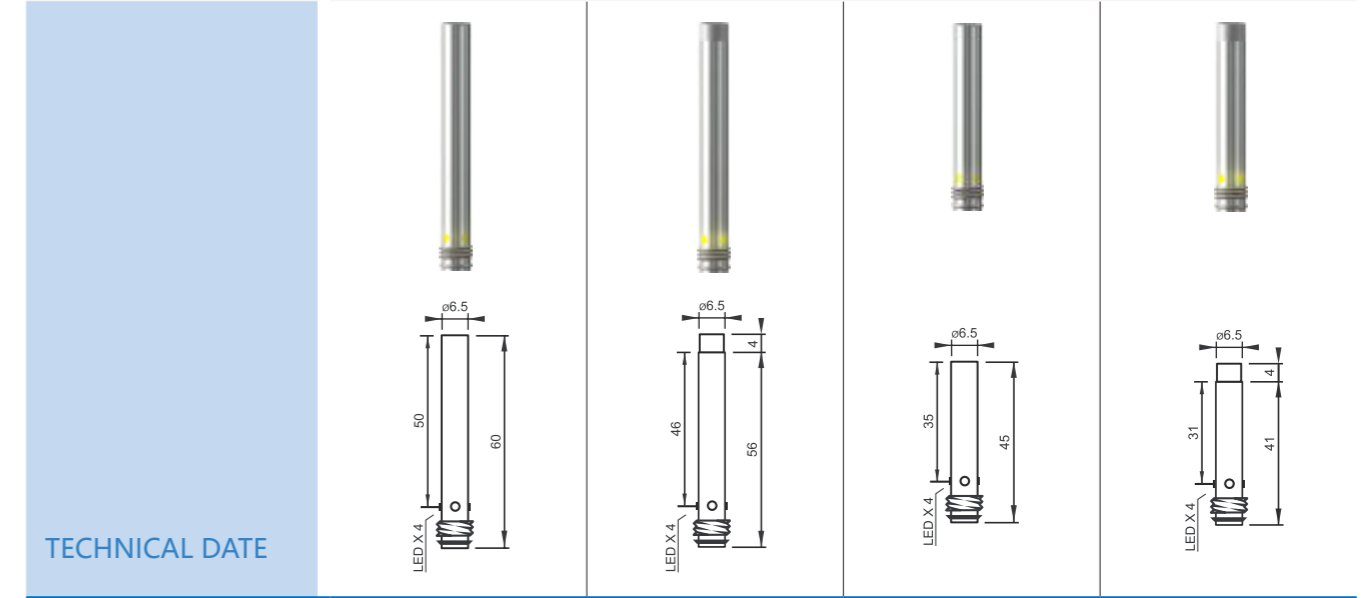

TECHNICAL DATE

LED 显示	有	有	有	有
工作电压	10-30VDC/10-60VDC	10-30VDC/10-60VDC	10-30VDC/10-60VDC	10-30VDC/10-60VDC
允许脉动电压	<10%	<10%	<10%	<10%
无负载电流	<10mA	<10mA	<10mA	<10mA
最大负载电流	200mA	200mA	200mA	200mA
漏电流	<0.01mA	<0.01mA	<0.01mA	<0.01mA
电压降	<1.5v	<1.5v	<1.5v	<1.5v
开关频率	2KHZ	1KHZ	2KHZ	1KHZ
响应时间	0.1ms	0.2ms	0.1ms	0.2ms
开关磁滞	<15%sr	<15%sr	<15%sr	<15%sr
重复精度	<1.0%sr	<1.0%sr	<1.0%sr	<1.0%sr
防护等级	IP67	IP67	IP67	IP67
工作温度	-25°C至 +70°C	-25°C至 +70°C	-25°C至 +70°C	-25°C至 +70°C
温度漂移	<10%sr	<10%sr	<10%sr	<10%sr
短路保护 / 反极性保护	是	是	是	是
过载电流保护	220mA	220mA	220mA	220mA
感应面材质	PBT	PBT	PBT	PBT
外壳材质	不锈钢	不锈钢	不锈钢	不锈钢
连接方式	M8 连接器	M8 连接器	M8 连接器	M8 连接器

订购型号

DC 3 线 10-30V NPN 常开	IS2-D6NO60-S0B/B	IN4-D6NO60-S0B/B	IS2-D6NO45-S0B/B	IN4-D6NO45-S0B/B
DC 3 线 10-30V NPN 常闭	IS2-D6NC60-S0B/B	IN4-D6NC60-S0B/B	IS2-D6NC45-S0B/B	IN4-D6NC45-S0B/B
DC 3 线 10-30V PNP 常开	IS2-D6PO60-S0B/B	IN4-D6PO60-S0B/B	IS2-D6PO45-S0B/B	IN4-D6PO45-S0B/B
DC 3 线 10-30V PNP 常闭	IS2-D6PC60-S0B/B	IN4-D6PC60-S0B/B	IS2-D6PC45-S0B/B	IN4-D6PC45-S0B/B
DC 4 线 10-30V PNP NO+NC	IS2-D6PV60-S0B/B	IN4-D6PV60-S0B/B	IS2-D6PV45-S0B/B	IN4-D6PV45-S0B/B
DC 4 线 10-30V NPN NO+NC	IS2-D6NV60-S0B/B	IN4-D6NV60-S0B/B	IS2-D6NV45-S0B/B	IN4-D6NV45-S0B/B
DC 2 线 10-60V 常开	IS2-D6DO60-S4B/B	IN4-D6DO60-S4B/B	IS2-D6DO45-S4B/B	IN4-D6DO45-S4B/B
DC 2 线 10-60V 常闭	IS2-D6DC60-S4B/B	IN4-D6DC60-S4B/B	IS2-D6DC45-S4B/B	IN4-D6DC45-S4B/B

电感式传感器

电感式传感器

	Ø6.5 出线	Ø6.5 出线	Ø6.5 出线	Ø6.5 出线
安装方式	准齐平	非齐平	准齐平	非齐平
检测距离	3mm	6mm	3mm	6mm
管壳长度	45mm	45mm	30mm	30mm

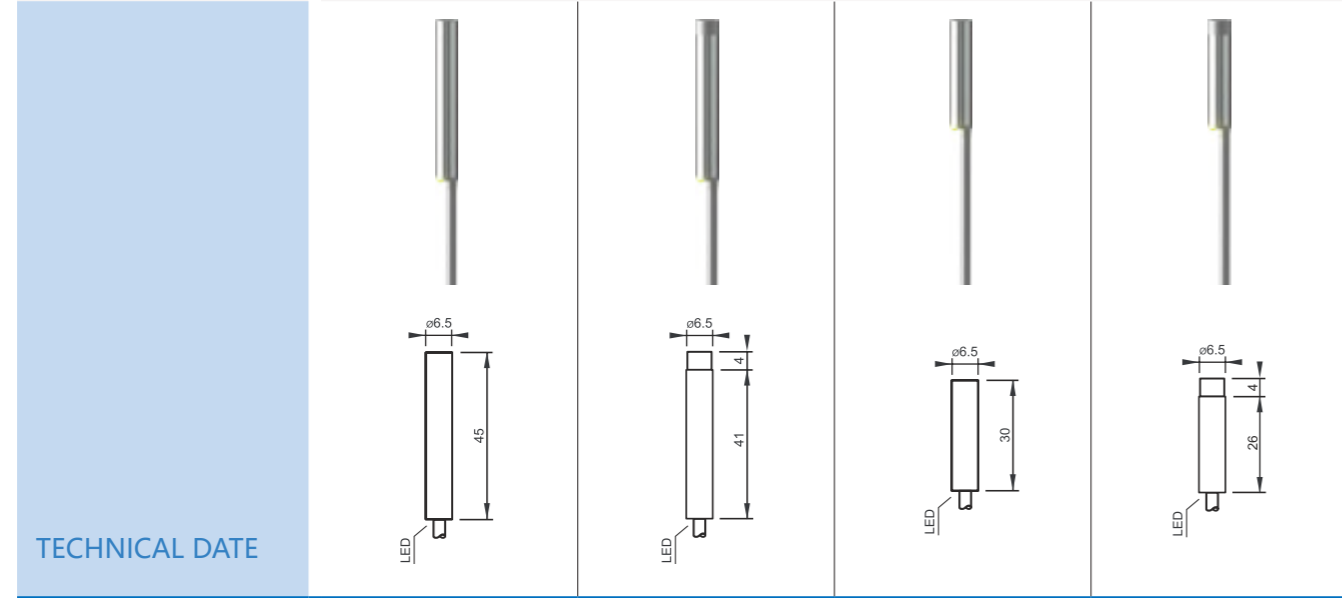

TECHNICAL DATE

LED 显示	有	有	有	有
工作电压	10-30VDC/10-60VDC	10-30VDC/10-60VDC	10-30VDC/10-60VDC	10-30VDC/10-60VDC
允许脉动电压	<10%	<10%	<10%	<10%
无负载电流	<10mA	<10mA	<10mA	<10mA
最大负载电流	200mA	200mA	200mA	200mA
漏电流	<0.01mA	<0.01mA	<0.01mA	<0.01mA
电压降	<1.5v	<1.5v	<1.5v	<1.5v
开关频率	1KHZ	500HZ	1KHZ	500HZ
响应时间	0.2ms	0.5ms	0.2ms	0.5ms
开关磁滞	<15%sr	<15%sr	<15%sr	<15%sr
重复精度	<1.0%sr	<1.0%sr	<1.0%sr	<1.0%sr
防护等级	IP67	IP67	IP67	IP67
工作温度	-25°C至 +70°C	-25°C至 +70°C	-25°C至 +70°C	-25°C至 +70°C
温度漂移	<10%sr	<10%sr	<10%sr	<10%sr
短路保护 / 反极性保护	是	是	是	是
过载电流保护	220mA	220mA	220mA	220mA
感应面材质	PBT	PBT	PBT	PBT
外壳材质	不锈钢	不锈钢	不锈钢	不锈钢
连接方式	2米防油 PVC 电缆	2米防油 PVC 电缆	2米防油 PVC 电缆	2米防油 PVC 电缆

订购型号

DC 3 线 10-30V NPN 常开	IS3-D6NO45-S0C2/B	IN6-D6NO45-S0C2/B	IS3-D6NO30-S0C2/B	IN6-D6NO30-S0C2/B
DC 3 线 10-30V NPN 常闭	IS3-D6NC45-S0C2/B	IN6-D6NC45-S0C2/B	IS3-D6NC30-S0C2/B	IN6-D6NC30-S0C2/B
DC 3 线 10-30V PNP 常开	IS3-D6PO45-S0C2/B	IN6-D6PO45-S0C2/B	IS3-D6PO30-S0C2/B	IN6-D6PO30-S0C2/B
DC 3 线 10-30V PNP 常闭	IS3-D6PC45-S0C2/B	IN6-D6PC45-S0C2/B	IS3-D6PC30-S0C2/B	IN6-D6PC30-S0C2/B
DC 4 线 10-30V PNP NO+NC	IS3-D6PV45-S0C2/B	IN6-D6PV45-S0C2/B	IS3-D6PV30-S0C2/B	IN6-D6PV30-S0C2/B
DC 4 线 10-30V NPN NO+NC	IS3-D6NV45-S0C2/B	IN6-D6NV45-S0C2/B	IS3-D6NV30-S0C2/B	IN6-D6NV30-S0C2/B
DC 2 线 10-60V 常开	IS3-D6DO45-S4C2/B	IN6-D6DO45-S4C2/B	IS3-D6DO30-S4C2/B	IN6-D6DO30-S4C2/B
DC 2 线 10-60V 常闭	IS3-D6DC45-S4C2/B	IN6-D6DC45-S4C2/B	IS3-D6DC30-S4C2/B	IN6-D6DC30-S4C2/B

	Ø6.5 出线	Ø6.5 出线	Ø6.5 出线侧面	Ø6.5 出线侧面
安装方式	准齐平	准齐平	准齐平	非齐平
检测距离	3mm	3mm	3mm	6mm
管壳长度	18mm	18mm	70mm	70mm

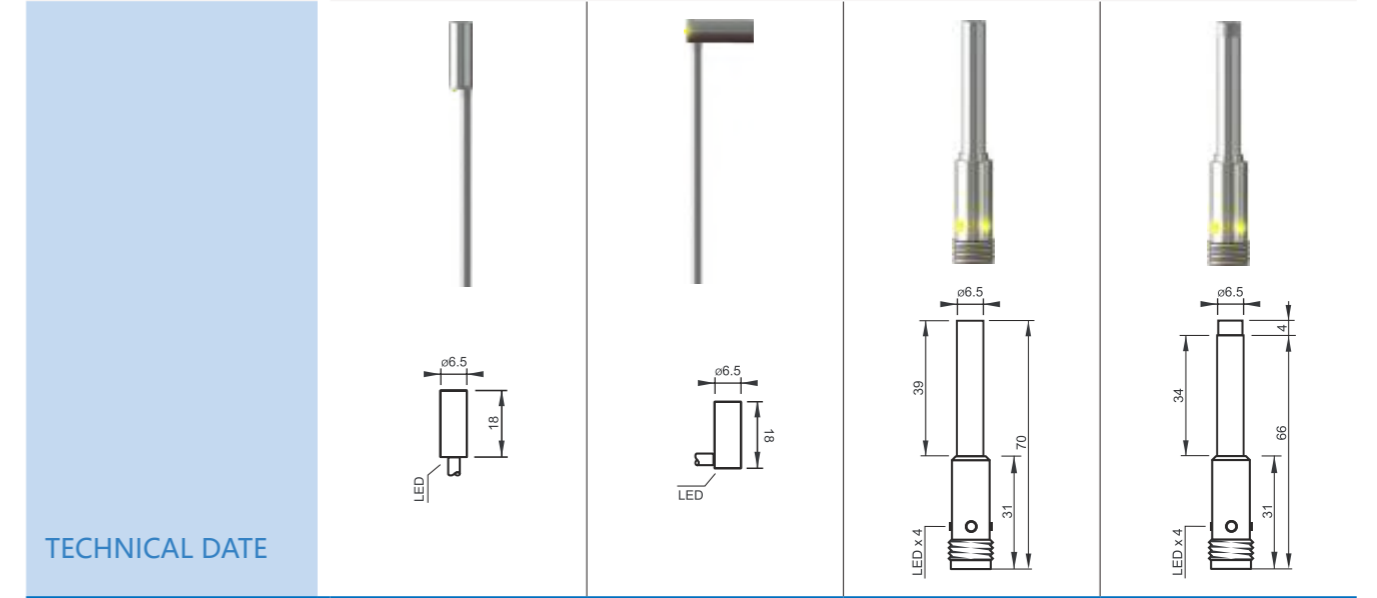

TECHNICAL DATE

LED 显示	有	有	有	有
工作电压	10-30VDC	10-30VDC	10-30VDC/10-60VDC	10-30VDC/10-60VDC
允许脉动电压	<10%	<10%	<10%	<10%
无负载电流	<10mA	<10mA	<10mA	<10mA
最大负载电流	200mA	200mA	200mA	200mA
漏电流	<0.01mA	<0.01mA	<0.01mA	<0.01mA
电压降	<1.5v	<1.5v	<1.5v	<1.5v
开关频率	1KHZ	1HZ	1KHZ	500HZ
响应时间	0.2ms	0.2ms	0.2ms	0.5ms
开关磁滞	<15%sr	<15%sr	<15%sr	<15%sr
重复精度	<1.0%sr	<1.0%sr	<1.0%sr	<1.0%sr
防护等级	IP67	IP67	IP67	IP67
工作温度	-25°C至 +70°C	-25°C至 +70°C	-25°C至 +70°C	-25°C至 +70°C
温度漂移	<10%sr	<10%sr	<10%sr	<10%sr
短路保护 / 反极性保护	是	是	是	是
过载电流保护	220mA	220mA	220mA	220mA
感应面材质	PBT	PBT	PBT	PBT
外壳材质	不锈钢	不锈钢	不锈钢	不锈钢
连接方式	2米防油 PVC 电缆	2米防油 PVC 电缆	M12 连接器	M12 连接器

订购型号

DC 3 线 10-30V NPN 常开	IS3-D6NO18-S0C2/B	IS3-D6LNO18-S0C2/B	IS3-D6NO70-S0A/B	IN6-D6NO70-S0A/B
DC 3 线 10-30V NPN 常闭	IS3-D6NC18-S0C2/B	IS3-D6LNC18-S0C2/B	IS3-D6NC70-S0A/B	IN6-D6NC70-S0A/B
DC 3 线 10-30V PNP 常开	IS3-D6PO18-S0C2/B	IS3-D6LPO18-S0C2/B	IS3-D6PO70-S0A/B	IN6-D6PO70-S0A/B
DC 3 线 10-30V PNP 常闭	IS3-D6PC18-S0C2/B	IS3-D6LPC18-S0C2/B	IS3-D6PC70-S0A/B	IN6-D6PC70-S0A/B
DC 4 线 10-30V PNP NO+NC	IS3-D6PV18-S0C2/B	IS3-D6LPV18-S0C2/B	IS3-D6PV70-S0A/B	IN6-D6PV70-S0A/B
DC 4 线 10-30V NPN NO+NC	IS3-D6NV18-S0C2/B	IS3-D6LNV18-S0C2/B	IS3-D6NV70-S0A/B	IN6-D6NV70-S0A/B
DC 2 线 10-60V 常开			IS3-D6DO70-S4A/B	IN6-D6DO70-S4A/B
DC 2 线 10-60V 常闭			IS3-D6DC70-S4A/B	IN6-D6DC70-S4A/B

	Ø6.5-M8 接头	Ø6.5-M8 接头	Ø6.5-M8 接头	Ø6.5-M8 接头
安装方式	准齐平	非齐平	准齐平	非齐平
检测距离	3mm	6mm	3mm	6mm
管壳长度	60mm	60mm	45mm	45mm

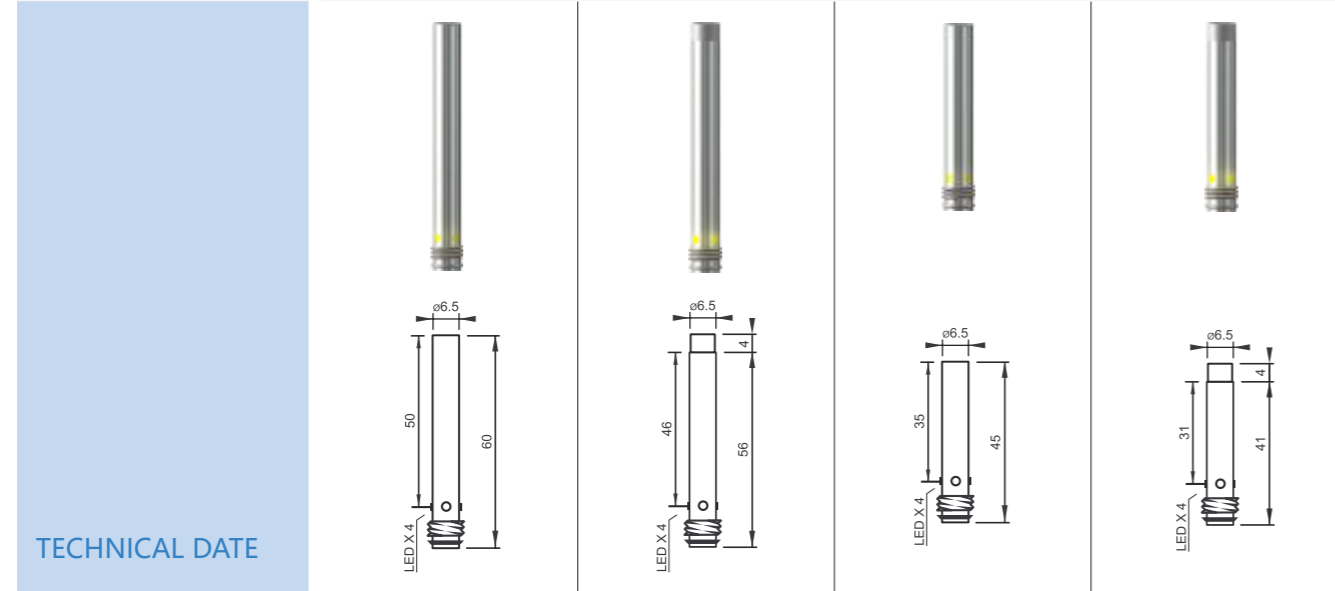

LED 显示	有	有	有	有
工作电压	10-30VDC/10-60VDC	10-30VDC/10-60VDC	10-30VDC/10-60VDC	10-30VDC/10-60VDC
允许脉动电压	<10%	<10%	<10%	<10%
无负载电流	<10mA	<10mA	<10mA	<10mA
最大负载电流	200mA	200mA	200mA	200mA
漏电流	<0.01mA	<0.01mA	<0.01mA	<0.01mA
电压降	<1.5v	<1.5v	<1.5v	<1.5v
开关频率	1KHZ	500HZ	1HZ	500HZ
响应时间	0.2ms	0.5ms	0.2ms	0.5ms
开关磁滞	<15%sr	<15%sr	<15%sr	<15%sr
重复精度	<1.0%sr	<1.0%sr	<1.0%sr	<1.0%sr
防护等级	IP67	IP67	IP67	IP67
工作温度	-25°C至 +70°C	-25°C至 +70°C	-25°C至 +70°C	-25°C至 +70°C
温度漂移	<10%sr	<10%sr	<10%sr	<10%sr
短路保护 / 反极性保护	是	是	是	是
过载电流保护	220mA	220mA	220mA	220mA
感应面材质	PBT	PBT	PBT	PBT
外壳材质	不锈钢	不锈钢	不锈钢	不锈钢
连接方式	M8 连接器	M8 连接器	M8 连接器	M8 连接器

订购型号

DC 3 线 10-30V NPN 常开	IS3-D6NO60-S0B/B	IN6-D6NO60-S0B/B	IS3-D6NO45-S0B/B	IN6-D6NO45-S0B/B
DC 3 线 10-30V NPN 常闭	IS3-D6NC60-S0B/B	IN6-D6NC60-S0B/B	IS3-D6NC45-S0B/B	IN6-D6NC45-S0B/B
DC 3 线 10-30V PNP 常开	IS3-D6PO60-S0B/B	IN6-D6PO60-S0B/B	IS3-D6PO45-S0B/B	IN6-D6PO45-S0B/B
DC 3 线 10-30V PNP 常闭	IS3-D6PC60-S0B/B	IN6-D6PC60-S0B/B	IS3-D6PC45-S0B/B	IN6-D6PC45-S0B/B
DC 4 线 10-30V PNP NO+NC	IS3-D6PV60-S0B/B	IN6-D6PV60-S0B/B	IS3-D6PV45-S0B/B	IN6-D6PV45-S0B/B
DC 4 线 10-30V NPN NO+NC	IS3-D6NV60-S0B/B	IN6-D6NV60-S0B/B	IS3-D6NV45-S0B/B	IN6-D6NV45-S0B/B
DC 2 线 10-60V 常开	IS3-D6DO60-S4B/B	IN6-D6DO60-S4B/B	IS3-D6DO45-S4B/B	IN6-D6DO45-S4B/B
DC 2 线 10-60V 常闭	IS3-D6DC60-S4B/B	IN6-D6DC60-S4B/B	IS3-D6DC45-S4B/B	IN6-D6DC45-S4B/B

	Ø6.5	Ø6.5	Ø6.5	Ø6.5
安装方式	准齐平	非齐平	准齐平	非齐平
检测距离	4mm	8mm	4mm	8mm
管壳长度	45mm	45mm	30mm	30mm

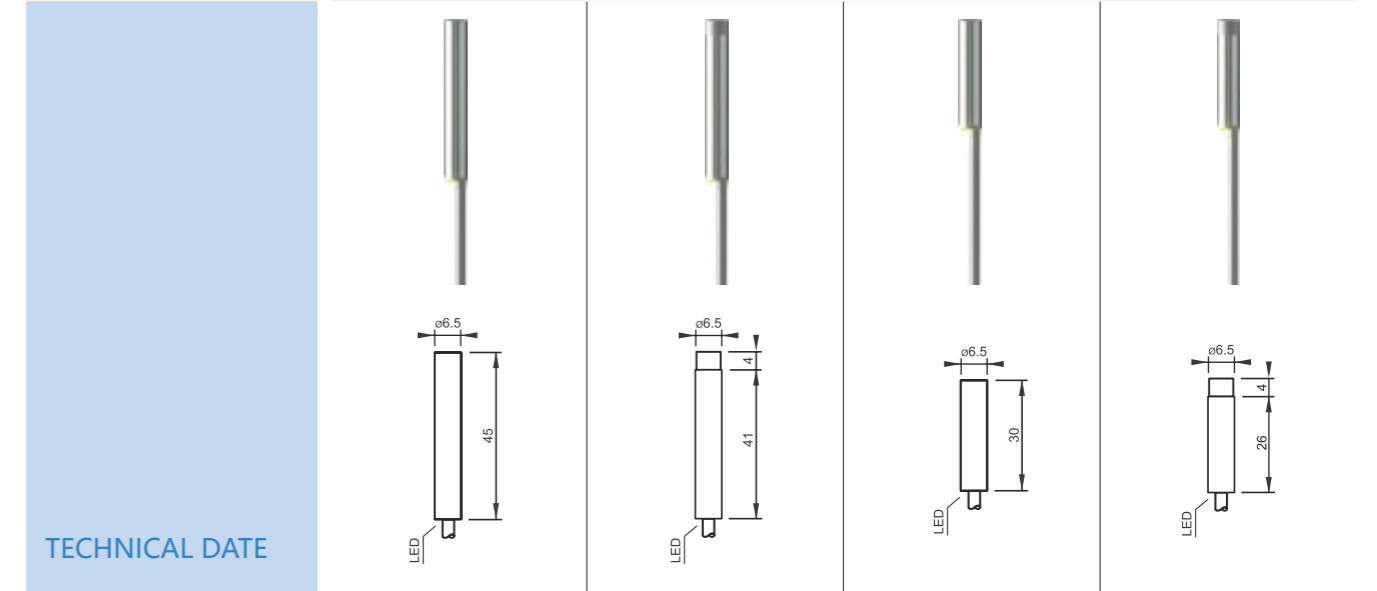

LED 显示	有	有	有	有
工作电压	10-30VDC/10-60VDC	10-30VDC/10-60VDC	10-30VDC/10-60VDC	10-30VDC/10-60VDC
允许脉动电压	<10%	<10%	<10%	<10%
无负载电流	<10mA	<10mA	<10mA	<10mA
最大负载电流	200mA	200mA	200mA	200mA
漏电流	<0.01mA	<0.01mA	<0.01mA	<0.01mA
电压降	<1.5v	<1.5v	<1.5v	<1.5v
开关频率	500HZ	300HZ	500HZ	300HZ
响应时间	0.5ms	0.5ms	0.5ms	0.5ms
开关磁滞	<15%sr	<15%sr	<15%sr	<15%sr
重复精度	<1.0%sr	<1.0%sr	<1.0%sr	<1.0%sr
防护等级	IP67	IP67	IP67	IP67
工作温度	-25°C至 +70°C	-25°C至 +70°C	-25°C至 +70°C	-25°C至 +70°C
温度漂移	<10%sr	<10%sr	<10%sr	<10%sr
短路保护 / 反极性保护	是	是	是	是
过载电流保护	220mA	220mA	220mA	220mA
感应面材质	PBT	PBT	PBT	PBT
外壳材质	黄铜镀镍	黄铜镀镍	黄铜镀镍	黄铜镀镍
连接方式	2 米防油 PVC 电缆	2 米防油 PVC 电缆	2 米防油 PVC 电缆	2 米防油 PVC 电缆

订购型号

DC 3 线 10-30V NPN 常开	IS4-D6NO45-M0C2/B	IN8-D6NO45-M0C2/B	IS4-D6NO30-M0C2/B	IN8-D6NO30-M0C2/B
DC 3 线 10-30V NPN 常闭	IS4-D6NC45-M0C2/B	IN8-D6NC45-M0C2/B	IS4-D6NC30-M0C2/B	IN8-D6NC30-M0C2/B
DC 3 线 10-30V PNP 常开	IS4-D6PO45-M0C2/B	IN8-D6PO45-M0C2/B	IS4-D6PO30-M0C2/B	IN8-D6PO30-M0C2/B
DC 3 线 10-30V PNP 常闭	IS4-D6PC45-M0C2/B	IN8-D6PC45-M0C2/B	IS4-D6PC30-M0C2/B	IN8-D6PC30-M0C2/B
DC 4 线 10-30V PNP NO+NC	IS4-D6PV45-M0C2/B	IN8-D6PV45-M0C2/B	IS4-D6PV30-M0C2/B	IN8-D6PV30-M0C2/B
DC 4 线 10-30V NPN NO+NC	IS4-D6NV45-M0C2/B	IN8-D6NV45-M0C2/B	IS4-D6NV30-M0C2/B	IN8-D6NV30-M0C2/B
DC 2 线 10-60V 常开	IS4-D6DO45-M4C2/B	IN8-D6DO45-M4C2/B	IS4-D6DO30-M4C2/B	IN8-D6DO30-M4C2/B
DC 2 线 10-60V 常闭	IS4-D6DC45-M4C2/B	IN8-D6DC45-M4C2/B	IS4-D6DC30-M4C2/B	IN8-D6DC30-M4C2/B

	Ø6.5	Ø6.5	Ø6.5	Ø6.5
安装方式	准齐平	准齐平	准齐平	非齐平
检测距离	4mm	4mm	4mm	8mm
管壳长度	18mm	18mm	70mm	70mm

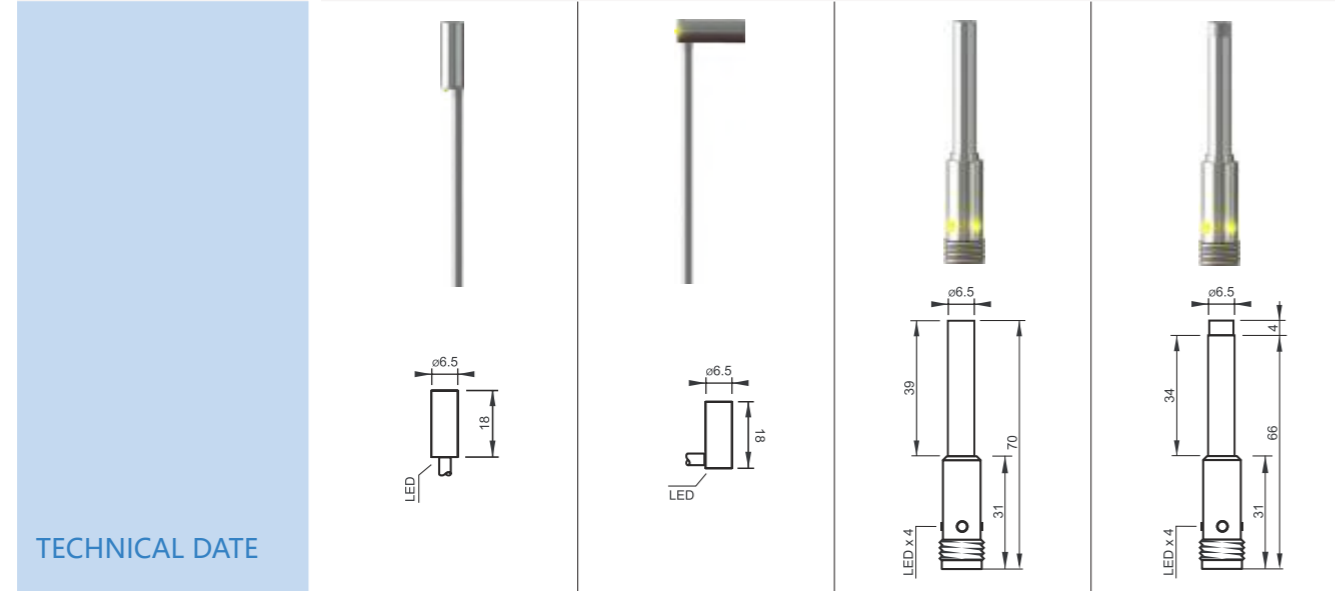

TECHNICAL DATE

LED 显示	有	有	有	有
工作电压	10-30VDC	10-30VDC	10-30VDC/10-60VDC	10-30VDC/10-60VDC
允许脉动电压	<10%	<10%	<10%	<10%
无负载电流	<10mA	<10mA	<10mA	<10mA
最大负载电流	200mA	200mA	200mA	200mA
漏电流	<0.01mA	<0.01mA	<0.01mA	<0.01mA
电压降	<1.5v	<1.5v	<1.5v	<1.5v
开关频率	500HZ	500HZ	500HZ	300HZ
响应时间	0.5ms	0.5ms	0.5ms	0.5ms
开关磁滞	<15%sr	<15%sr	<15%sr	<15%sr
重复精度	<1.0%sr	<1.0%sr	<1.0%sr	<1.0%sr
防护等级	IP67	IP67	IP67	IP67
工作温度	-25°C至 +70°C	-25°C至 +70°C	-25°C至 +70°C	-25°C至 +70°C
温度漂移	<10%sr	<10%sr	<10%sr	<10%sr
短路保护 / 反极性保护	是	是	是	是
过载电流保护	220mA	220mA	220mA	220mA
感应面材质	PBT	PBT	PBT	PBT
外壳材质	黄铜镀镍	黄铜镀镍	黄铜镀镍	黄铜镀镍
连接方式	2米防油 PVC 电缆	2米防油 PVC 电缆	M12 连接器	M12 连接器

订购型号

DC 3 线 10-30V NPN 常开	IS4-D6NO18-M0C2/B	IS4-D6LNO18-M0C2/B	IS4-D6NO70-M0A/B	IN8-D6NO70-M0A/B
DC 3 线 10-30V NPN 常闭	IS4-D6NC18-M0C2/B	IS4-D6LNC18-M0C2/B	IS4-D6NC70-M0A/B	IN8-D6NC70-M0A/B
DC 3 线 10-30V PNP 常开	IS4-D6PO18-M0C2/B	IS4-D6LPO18-M0C2/B	IS4-D6PO70-M0A/B	IN8-D6PO70-M0A/B
DC 3 线 10-30V PNP 常闭	IS4-D6PC18-M0C2/B	IS4-D6LPC18-M0C2/B	IS4-D6PC70-M0A/B	IN8-D6PC70-M0A/B
DC 4 线 10-30V PNP NO+NC	IS4-D6PV18-M0C2/B	IS4-D6LPV18-M0C2/B	IS4-D6PV70-M0A/B	IN8-D6PV70-M0A/B
DC 4 线 10-30V NPN NO+NC	IS4-D6NV18-M0C2/B	IS4-D6LNV18-M0C2/B	IS4-D6NV70-M0A/B	IN8-D6NV70-M0A/B
DC 2 线 10-60V 常开			IS4-D6DO70-M4A/B	IN8-D6DO70-M4A/B
DC 2 线 10-60V 常闭			IS4-D6DC70-M4A/B	IN8-D6DC70-M4A/B

	Ø6.5	Ø6.5	Ø6.5	Ø6.5
安装方式	准齐平	非齐平	准齐平	非齐平
检测距离	4mm	8mm	4mm	8mm
管壳长度	60mm	60mm	45mm	45mm

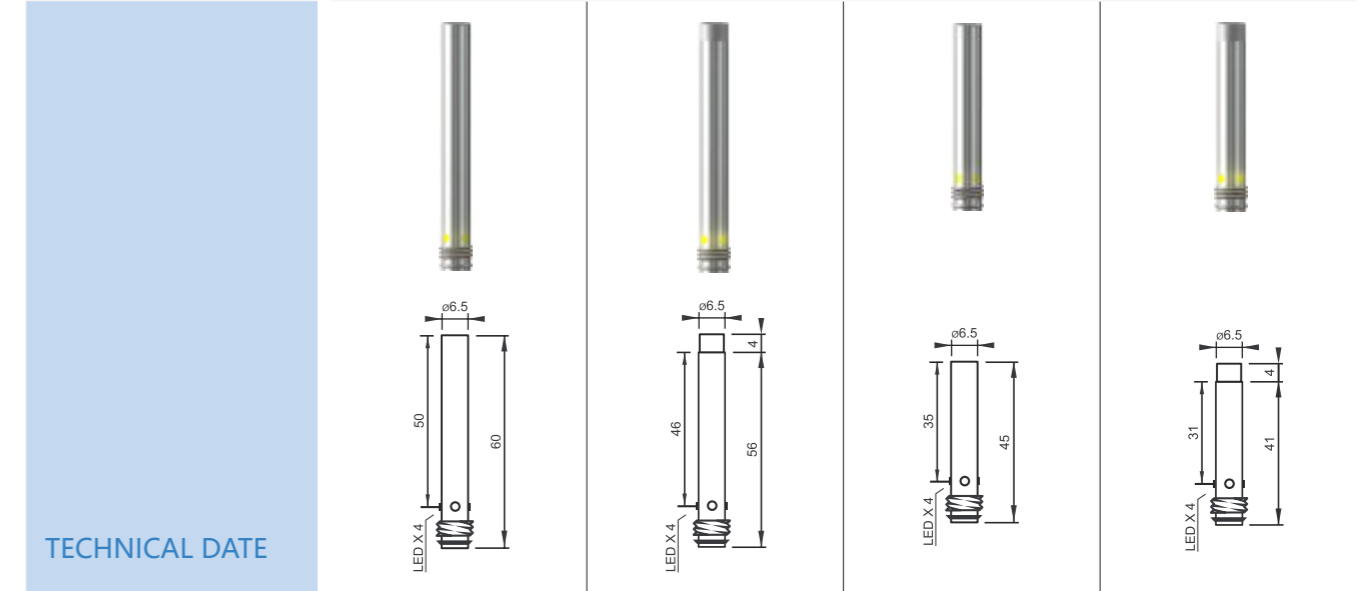

TECHNICAL DATE

LED 显示	有	有	有	有
工作电压	10-30VDC/10-60VDC	10-30VDC/10-60VDC	10-30VDC/10-60VDC	10-30VDC/10-60VDC
允许脉动电压	<10%	<10%	<10%	<10%
无负载电流	<10mA	<10mA	<10mA	<10mA
最大负载电流	200mA	200mA	200mA	200mA
漏电流	<0.01mA	<0.01mA	<0.01mA	<0.01mA
电压降	<1.5v	<1.5v	<1.5v	<1.5v
开关频率	500HZ	300HZ	500HZ	300HZ
响应时间	0.5ms	0.5ms	0.5ms	0.5ms
开关磁滞	<15%sr	<15%sr	<15%sr	<15%sr
重复精度	<1.0%sr	<1.0%sr	<1.0%sr	<1.0%sr
防护等级	IP67	IP67	IP67	IP67
工作温度	-25°C至 +70°C	-25°C至 +70°C	-25°C至 +70°C	-25°C至 +70°C
温度漂移	<10%sr	<10%sr	<10%sr	<10%sr
短路保护 / 反极性保护	是	是	是	是
过载电流保护	220mA	220mA	220mA	220mA
感应面材质	PBT	PBT	PBT	PBT
外壳材质	黄铜镀镍	黄铜镀镍	黄铜镀镍	黄铜镀镍
连接方式	M8 连接器	M8 连接器	M8 连接器	M8 连接器

订购型号

DC 3 线 10-30V NPN 常开	IS4-D6NO60-M0B/B	IN8-D6NO60-M0B/B	IS4-D6NO45-M0B/B	IN8-D6NO45-M0B/B
DC 3 线 10-30V NPN 常闭	IS4-D6NC60-M0B/B	IN8-D6NC60-M0B/B	IS4-D6NC45-M0B/B	IN8-D6NC45-M0B/B
DC 3 线 10-30V PNP 常开	IS4-D6PO60-M0B/B	IN8-D6PO60-M0B/B	IS4-D6PO45-M0B/B	IN8-D6PO45-M0B/B
DC 3 线 10-30V PNP 常闭	IS4-D6PC60-M0B/B	IN8-D6PC60-M0B/B	IS4-D6PC45-M0B/B	IN8-D6PC45-M0B/B
DC 4 线 10-30V PNP NO+NC	IS4-D6PV60-M0B/B	IN8-D6PV60-M0B/B	IS4-D6PV45-M0B/B	IN8-D6PV45-M0B/B
DC 4 线 10-30V NPN NO+NC	IS4-D6NV60-M0B/B	IN8-D6NV60-M0B/B	IS4-D6NV45-M0B/B	IN8-D6NV45-M0B/B
DC 2 线 10-60V 常开	IS4-D6DO60-M4B/B	IN8-D6DO60-M4B/B	IS4-D6DO45-M4B/B	IN8-D6DO45-M4B/B
DC 2 线 10-60V 常闭	IS4-D6DC60-M4B/B	IN8-D6DC60-M4B/B	IS4-D6DC45-M4B/B	IN8-D6DC45-M4B/B

	M8	M8	M8	M8
安装方式	齐平	非齐平	齐平	非齐平
检测距离	1mm	2mm	1mm	2mm
管壳长度	45mm	45mm	30mm	30mm

	M8	M8	M8	M8
安装方式	齐平	非齐平	齐平	非齐平
检测距离	1mm	2mm	1mm	2mm
管壳长度	60mm	60mm	45mm	45mm

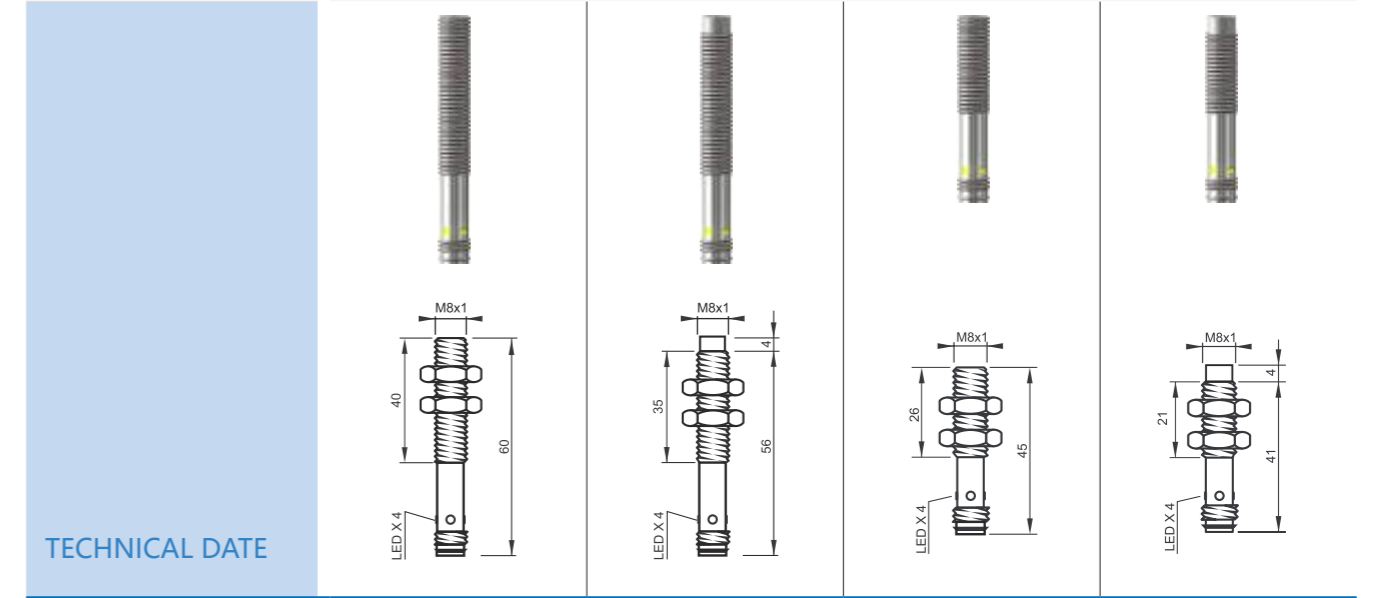
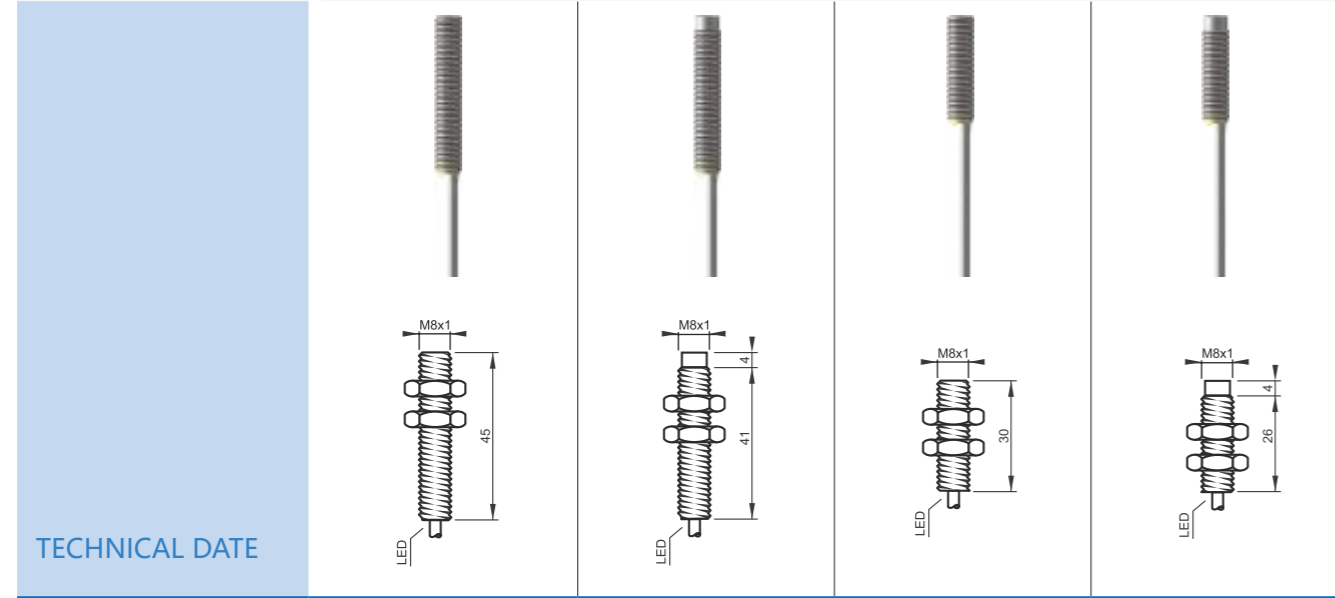

LED 显示	有	有	有	有
工作电压	10-30VDC/10-60VDC	10-30VDC/10-60VDC	10-30VDC/10-60VDC	10-30VDC/10-60VDC
允许脉动电压	<10%	<10%	<10%	<10%
无负载电流	<10mA	<10mA	<10mA	<10mA
最大负载电流	200mA	200mA	200mA	200mA
漏电流	<0.01mA	<0.01mA	<0.01mA	<0.01mA
电压降	<1.5v	<1.5v	<1.5v	<1.5v
开关频率	2KHZ	2KHZ	2KHZ	2KHZ
响应时间	0.1ms	0.1ms	0.1ms	0.1ms
开关磁滞	<15%sr	<15%sr	<15%sr	<15%sr
重复精度	<1.0%sr	<1.0%sr	<1.0%sr	<1.0%sr
防护等级	IP67	IP67	IP67	IP67
工作温度	-25°C至 +70°C	-25°C至 +70°C	-25°C至 +70°C	-25°C至 +70°C
温度漂移	<10%sr	<10%sr	<10%sr	<10%sr
短路保护 / 反极性保护	是	是	是	是
过载电流保护	220mA	220mA	220mA	220mA
感应面材质	PBT	PBT	PBT	PBT
外壳材质	不锈钢	不锈钢	不锈钢	不锈钢
连接方式	2米防油 PVC 电缆	2米防油 PVC 电缆	2米防油 PVC 电缆	2米防油 PVC 电缆

LED 显示	有	有	有	有
工作电压	10-30VDC/10-60VDC	10-30VDC/10-60VDC	10-30VDC/10-60VDC	10-30VDC/10-60VDC
允许脉动电压	<10%	<10%	<10%	<10%
无负载电流	<10mA	<10mA	<10mA	<10mA
最大负载电流	200mA	200mA	200mA	200mA
漏电流	<0.01mA	<0.01mA	<0.01mA	<0.01mA
电压降	<1.5v	<1.5v	<1.5v	<1.5v
开关频率	2KHZ	2KHZ	2KHZ	2KHZ
响应时间	0.1ms	0.1ms	0.1ms	0.1ms
开关磁滞	<15%sr	<15%sr	<15%sr	<15%sr
重复精度	<1.0%sr	<1.0%sr	<1.0%sr	<1.0%sr
防护等级	IP67	IP67	IP67	IP67
工作温度	-25°C至 +70°C	-25°C至 +70°C	-25°C至 +70°C	-25°C至 +70°C
温度漂移	<10%sr	<10%sr	<10%sr	<10%sr
短路保护 / 反极性保护	是	是	是	是
过载电流保护	220mA	220mA	220mA	220mA
感应面材质	PBT	PBT	PBT	PBT
外壳材质	不锈钢	不锈钢	不锈钢	不锈钢
连接方式	M8 连接器	M8 连接器	M8 连接器	M8 连接器

订购型号

DC 3 线 10-30V NPN 常开	IS1-M8NO45-S0C2/B	IN2-M8NO45-S0C2/B	IS1-M8NO30-S0C2/B	IN2-M8NO30-S0C2/B
DC 3 线 10-30V NPN 常闭	IS1-M8NC45-S0C2/B	IN2-M8NC45-S0C2/B	IS1-M8NC30-S0C2/B	IN2-M8NC30-S0C2/B
DC 3 线 10-30V PNP 常开	IS1-M8PO45-S0C2/B	IN2-M8PO45-S0C2/B	IS1-M8PO30-S0C2/B	IN2-M8PO30-S0C2/B
DC 3 线 10-30V PNP 常闭	IS1-M8PC45-S0C2/B	IN2-M8PC45-S0C2/B	IS1-M8PC30-S0C2/B	IN2-M8PC30-S0C2/B
DC 4 线 10-30V PNP NO+NC	IS1-M8PV45-S0C2/B	IN2-M8PV45-S0C2/B	IS1-M8PV30-S0C2/B	IN2-M8PV30-S0C2/B
DC 4 线 10-30V NPN NO+NC	IS1-M8NV45-S0C2/B	IN2-M8NV45-S0C2/B	IS1-M8NV30-S0C2/B	IN2-M8NV30-S0C2/B
DC 2 线 10-60V 常开	IS1-M8DO45-S4C2/B	IN2-M8DO45-S4C2/B	IS1-M8DO30-S4C2/B	IN2-M8DO30-S4C2/B
DC 2 线 10-60V 常闭	IS1-M8DC45-S4C2/B	IN2-M8DC45-S4C2/B	IS1-M8DC30-S4C2/B	IN2-M8DC30-S4C2/B

订购型号

DC 3 线 10-30V NPN 常开	IS1-M8NO60-S0B/B	IN2-M8NO60-S0B/B	IS1-M8NO45-S0B/B	IN2-M8NO45-S0B/B
DC 3 线 10-30V NPN 常闭	IS1-M8NC60-S0B/B	IN2-M8NC60-S0B/B	IS1-M8NC45-S0B/B	IN2-M8NC45-S0B/B
DC 3 线 10-30V PNP 常开	IS1-M8PO60-S0B/B	IN2-M8PO60-S0B/B	IS1-M8PO45-S0B/B	IN2-M8PO45-S0B/B
DC 3 线 10-30V PNP 常闭	IS1-M8PC60-S0B/B	IN2-M8PC60-S0B/B	IS1-M8PC45-S0B/B	IN2-M8PC45-S0B/B
DC 4 线 10-30V PNP NO+NC	IS1-M8PV60-S0B/B	IN2-M8PV60-S0B/B	IS1-M8PV45-S0B/B	IN2-M8PV45-S0B/B
DC 4 线 10-30V NPN NO+NC	IS1-M8NV60-S0B/B	IN2-M8NV60-S0B/B	IS1-M8NV45-S0B/B	IN2-M8NV45-S0B/B
DC 2 线 10-60V 常开	IS1-M8DO60-S4B/B	IN2-M8DO60-S4B/B	IS1-M8DO45-S4B/B	IN2-M8DO45-S4B/B
DC 2 线 10-60V 常闭	IS1-M8DC60-S4B/B	IN2-M8DC60-S4B/B	IS1-M8DC45-S4B/B	IN2-M8DC45-S4B/B

	M8	M8	M8	M8
安装方式	齐平	非齐平	齐平	非齐平
检测距离	2mm	4mm	2mm	4mm
管壳长度	45mm	45mm	30mm	30mm

	M8	M8	M8	M8
安装方式	齐平	非齐平	齐平	非齐平
检测距离	2mm	4mm	2mm	4mm
管壳长度	60mm	60mm	45mm	45mm

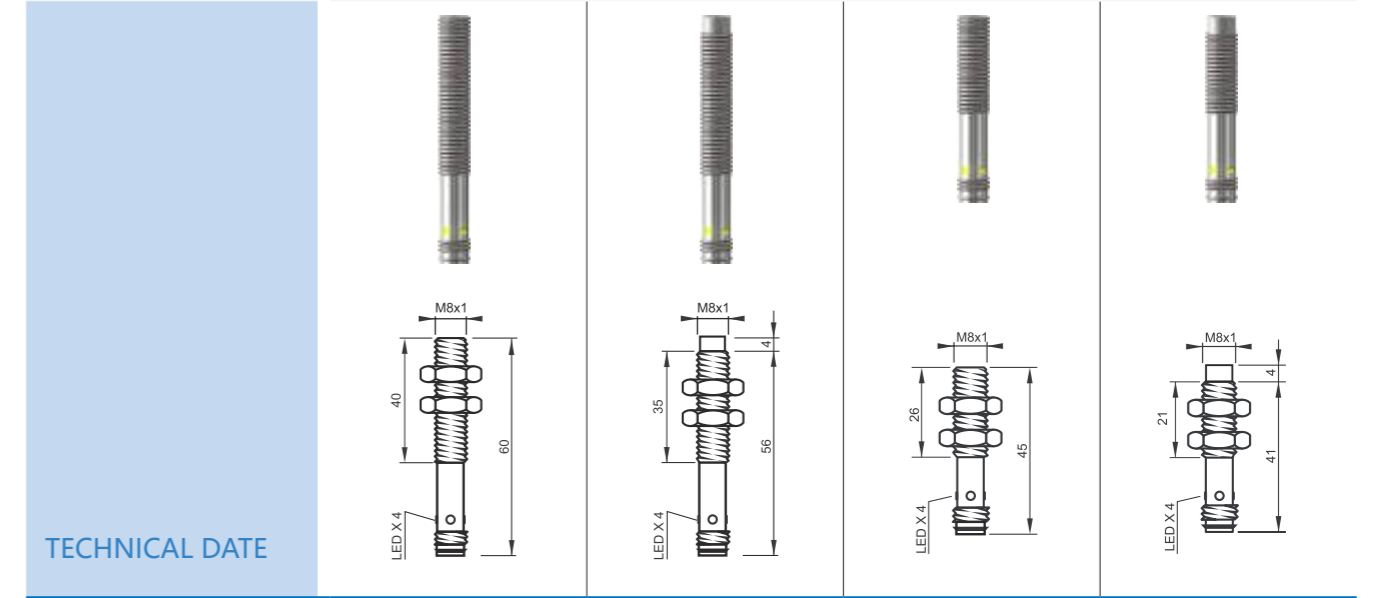
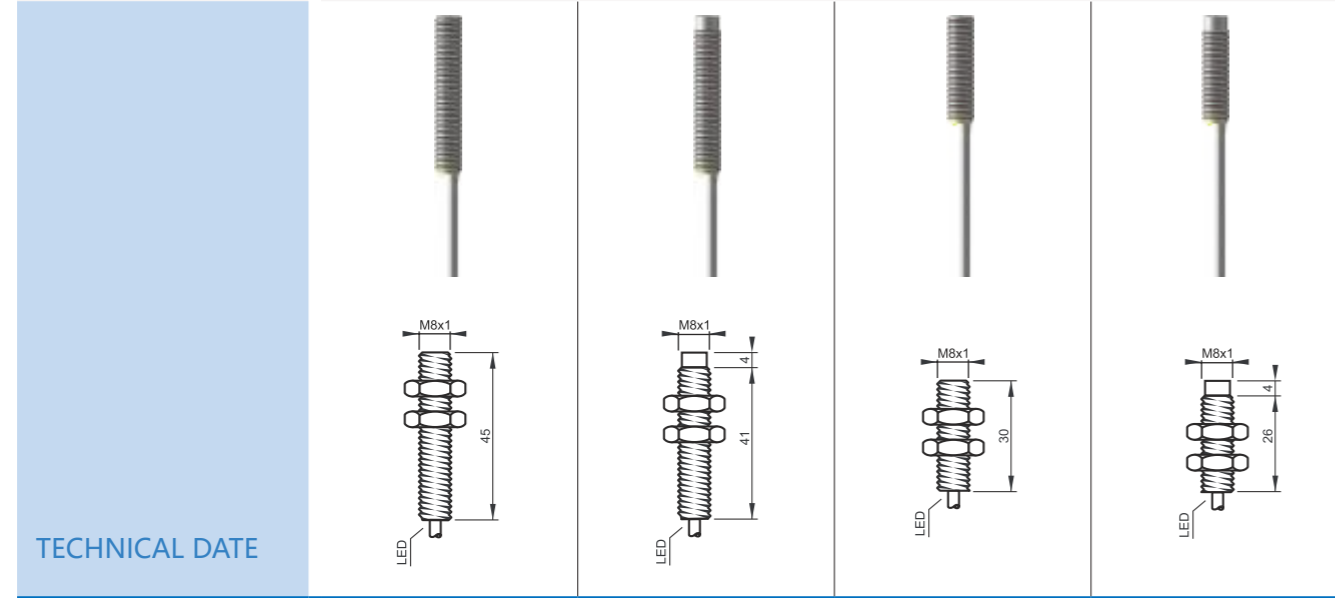

LED 显示	有	有	有	有
工作电压	10-30VDC/10-60VDC	10-30VDC/10-60VDC	10-30VDC/10-60VDC	10-30VDC/10-60VDC
允许脉动电压	<10%	<10%	<10%	<10%
无负载电流	<10mA	<10mA	<10mA	<10mA
最大负载电流	200mA	200mA	200mA	200mA
漏电流	<0.01mA	<0.01mA	<0.01mA	<0.01mA
电压降	<1.5v	<1.5v	<1.5v	<1.5v
开关频率	2KHZ	1KHZ	2KHZ	1KHZ
响应时间	0.1ms	0.2ms	0.1ms	0.2ms
开关磁滞	<15%sr	<15%sr	<15%sr	<15%sr
重复精度	<1.0%sr	<1.0%sr	<1.0%sr	<1.0%sr
防护等级	IP67	IP67	IP67	IP67
工作温度	-25°C至 +70°C	-25°C至 +70°C	-25°C至 +70°C	-25°C至 +70°C
温度漂移	<10%sr	<10%sr	<10%sr	<10%sr
短路保护 / 反极性保护	是	是	是	是
过载电流保护	220mA	220mA	220mA	220mA
感应面材质	PBT	PBT	PBT	PBT
外壳材质	不锈钢	不锈钢	不锈钢	不锈钢
连接方式	2米防油 PVC 电缆	2米防油 PVC 电缆	2米防油 PVC 电缆	2米防油 PVC 电缆

LED 显示	有	有	有	有
工作电压	10-30VDC/10-60VDC	10-30VDC/10-60VDC	10-30VDC/10-60VDC	10-30VDC/10-60VDC
允许脉动电压	<10%	<10%	<10%	<10%
无负载电流	<10mA	<10mA	<10mA	<10mA
最大负载电流	200mA	200mA	200mA	200mA
漏电流	<0.01mA	<0.01mA	<0.01mA	<0.01mA
电压降	<1.5v	<1.5v	<1.5v	<1.5v
开关频率	2KHZ	1KHZ	2KHZ	1KHZ
响应时间	0.1ms	0.2ms	0.1ms	0.2ms
开关磁滞	<15%sr	<15%sr	<15%sr	<15%sr
重复精度	<1.0%sr	<1.0%sr	<1.0%sr	<1.0%sr
防护等级	IP67	IP67	IP67	IP67
工作温度	-25°C至 +70°C	-25°C至 +70°C	-25°C至 +70°C	-25°C至 +70°C
温度漂移	<10%sr	<10%sr	<10%sr	<10%sr
短路保护 / 反极性保护	是	是	是	是
过载电流保护	220mA	220mA	220mA	220mA
感应面材质	PBT	PBT	PBT	PBT
外壳材质	不锈钢	不锈钢	不锈钢	不锈钢
连接方式	M8 连接器	M8 连接器	M8 连接器	M8 连接器

订购型号

DC 3 线 10-30V NPN 常开	IS2-M8NO45-S0C2/B	IN4-M8NO45-S0C2/B	IS2-M8NO30-S0C2/B	IN4-M8NO30-S0C2/B
DC 3 线 10-30V NPN 常闭	IS2-M8NC45-S0C2/B	IN4-M8NC45-S0C2/B	IS2-M8NC30-S0C2/B	IN4-M8NC30-S0C2/B
DC 3 线 10-30V PNP 常开	IS2-M8PO45-S0C2/B	IN4-M8PO45-S0C2/B	IS2-M8PO30-S0C2/B	IN4-M8PO30-S0C2/B
DC 3 线 10-30V PNP 常闭	IS2-M8PC45-S0C2/B	IN4-M8PC45-S0C2/B	IS2-M8PC30-S0C2/B	IN4-M8PC30-S0C2/B
DC 4 线 10-30V PNP NO+NC	IS2-M8PV45-S0C2/B	IN4-M8PV45-S0C2/B	IS2-M8PV30-S0C2/B	IN4-M8PV30-S0C2/B
DC 4 线 10-30V NPN NO+NC	IS2-M8NV45-S0C2/B	IN4-M8NV45-S0C2/B	IS2-M8NV30-S0C2/B	IN4-M8NV30-S0C2/B
DC 2 线 10-60V 常开	IS2-M8DO45-S4C2/B	IN4-M8DO45-S4C2/B	IS2-M8DO30-S4C2/B	IN4-M8DO30-S4C2/B
DC 2 线 10-60V 常闭	IS2-M8DC45-S4C2/B	IN4-M8DC45-S4C2/B	IS2-M8DC30-S4C2/B	IN4-M8DC30-S4C2/B

订购型号

DC 3 线 10-30V NPN 常开	IS2-M8NO60-S0B/B	IN4-M8NO60-S0B/B	IS2-M8NO45-S0B/B	IN4-M8NO45-S0B/B
DC 3 线 10-30V NPN 常闭	IS2-M8NC60-S0B/B	IN4-M8NC60-S0B/B	IS2-M8NC45-S0B/B	IN4-M8NC45-S0B/B
DC 3 线 10-30V PNP 常开	IS2-M8PO60-S0B/B	IN4-M8PO60-S0B/B	IS2-M8PO45-S0B/B	IN4-M8PO45-S0B/B
DC 3 线 10-30V PNP 常闭	IS2-M8PC60-S0B/B	IN4-M8PC60-S0B/B	IS2-M8PC45-S0B/B	IN4-M8PC45-S0B/B
DC 4 线 10-30V PNP NO+NC	IS2-M8PV60-S0B/B	IN4-M8PV60-S0B/B	IS2-M8PV45-S0B/B	IN4-M8PV45-S0B/B
DC 4 线 10-30V NPN NO+NC	IS2-M8NV60-S0B/B	IN4-M8NV60-S0B/B	IS2-M8NV45-S0B/B	IN4-M8NV45-S0B/B
DC 2 线 10-60V 常开	IS2-M8DO60-S4B/B	IN4-M8DO60-S4B/B	IS2-M8DO45-S4B/B	IN4-M8DO45-S4B/B
DC 2 线 10-60V 常闭	IS2-M8DC60-S4B/B	IN4-M8DC60-S4B/B	IS2-M8DC45-S4B/B	IN4-M8DC45-S4B/B

	M8	M8	M8	M8
安装方式	准齐平	非齐平	准齐平	非齐平
检测距离	3mm	6mm	3mm	6mm
管壳长度	45mm	45mm	30mm	30mm

	M8	M8	M8	M8
安装方式	准齐平	非齐平	准齐平	非齐平
检测距离	3mm	6mm	3mm	6mm
管壳长度	60mm	60mm	45mm	45mm

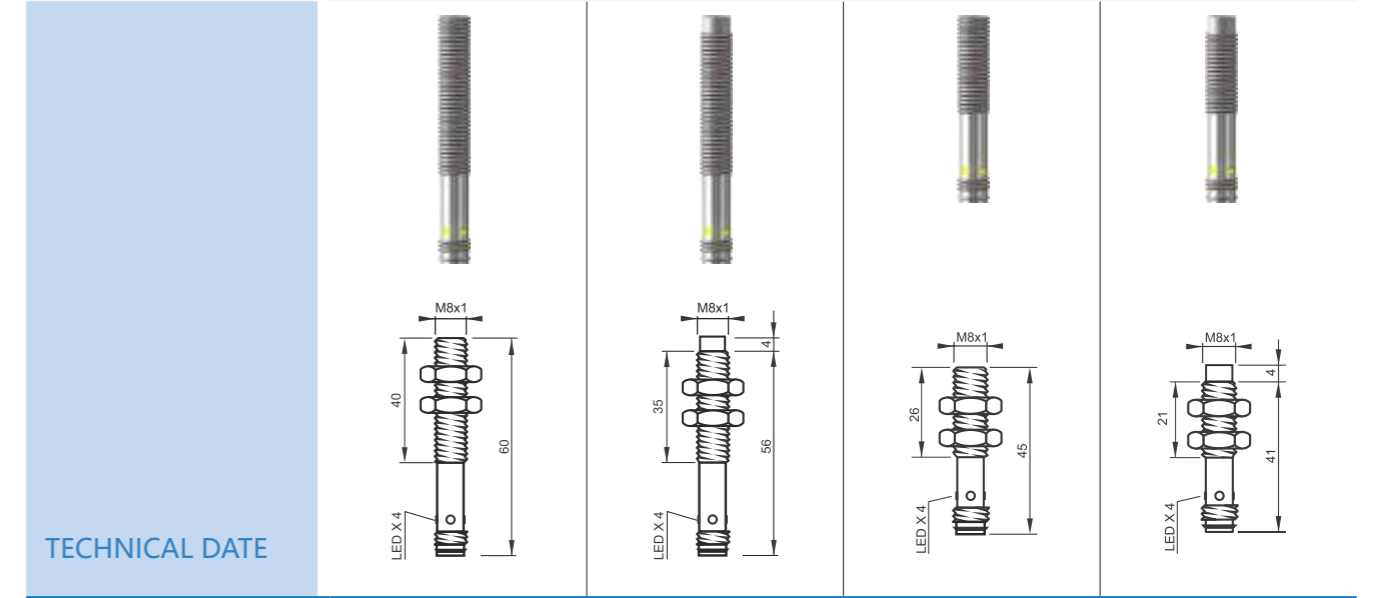
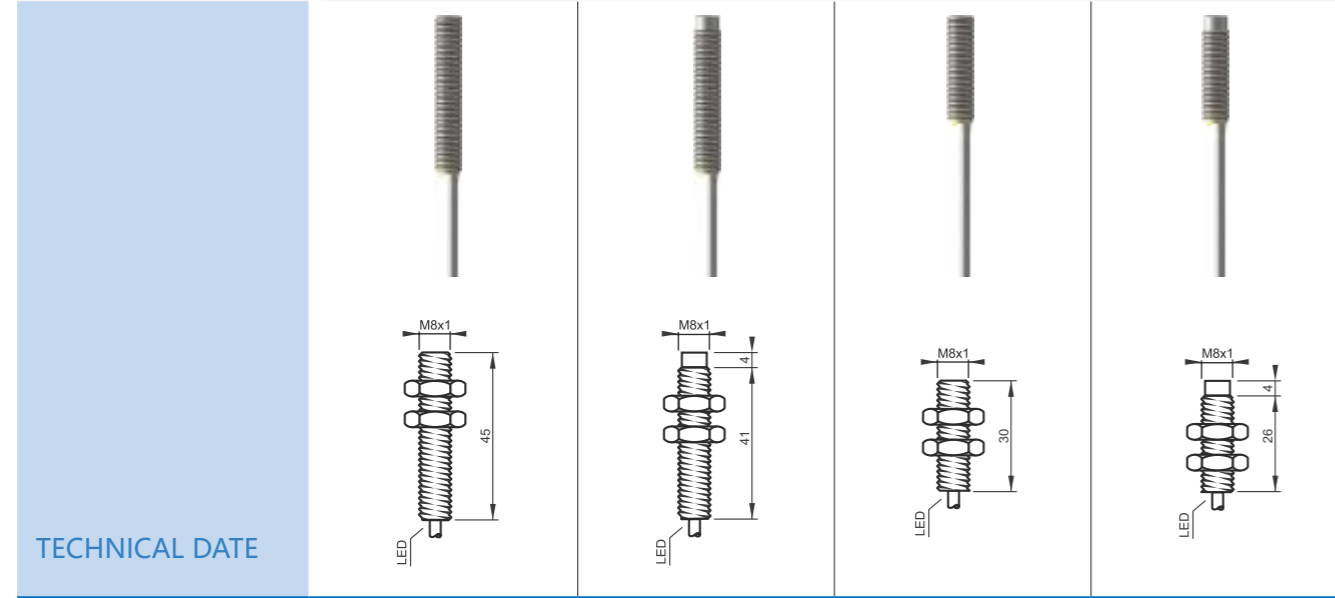

LED 显示	有	有	有	有
工作电压	10-30VDC/10-60VDC	10-30VDC/10-60VDC	10-30VDC/10-60VDC	10-30VDC/10-60VDC
允许脉动电压	<10%	<10%	<10%	<10%
无负载电流	<10mA	<10mA	<10mA	<10mA
最大负载电流	200mA	200mA	200mA	200mA
漏电流	<0.01mA	<0.01mA	<0.01mA	<0.01mA
电压降	<1.5v	<1.5v	<1.5v	<1.5v
开关频率	1KHZ	500HZ	1KHZ	500HZ
响应时间	0.2ms	0.5ms	0.2ms	0.5ms
开关磁滞	<15%sr	<15%sr	<15%sr	<15%sr
重复精度	<1.0%sr	<1.0%sr	<1.0%sr	<1.0%sr
防护等级	IP67	IP67	IP67	IP67
工作温度	-25°C至 +70°C	-25°C至 +70°C	-25°C至 +70°C	-25°C至 +70°C
温度漂移	<10%sr	<10%sr	<10%sr	<10%sr
短路保护 / 反极性保护	是	是	是	是
过载电流保护	220mA	220mA	220mA	220mA
感应面材质	PBT	PBT	PBT	PBT
外壳材质	不锈钢	不锈钢	不锈钢	不锈钢
连接方式	2米防油 PVC 电缆	2米防油 PVC 电缆	2米防油 PVC 电缆	2米防油 PVC 电缆

LED 显示	有	有	有	有
工作电压	10-30VDC/10-60VDC	10-30VDC/10-60VDC	10-30VDC/10-60VDC	10-30VDC/10-60VDC
允许脉动电压	<10%	<10%	<10%	<10%
无负载电流	<10mA	<10mA	<10mA	<10mA
最大负载电流	200mA	200mA	200mA	200mA
漏电流	<0.01mA	<0.01mA	<0.01mA	<0.01mA
电压降	<1.5v	<1.5v	<1.5v	<1.5v
开关频率	1KHZ	500HZ	1KHZ	500HZ
响应时间	0.2ms	0.5ms	0.2ms	0.5ms
开关磁滞	<15%sr	<15%sr	<15%sr	<15%sr
重复精度	<1.0%sr	<1.0%sr	<1.0%sr	<1.0%sr
防护等级	IP67	IP67	IP67	IP67
工作温度	-25°C至 +70°C	-25°C至 +70°C	-25°C至 +70°C	-25°C至 +70°C
温度漂移	<10%sr	<10%sr	<10%sr	<10%sr
短路保护 / 反极性保护	是	是	是	是
过载电流保护	220mA	220mA	220mA	220mA
感应面材质	PBT	PBT	PBT	PBT
外壳材质	不锈钢	不锈钢	不锈钢	不锈钢
连接方式	M8 连接器	M8 连接器	M8 连接器	M8 连接器

订购型号

DC 3 线 10-30V NPN 常开	IS3-M8NO45-S0C2/B	IN6-M8NO45-S0C2/B	IS3-M8NO30-S0C2/B	IN6-M8NO30-S0C2/B
DC 3 线 10-30V NPN 常闭	IS3-M8NC45-S0C2/B	IN6-M8NC45-S0C2/B	IS3-M8NC30-S0C2/B	IN6-M8NC30-S0C2/B
DC 3 线 10-30V PNP 常开	IS3-M8PO45-S0C2/B	IN6-M8PO45-S0C2/B	IS3-M8PO30-S0C2/B	IN6-M8PO30-S0C2/B
DC 3 线 10-30V PNP 常闭	IS3-M8PC45-S0C2/B	IN6-M8PC45-S0C2/B	IS3-M8PC30-S0C2/B	IN6-M8PC30-S0C2/B
DC 4 线 10-30V PNP NO+NC	IS3-M8PV45-S0C2/B	IN6-M8PV45-S0C2/B	IS3-M8PV30-S0C2/B	IN6-M8PV30-S0C2/B
DC 4 线 10-30V NPN NO+NC	IS3-M8NV45-S0C2/B	IN6-M8NV45-S0C2/B	IS3-M8NV30-S0C2/B	IN6-M8NV30-S0C2/B
DC 2 线 10-60V 常开	IS3-M8DO45-S4C2/B	IN6-M8DO45-S4C2/B	IS3-M8DO30-S4C2/B	IN6-M8DO30-S4C2/B
DC 2 线 10-60V 常闭	IS3-M8DC45-S4C2/B	IN6-M8DC45-S4C2/B	IS3-M8DC30-S4C2/B	IN6-M8DC30-S4C2/B

订购型号

DC 3 线 10-30V NPN 常开	IS3-M8NO60-S0B/B	IN6-M8NO60-S0B/B	IS3-M8NO45-S0B/B	IN6-M8NO45-S0B/B
DC 3 线 10-30V NPN 常闭	IS3-M8NC60-S0B/B	IN6-M8NC60-S0B/B	IS3-M8NC45-S0B/B	IN6-M8NC45-S0B/B
DC 3 线 10-30V PNP 常开	IS3-M8PO60-S0B/B	IN6-M8PO60-S0B/B	IS3-M8PO45-S0B/B	IN6-M8PO45-S0B/B
DC 3 线 10-30V PNP 常闭	IS3-M8PC60-S0B/B	IN6-M8PC60-S0B/B	IS3-M8PC45-S0B/B	IN6-M8PC45-S0B/B
DC 4 线 10-30V PNP NO+NC	IS3-M8PV60-S0B/B	IN6-M8PV60-S0B/B	IS3-M8PV45-S0B/B	IN6-M8PV45-S0B/B
DC 4 线 10-30V NPN NO+NC	IS3-M8NV60-S0B/B	IN6-M8NV60-S0B/B	IS3-M8NV45-S0B/B	IN6-M8NV45-S0B/B
DC 2 线 10-60V 常开	IS3-M8DO60-S4B/B	IN6-M8DO60-S4B/B	IS3-M8DO45-S4B/B	IN6-M8DO45-S4B/B
DC 2 线 10-60V 常闭	IS3-M8DC60-S4B/B	IN6-M8DC60-S4B/B	IS3-M8DC45-S4B/B	IN6-M8DC45-S4B/B

	M8	M8	M8	M8
安装方式	准齐平	非齐平	准齐平	非齐平
检测距离	4mm	8mm	4mm	8mm
管壳长度	45mm	45mm	30mm	30mm

	M8	M8	M8	M8
安装方式	准齐平	非齐平	准齐平	非齐平
检测距离	4mm	8mm	4mm	8mm
管壳长度	60mm	60mm	45mm	45mm

TECHNICAL DATE

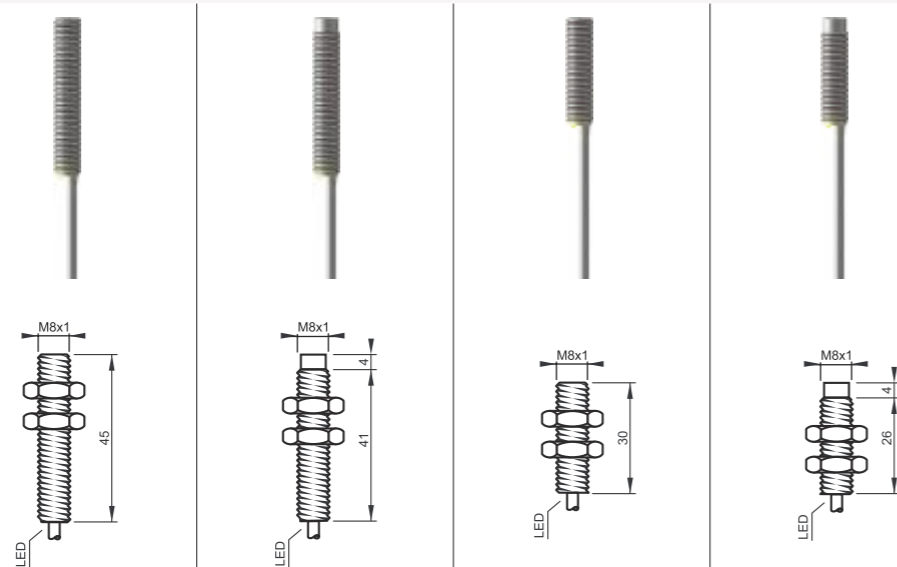

TECHNICAL DATE

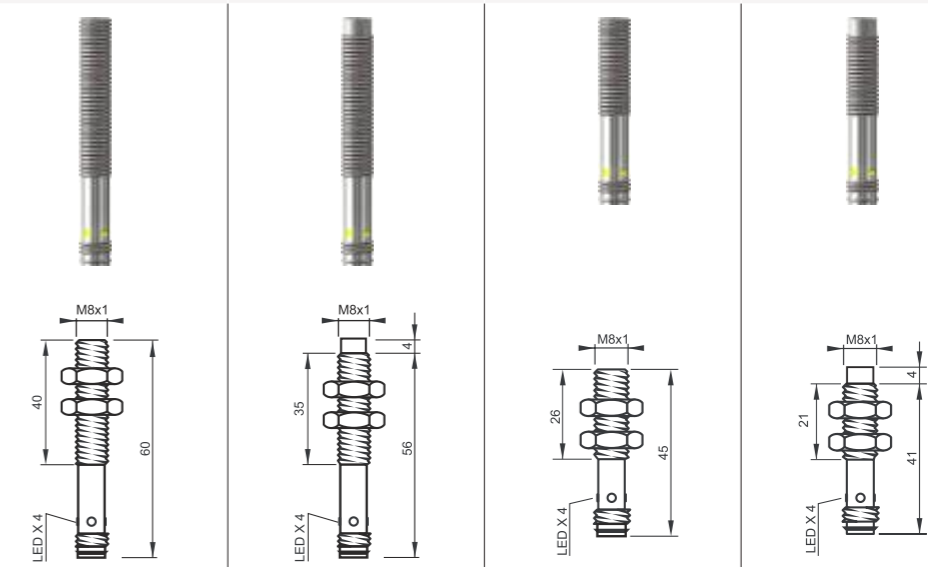

LED 显示	有	有	有	有
工作电压	10-30VDC/10-60VDC	10-30VDC/10-60VDC	10-30VDC/10-60VDC	10-30VDC/10-60VDC
允许脉动电压	<10%	<10%	<10%	<10%
无负载电流	<10mA	<10mA	<10mA	<10mA
最大负载电流	200mA	200mA	200mA	200mA
漏电流	<0.01mA	<0.01mA	<0.01mA	<0.01mA
电压降	<1.5v	<1.5v	<1.5v	<1.5v
开关频率	500HZ	300HZ	500HZ	300HZ
响应时间	0.5ms	0.5ms	0.5ms	0.5ms
开关磁滞	<15%sr	<15%sr	<15%sr	<15%sr
重复精度	<1.0%sr	<1.0%sr	<1.0%sr	<1.0%sr
防护等级	IP67	IP67	IP67	IP67
工作温度	-25°C至 +70°C	-25°C至 +70°C	-25°C至 +70°C	-25°C至 +70°C
温度漂移	<10%sr	<10%sr	<10%sr	<10%sr
短路保护 / 反极性保护	是	是	是	是
过载电流保护	220mA	220mA	220mA	220mA
感应面材质	PBT	PBT	PBT	PBT
外壳材质	黄铜镀镍	黄铜镀镍	黄铜镀镍	黄铜镀镍
连接方式	2米防油 PVC 电缆	2米防油 PVC 电缆	2米防油 PVC 电缆	2米防油 PVC 电缆

LED 显示	有	有	有	有
工作电压	10-30VDC/10-60VDC	10-30VDC/10-60VDC	10-30VDC/10-60VDC	10-30VDC/10-60VDC
允许脉动电压	<10%	<10%	<10%	<10%
无负载电流	<10mA	<10mA	<10mA	<10mA
最大负载电流	200mA	200mA	200mA	200mA
漏电流	<0.01mA	<0.01mA	<0.01mA	<0.01mA
电压降	<1.5v	<1.5v	<1.5v	<1.5v
开关频率	500HZ	300HZ	500HZ	300HZ
响应时间	0.5ms	0.5ms	0.5ms	0.5ms
开关磁滞	<15%sr	<15%sr	<15%sr	<15%sr
重复精度	<1.0%sr	<1.0%sr	<1.0%sr	<1.0%sr
防护等级	IP67	IP67	IP67	IP67
工作温度	-25°C至 +70°C	-25°C至 +70°C	-25°C至 +70°C	-25°C至 +70°C
温度漂移	<10%sr	<10%sr	<10%sr	<10%sr
短路保护 / 反极性保护	是	是	是	是
过载电流保护	220mA	220mA	220mA	220mA
感应面材质	PBT	PBT	PBT	PBT
外壳材质	黄铜镀镍	黄铜镀镍	黄铜镀镍	黄铜镀镍
连接方式	M8 连接器	M8 连接器	M8 连接器	M8 连接器

订购型号

订购型号

DC 3 线 10-30V NPN 常开	IS4-M8NO45-M0C2/B	IN8-M8NO45-M0C2/B	IS4-M8NO30-M0C2/B	IN8-M8NO30-M0C2/B
DC 3 线 10-30V NPN 常闭	IS4-M8NC45-M0C2/B	IN8-M8NC45-M0C2/B	IS4-M8NC30-M0C2/B	IN8-M8NC30-M0C2/B
DC 3 线 10-30V PNP 常开	IS4-M8PO45-M0C2/B	IN8-M8PO45-M0C2/B	IS4-M8PO30-M0C2/B	IN8-M8PO30-M0C2/B
DC 3 线 10-30V PNP 常闭	IS4-M8PC45-M0C2/B	IN8-M8PC45-M0C2/B	IS4-M8PC30-M0C2/B	IN8-M8PC30-M0C2/B
DC 4 线 10-30V PNP NO+NC	IS4-M8PV45-M0C2/B	IN8-M8PV45-M0C2/B	IS4-M8PV30-M0C2/B	IN8-M8PV30-M0C2/B
DC 4 线 10-30V NPN NO+NC	IS4-M8NV45-M0C2/B	IN8-M8NV45-M0C2/B	IS4-M8NV30-M0C2/B	IN8-M8NV30-M0C2/B
DC 2 线 10-60V 常开	IS4-M8DO45-M4C2/B	IN8-M8DO45-M4C2/B	IS4-M8DO30-M4C2/B	IN8-M8DO30-M4C2/B
DC 2 线 10-60V 常闭	IS4-M8DC45-M4C2/B	IN8-M8DC45-M4C2/B	IS4-M8DC30-M4C2/B	IN8-M8DC30-M4C2/B

DC 3 线 10-30V NPN 常开	IS4-M8NO60-M0B/B	IN8-M8NO60-M0B/B	IS4-M8NO45-M0B/B	IN8-M8NO45-M0B/B
DC 3 线 10-30V NPN 常闭	IS4-M8NC60-M0B/B	IN8-M8NC60-M0B/B	IS4-M8NC45-M0B/B	IN8-M8NC45-M0B/B
DC 3 线 10-30V PNP 常开	IS4-M8PO60-M0B/B	IN8-M8PO60-M0B/B	IS4-M8PO45-M0B/B	IN8-M8PO45-M0B/B
DC 3 线 10-30V PNP 常闭	IS4-M8PC60-M0B/B	IN8-M8PC60-M0B/B	IS4-M8PC45-M0B/B	IN8-M8PC45-M0B/B
DC 4 线 10-30V PNP NO+NC	IS4-M8PV60-M0B/B	IN8-M8PV60-M0B/B	IS4-M8PV45-M0B/B	IN8-M8PV45-M0B/B
DC 4 线 10-30V NPN NO+NC	IS4-M8NV60-M0B/B	IN8-M8NV60-M0B/B	IS4-M8NV45-M0B/B	IN8-M8NV45-M0B/B
DC 2 线 10-60V 常开	IS4-M8DO60-M4B/B	IN8-M8DO60-M4B/B	IS4-M8DO45-M4B/B	IN8-M8DO45-M4B/B
DC 2 线 10-60V 常闭	IS4-M8DC60-M4B/B	IN8-M8DC60-M4B/B	IS4-M8DC45-M4B/B	IN8-M8DC45-M4B/B

	M8-M12 接头	M8-M12 接头	M8-M12 接头	M8-M12 接头
安装方式	齐平	齐平	齐平	齐平
检测距离	1mm	2mm	3mm	4mm
管壳长度	70mm	70mm	70mm	70mm

	M8-M12 接头	M8-M12 接头	M8-M12 接头	M8-M12 接头
安装方式	非齐平	非齐平	非齐平	非齐平
检测距离	2mm	4mm	6mm	8mm
管壳长度	70mm	70mm	70mm	70mm

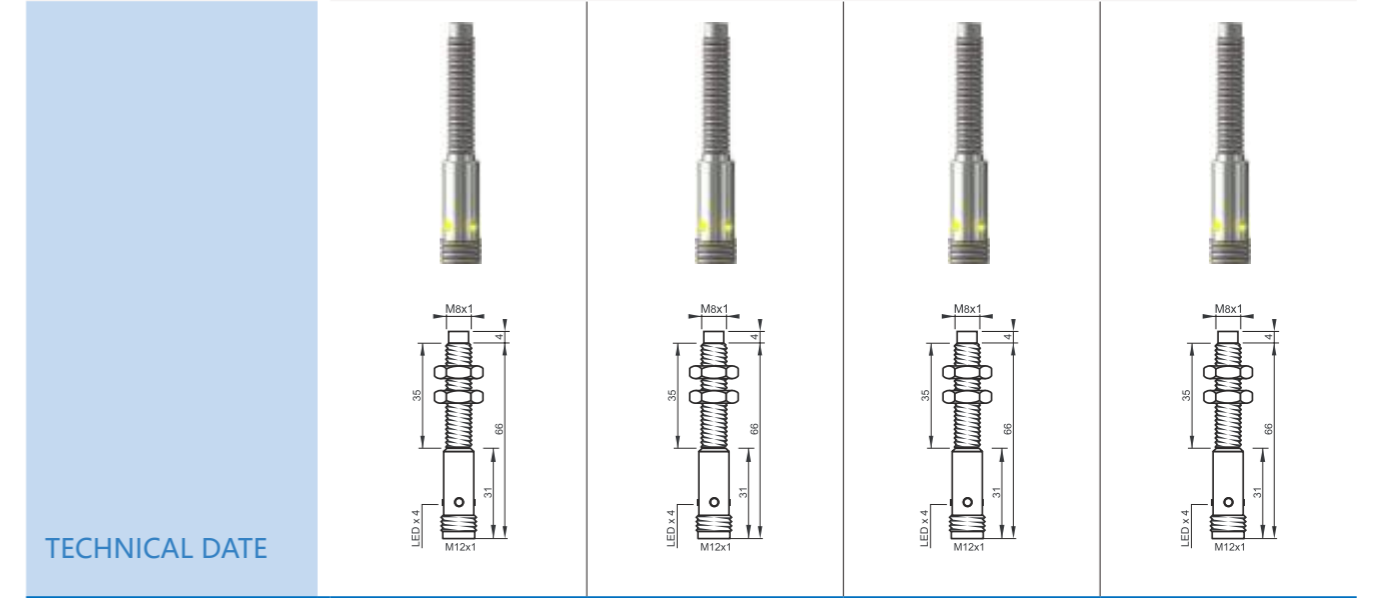
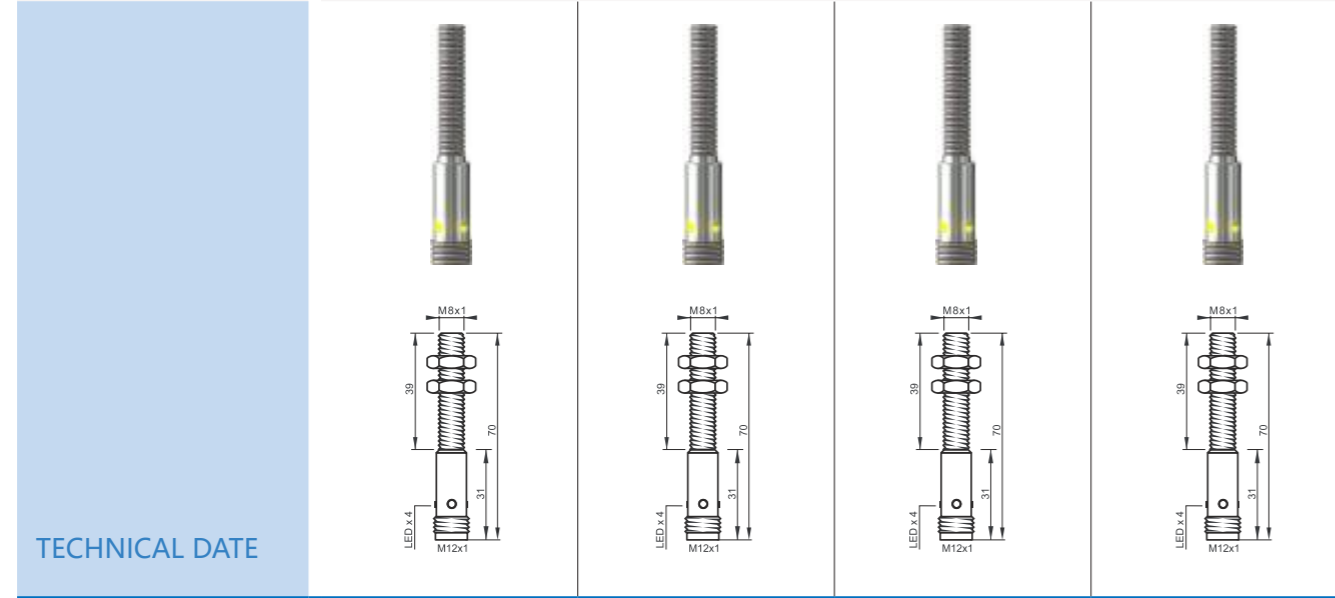

TECHNICAL DATE

TECHNICAL DATE

LED 显示	有	有	有	有
工作电压	10-30VDC/10-60VDC	10-30VDC/10-60VDC	10-30VDC/10-60VDC	10-30VDC/10-60VDC
允许脉动电压	<10%	<10%	<10%	<10%
无负载电流	<10mA	<10mA	<10mA	<10mA
最大负载电流	200mA	200mA	200mA	200mA
漏电流	<0.01mA	<0.01mA	<0.01mA	<0.01mA
电压降	<1.5v	<1.5v	<1.5v	<1.5v
开关频率	2KHZ	2KHZ	1KHZ	500HZ
响应时间	0.1ms	0.1ms	0.2ms	0.5ms
开关磁滞	<15%sr	<15%sr	<15%sr	<15%sr
重复精度	<1.0%sr	<1.0%sr	<1.0%sr	<1.0%sr
防护等级	IP67	IP67	IP67	IP67
工作温度	-25°C至 +70°C	-25°C至 +70°C	-25°C至 +70°C	-25°C至 +70°C
温度漂移	<10%sr	<10%sr	<10%sr	<10%sr
短路保护 / 反极性保护	是	是	是	是
过载电流保护	220mA	220mA	220mA	220mA
感应面材质	PBT	PBT	PBT	PBT
外壳材质	不锈钢	不锈钢	不锈钢	黄铜镀镍
连接方式	M12 连接器	M12 连接器	M12 连接器	M12 连接器

LED 显示	有	有	有	有
工作电压	10-30VDC/10-60VDC	10-30VDC/10-60VDC	10-30VDC/10-60VDC	10-30VDC/10-60VDC
允许脉动电压	<10%	<10%	<10%	<10%
无负载电流	<10mA	<10mA	<10mA	<10mA
最大负载电流	200mA	200mA	200mA	200mA
漏电流	<0.01mA	<0.01mA	<0.01mA	<0.01mA
电压降	<1.5v	<1.5v	<1.5v	<1.5v
开关频率	2KHZ	1HZ	500HZ	300HZ
响应时间	0.1ms	0.2ms	0.5ms	0.5ms
开关磁滞	<15%sr	<15%sr	<15%sr	<15%sr
重复精度	<1.0%sr	<1.0%sr	<1.0%sr	<1.0%sr
防护等级	IP67	IP67	IP67	IP67
工作温度	-25°C至 +70°C	-25°C至 +70°C	-25°C至 +70°C	-25°C至 +70°C
温度漂移	<10%sr	<10%sr	<10%sr	<10%sr
短路保护 / 反极性保护	是	是	是	是
过载电流保护	220mA	220mA	220mA	220mA
感应面材质	PBT	PBT	PBT	PBT
外壳材质	不锈钢	不锈钢	不锈钢	黄铜镀镍
连接方式	M12 连接器	M12 连接器	M12 连接器	M12 连接器

订购型号

订购型号

DC 3 线 10-30V NPN 常开	IS1-M8NO70-S0A/B	IS2-M8NO70-S0A/B	IS3-M8NO70-S0A/B	IS4-M8NO70-M0A/B
DC 3 线 10-30V NPN 常闭	IS1-M8NC70-S0A/B	IS2-M8NC70-S0A/B	IS3-M8NC70-S0A/B	IS4-M8NC70-M0A/B
DC 3 线 10-30V PNP 常开	IS1-M8PO70-S0A/B	IS2-M8PO70-S0A/B	IS3-M8PO70-S0A/B	IS4-M8PO70-M0A/B
DC 3 线 10-30V PNP 常闭	IS1-M8PC70-S0A/B	IS2-M8PC70-S0A/B	IS3-M8PC70-S0A/B	IS4-M8PC70-M0A/B
DC 4 线 10-30V PNP NO+NC	IS1-M8PV70-S0A/B	IS2-M8PV70-S0A/B	IS3-M8PV70-S0A/B	IS4-M8PV70-M0A/B
DC 4 线 10-30V NPN NO+NC	IS1-M8NV70-S0A/B	IS2-M8NV70-S0A/B	IS3-M8NV70-S0A/B	IS4-M8NV70-M0A/B
DC 2 线 10-60V 常开	IS1-M8DO70-S4A/B	IS2-M8DO70-S4A/B	IS3-M8DO70-S4A/B	IS4-M8DO70-M4A/B
DC 2 线 10-60V 常闭	IS1-M8DC70-S4A/B	IS2-M8DC70-S4A/B	IS3-M8DC70-S4A/B	IS4-M8DC70-M4A/B

DC 3 线 10-30V NPN 常开	IN2-M8NO70-S0A/B	IN4-M8NO70-S0A/B	IN6-M8NO70-S0A/B	IN8-M8NO70-M0A/B
DC 3 线 10-30V NPN 常闭	IN2-M8NC70-S0A/B	IN4-M8NC70-S0A/B	IN6-M8NC70-S0A/B	IN8-M8NC70-M0A/B
DC 3 线 10-30V PNP 常开	IN2-M8PO70-S0A/B	IN4-M8PO70-S0A/B	IN6-M8PO70-S0A/B	IN8-M8PO70-M0A/B
DC 3 线 10-30V PNP 常闭	IN2-M8PC70-S0A/B	IN4-M8PC70-S0A/B	IN6-M8PC70-S0A/B	IN8-M8PC70-M0A/B
DC 4 线 10-30V PNP NO+NC	IN2-M8PV70-S0A/B	IN4-M8PV70-S0A/B	IN6-M8PV70-S0A/B	IN8-M8PV70-M0A/B
DC 4 线 10-30V NPN NO+NC	IN2-M8NV70-S0A/B	IN4-M8NV70-S0A/B	IN6-M8NV70-S0A/B	IN8-M8NV70-M0A/B
DC 2 线 10-60V 常开	IN2-M8DO70-S4A/B	IN4-M8DO70-S4A/B	IN6-M8DO70-S4A/B	IN8-M8DO70-M4A/B
DC 2 线 10-60V 常闭	IN2-M8DC70-S4A/B	IN4-M8DC70-S4A/B	IN6-M8DC70-S4A/B	IN8-M8DC70-M4A/B

	M12	M12	M12	M12
安装方式	齐平	非齐平	齐平	非齐平
检测距离	2mm	4mm	2mm	4mm
管壳长度	50mm	50mm	30mm	30mm

	M12	M12	M12	M12
安装方式	齐平	非齐平	齐平	非齐平
检测距离	2mm	4mm	2mm	4mm
管壳长度	68mm	68mm	50mm	50mm

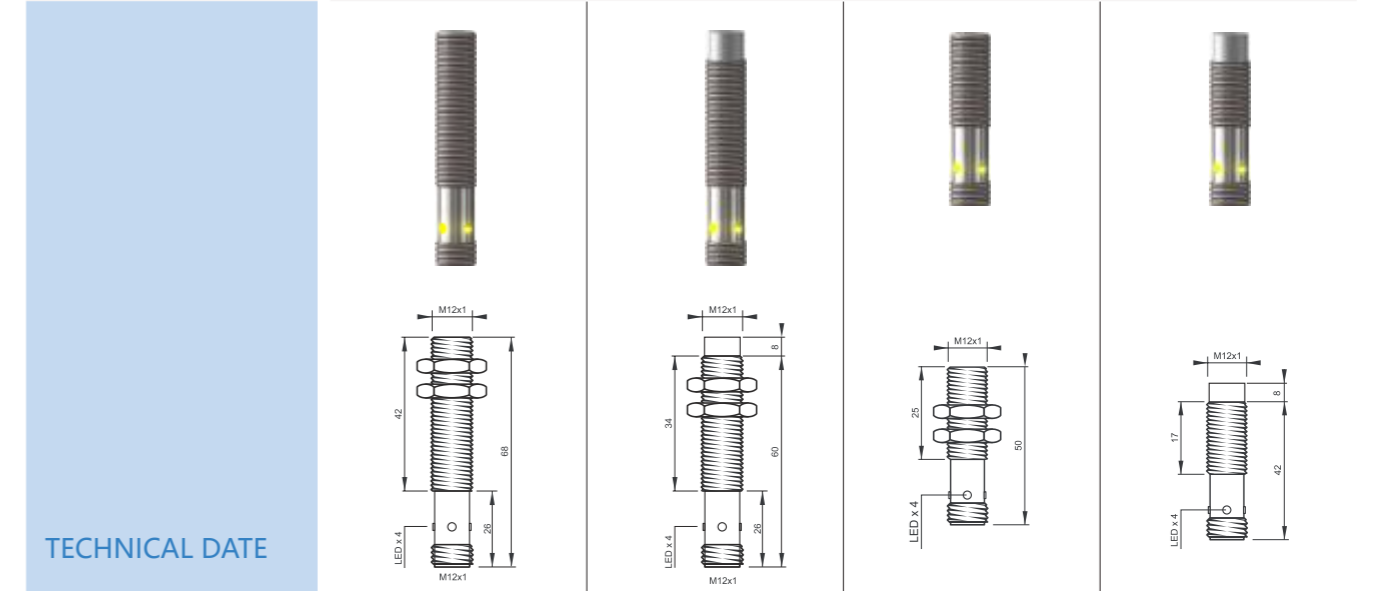
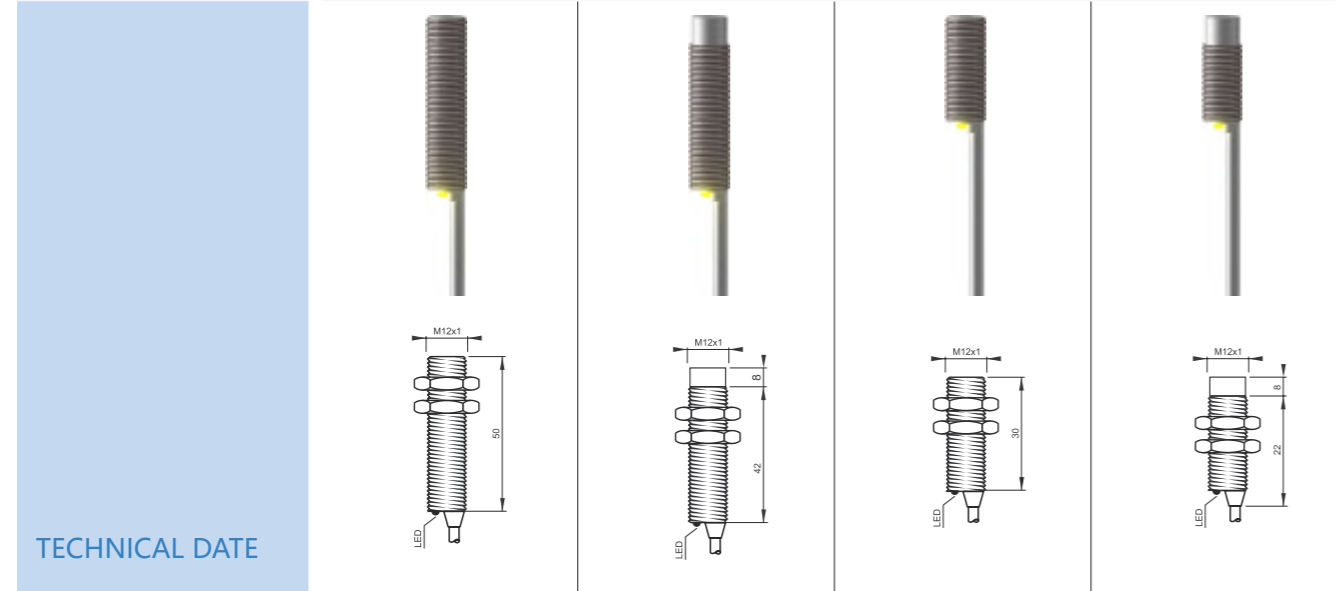

TECHNICAL DATE				
LED 显示	有	有	有	有
工作电压	10-30VDC/10-60VDC	10-30VDC/10-60VDC	10-30VDC/10-60VDC	10-30VDC/10-60VDC
允许脉动电压	<10%	<10%	<10%	<10%
无负载电流	<10mA	<10mA	<10mA	<10mA
最大负载电流	200mA	200mA	200mA	200mA
漏电流	<0.01mA	<0.01mA	<0.01mA	<0.01mA
电压降	<1.5v	<1.5v	<1.5v	<1.5v
开关频率	2KHZ	1KHZ	2KHZ	1KHZ
响应时间	0.1ms	0.2ms	0.1ms	0.2ms
开关磁滞	<15%sr	<15%sr	<15%sr	<15%sr
重复精度	<1.0%sr	<1.0%sr	<1.0%sr	<1.0%sr
防护等级	IP67	IP67	IP67	IP67
工作温度	-25°C至 +70°C	-25°C至 +70°C	-25°C至 +70°C	-25°C至 +70°C
温度漂移	<10%sr	<10%sr	<10%sr	<10%sr
短路保护 / 反极性保护	是	是	是	是
过载电流保护	220mA	220mA	220mA	220mA
感应面材质	PBT	PBT	PBT	PBT
外壳材质	黄铜镀镍	黄铜镀镍	黄铜镀镍	黄铜镀镍
连接方式	2米防油 PVC 电缆	2米防油 PVC 电缆	2米防油 PVC 电缆	2米防油 PVC 电缆

TECHNICAL DATE				
LED 显示	有	有	有	有
工作电压	10-30VDC/10-60VDC	10-30VDC/10-60VDC	10-30VDC/10-60VDC	10-30VDC/10-60VDC
允许脉动电压	<10%	<10%	<10%	<10%
无负载电流	<10mA	<10mA	<10mA	<10mA
最大负载电流	200mA	200mA	200mA	200mA
漏电流	<0.01mA	<0.01mA	<0.01mA	<0.01mA
电压降	<1.5v	<1.5v	<1.5v	<1.5v
开关频率	2KHZ	1KHZ	2KHZ	1KHZ
响应时间	0.1ms	0.2ms	0.1ms	0.2ms
开关磁滞	<15%sr	<15%sr	<15%sr	<15%sr
重复精度	<1.0%sr	<1.0%sr	<1.0%sr	<1.0%sr
防护等级	IP67	IP67	IP67	IP67
工作温度	-25°C至 +70°C	-25°C至 +70°C	-25°C至 +70°C	-25°C至 +70°C
温度漂移	<10%sr	<10%sr	<10%sr	<10%sr
短路保护 / 反极性保护	是	是	是	是
过载电流保护	220mA	220mA	220mA	220mA
感应面材质	PBT	PBT	PBT	PBT
外壳材质	黄铜镀镍	黄铜镀镍	黄铜镀镍	黄铜镀镍
连接方式	M12 连接器	M12 连接器	M12 连接器	M12 连接器

订购型号				
DC 3 线 10-30V NPN 常开	IS2-M12NO50-M0C2/B	IN4-M12NO50-M0C2/B	IS2-M12NO30-M0C2/B	IN4-M12NO30-M0C2/B
DC 3 线 10-30V NPN 常闭	IS2-M12NC50-M0C2/B	IN4-M12NC50-M0C2/B	IS2-M12NC30-M0C2/B	IN4-M12NC30-M0C2/B
DC 3 线 10-30V PNP 常开	IS2-M12PO50-M0C2/B	IN4-M12PO50-M0C2/B	IS2-M12PO30-M0C2/B	IN4-M12PO30-M0C2/B
DC 3 线 10-30V PNP 常闭	IS2-M12PC50-M0C2/B	IN4-M12PC50-M0C2/B	IS2-M12PC30-M0C2/B	IN4-M12PC30-M0C2/B
DC 4 线 10-30V PNP NO+NC	IS2-M12PV50-M0C2/B	IN4-M12PV50-M0C2/B	IS2-M12PV30-M0C2/B	IN4-M12PV30-M0C2/B
DC 4 线 10-30V NPN NO+NC	IS2-M12NV50-M0C2/B	IN4-M12NV50-M0C2/B	IS2-M12NV30-M0C2/B	IN4-M12NV30-M0C2/B
DC 2 线 10-60V 常开	IS2-M12DO50-M4C2/B	IN4-M12DO50-M4C2/B	IS2-M12DO30-M4C2/B	IN4-M12DO30-M4C2/B
DC 2 线 10-60V 常闭	IS2-M12DC50-M4C2/B	IN4-M12DC50-M4C2/B	IS2-M12DC30-M4C2/B	IN4-M12DC30-M4C2/B

订购型号				
DC 3 线 10-30V NPN 常开	IS2-M12NO68-M0A/B	IN4-M12NO68-M0A/B	IS2-M12NO50-M0A/B	IN4-M12NO50-M0A/B
DC 3 线 10-30V NPN 常闭	IS2-M12NC68-M0A/B	IN4-M12NC68-M0A/B	IS2-M12NC50-M0A/B	IN4-M12NC50-M0A/B
DC 3 线 10-30V PNP 常开	IS2-M12PO68-M0A/B	IN4-M12PO68-M0A/B	IS2-M12PO50-M0A/B	IN4-M12PO50-M0A/B
DC 3 线 10-30V PNP 常闭	IS2-M12PC68-M0A/B	IN4-M12PC68-M0A/B	IS2-M12PC50-M0A/B	IN4-M12PC50-M0A/B
DC 4 线 10-30V PNP NO+NC	IS2-M12PV68-M0A/B	IN4-M12PV68-M0A/B	IS2-M12PV50-M0A/B	IN4-M12PV50-M0A/B
DC 4 线 10-30V NPN NO+NC	IS2-M12NV68-M0A/B	IN4-M12NV68-M0A/B	IS2-M12NV50-M0A/B	IN4-M12NV50-M0A/B
DC 2 线 10-60V 常开	IS2-M12DO68-M4A/B	IN4-M12DO68-M4A/B	IS2-M12DO50-M4A/B	IN4-M12DO50-M4A/B
DC 2 线 10-60V 常闭	IS2-M12DC68-M4A/B	IN4-M12DC68-M4A/B	IS2-M12DC50-M4A/B	IN4-M12DC50-M4A/B

	M12	M12	M12	M12
安装方式	齐平	非齐平	齐平	非齐平
检测距离	4mm	8mm	4mm	8mm
管壳长度	50mm	50mm	30mm	30mm

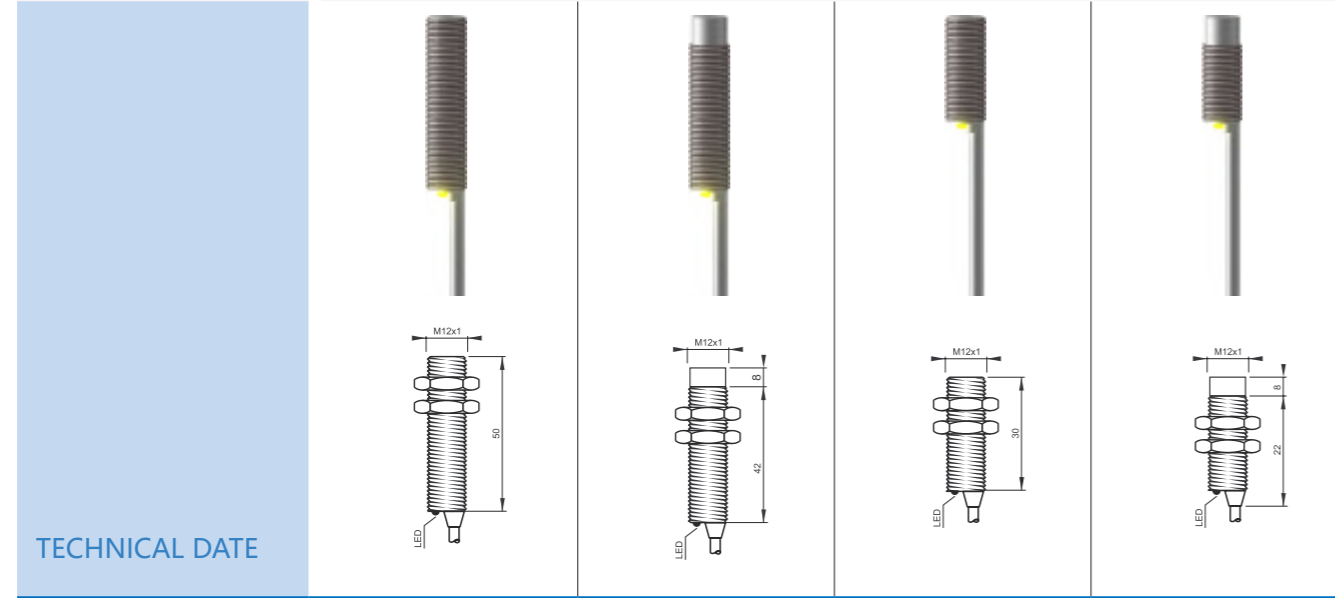

TECHNICAL DATE

LED 显示	有	有	有	有
工作电压	10-30VDC/10-60VDC	10-30VDC/10-60VDC	10-30VDC/10-60VDC	10-30VDC/10-60VDC
允许脉动电压	<10%	<10%	<10%	<10%
无负载电流	<10mA	<10mA	<10mA	<10mA
最大负载电流	200mA	200mA	200mA	200mA
漏电流	<0.01mA	<0.01mA	<0.01mA	<0.01mA
电压降	<2.0v	<2.0v	<2.0v	<2.0v
开关频率	1KHZ	500HZ	1KHZ	500HZ
响应时间	0.2ms	0.5ms	0.2ms	0.5ms
开关磁滞	<15%sr	<15%sr	<15%sr	<15%sr
重复精度	<1.0%sr	<1.0%sr	<1.0%sr	<1.0%sr
防护等级	IP67	IP67	IP67	IP67
工作温度	-25°C至 +70°C	-25°C至 +70°C	-25°C至 +70°C	-25°C至 +70°C
温度漂移	<10%sr	<10%sr	<10%sr	<10%sr
短路保护 / 反极性保护	是	是	是	是
过载电流保护	220mA	220mA	220mA	220mA
感应面材质	PBT	PBT	PBT	PBT
外壳材质	黄铜镀镍	黄铜镀镍	黄铜镀镍	黄铜镀镍
连接方式	2米防油 PVC 电缆	2米防油 PVC 电缆	2米防油 PVC 电缆	2米防油 PVC 电缆

订购型号

DC 3 线 10-30V NPN 常开	IS4-M12NO50-M0C2/B	IN8-M12NO50-M0C2/B	IS4-M12NO30-M0C2/B	IN8-M12NO30-M0C2/B
DC 3 线 10-30V NPN 常闭	IS4-M12NC50-M0C2/B	IN8-M12NC50-M0C2/B	IS4-M12NC30-M0C2/B	IN8-M12NC30-M0C2/B
DC 3 线 10-30V PNP 常开	IS4-M12PO50-M0C2/B	IN8-M12PO50-M0C2/B	IS4-M12PO30-M0C2/B	IN8-M12PO30-M0C2/B
DC 3 线 10-30V PNP 常闭	IS4-M12PC50-M0C2/B	IN8-M12PC50-M0C2/B	IS4-M12PC30-M0C2/B	IN8-M12PC30-M0C2/B
DC 4 线 10-30V PNP NO+NC	IS4-M12PV50-M0C2/B	IN8-M12PV50-M0C2/B	IS4-M12PV30-M0C2/B	IN8-M12PV30-M0C2/B
DC 4 线 10-30V NPN NO+NC	IS4-M12NV50-M0C2/B	IN8-M12NV50-M0C2/B	IS4-M12NV30-M0C2/B	IN8-M12NV30-M0C2/B
DC 2 线 10-60V 常开	IS4-M12DO50-M4C2/B	IN8-M12DO50-M4C2/B	IS4-M12DO30-M4C2/B	IN8-M12DO30-M4C2/B
DC 2 线 10-60V 常闭	IS4-M12DC50-M4C2/B	IN8-M12DC50-M4C2/B	IS4-M12DC30-M4C2/B	IN8-M12DC30-M4C2/B

	M12	M12	M12	M12
安装方式	齐平	非齐平	齐平	非齐平
检测距离	4mm	8mm	4mm	8mm
管壳长度	68mm	68mm	50mm	50mm

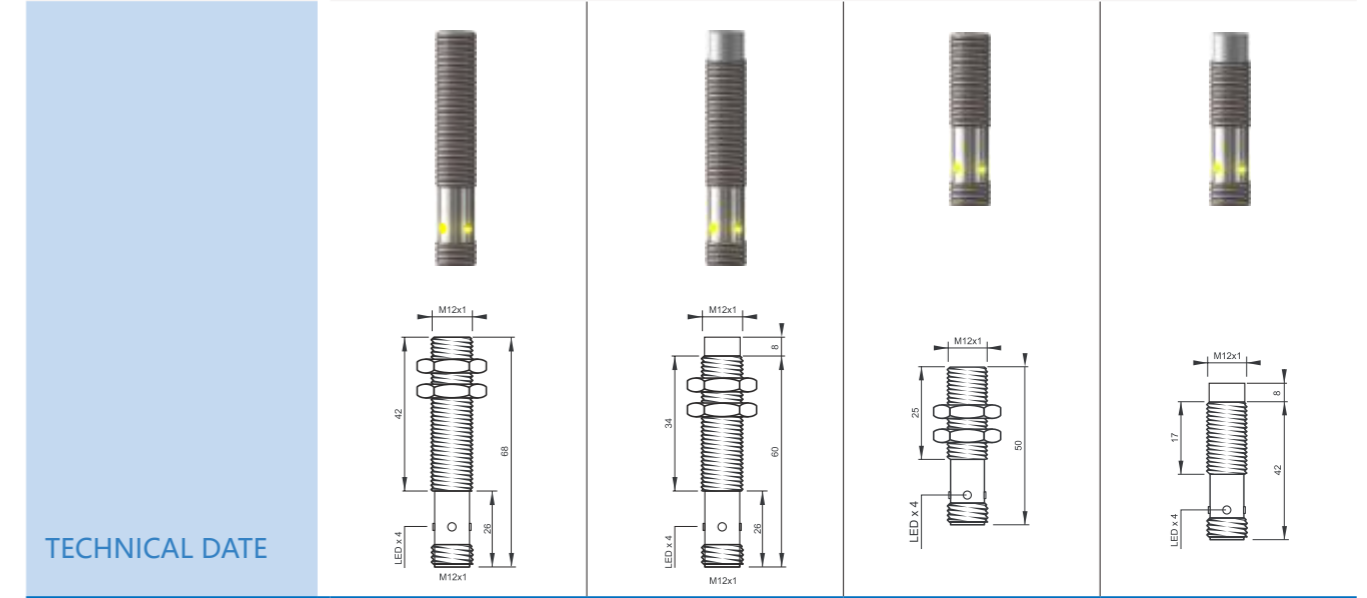

TECHNICAL DATE

LED 显示	有	有	有	有
工作电压	10-30VDC/10-60VDC	10-30VDC/10-60VDC	10-30VDC/10-60VDC	10-30VDC/10-60VDC
允许脉动电压	<10%	<10%	<10%	<10%
无负载电流	<10mA	<10mA	<10mA	<10mA
最大负载电流	200mA	200mA	200mA	200mA
漏电流	<0.01mA	<0.01mA	<0.01mA	<0.01mA
电压降	<2.0v	<2.0v	<2.0v	<2.0v
开关频率	1KHZ	500HZ	1KHZ	500HZ
响应时间	0.2ms	0.5ms	0.2ms	0.5ms
开关磁滞	<15%sr	<15%sr	<15%sr	<15%sr
重复精度	<1.0%sr	<1.0%sr	<1.0%sr	<1.0%sr
防护等级	IP67	IP67	IP67	IP67
工作温度	-25°C至 +70°C	-25°C至 +70°C	-25°C至 +70°C	-25°C至 +70°C
温度漂移	<10%sr	<10%sr	<10%sr	<10%sr
短路保护 / 反极性保护	是	是	是	是
过载电流保护	220mA	220mA	220mA	220mA
感应面材质	PBT	PBT	PBT	PBT
外壳材质	黄铜镀镍	黄铜镀镍	黄铜镀镍	黄铜镀镍
连接方式	M12 连接器	M12 连接器	M12 连接器	M12 连接器

订购型号

DC 3 线 10-30V NPN 常开	IS4-M12NO68-M0A/B	IN8-M12NO68-M0A/B	IS4-M12NO50-M0A/B	IN8-M12NO50-M0A/B
DC 3 线 10-30V NPN 常闭	IS4-M12NC68-M0A/B	IN8-M12NC68-M0A/B	IS4-M12NC50-M0A/B	IN8-M12NC50-M0A/B
DC 3 线 10-30V PNP 常开	IS4-M12PO68-M0A/B	IN8-M12PO68-M0A/B	IS4-M12PO50-M0A/B	IN8-M12PO50-M0A/B
DC 3 线 10-30V PNP 常闭	IS4-M12PC68-M0A/B	IN8-M12PC68-M0A/B	IS4-M12PC50-M0A/B	IN8-M12PC50-M0A/B
DC 4 线 10-30V PNP NO+NC	IS4-M12PV68-M0A/B	IN8-M12PV68-M0A/B	IS4-M12PV50-M0A/B	IN8-M12PV50-M0A/B
DC 4 线 10-30V NPN NO+NC	IS4-M12NV68-M0A/B	IN8-M12NV68-M0A/B	IS4-M12NV50-M0A/B	IN8-M12NV50-M0A/B
DC 2 线 10-60V 常开	IS4-M12DO68-M4A/B	IN8-M12DO68-M4A/B	IS4-M12DO50-M4A/B	IN8-M12DO50-M4A/B
DC 2 线 10-60V 常闭	IS4-M12DC68-M4A/B	IN8-M12DC68-M4A/B	IS4-M12DC50-M4A/B	IN8-M12DC50-M4A/B

	M12	M12	M12	M12
安装方式	准齐平	非齐平	准齐平	非齐平
检测距离	6mm	10mm	6mm	10mm
管壳长度	50mm	50mm	30mm	30mm

	M12	M12	M12	M12
安装方式	齐平	非齐平	齐平	非齐平
检测距离	6mm	10mm	6mm	10mm
管壳长度	68mm	68mm	50mm	50mm

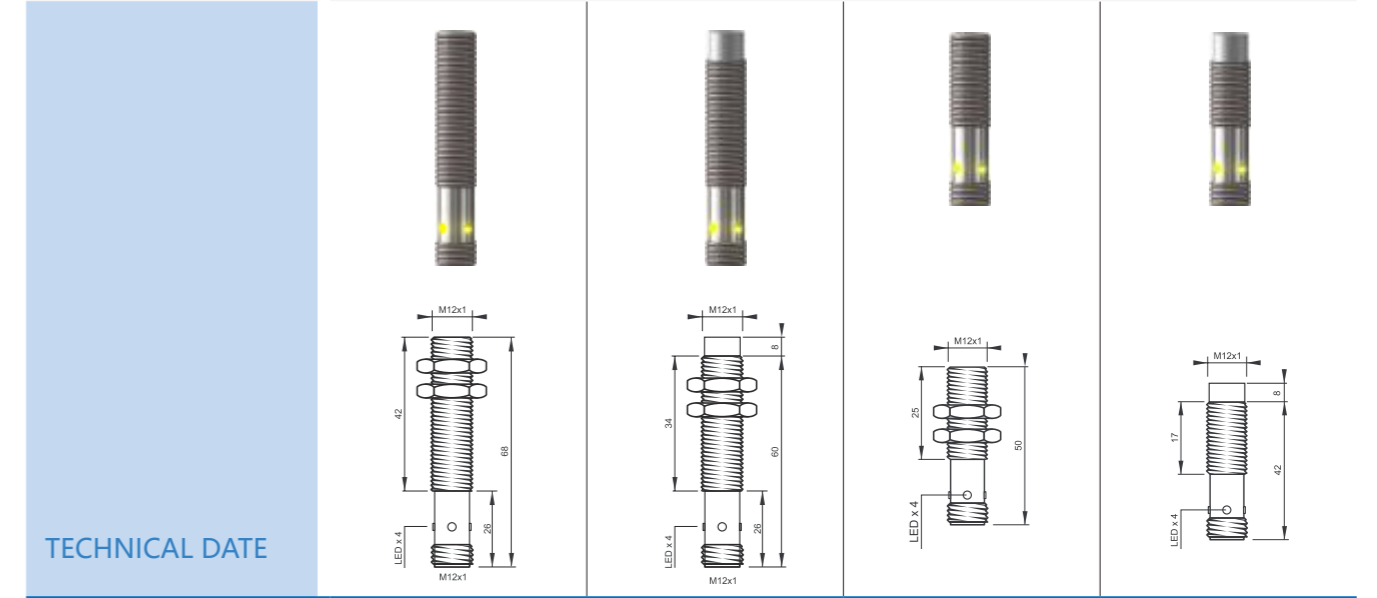
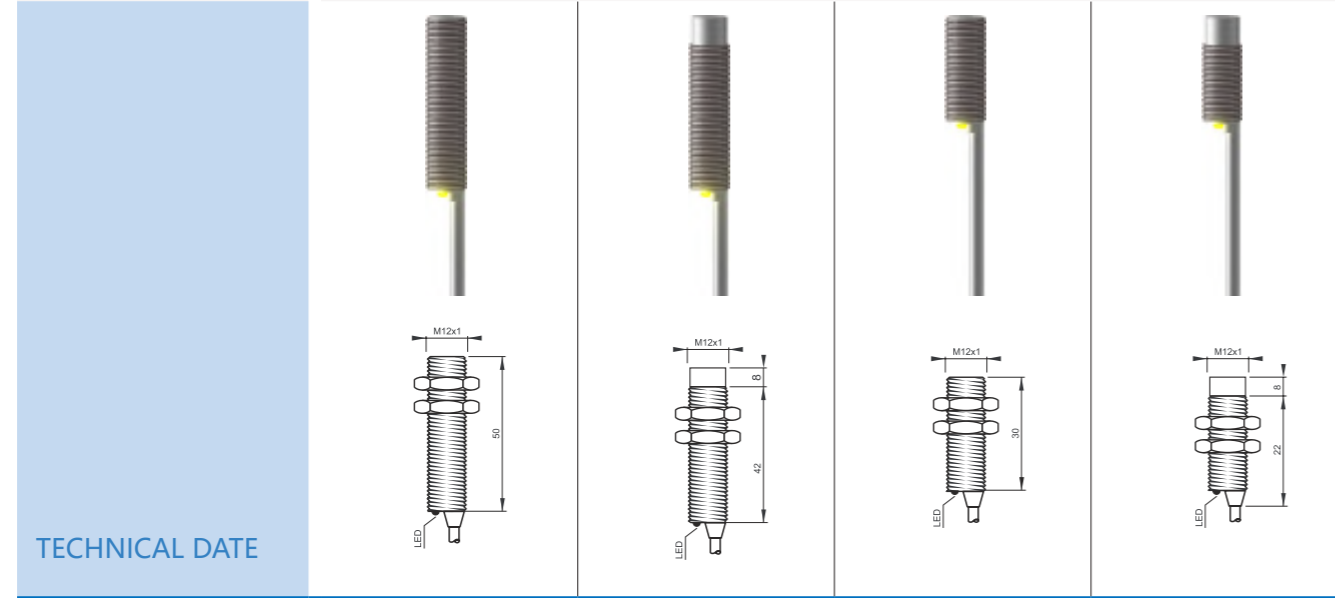

TECHNICAL DATE

TECHNICAL DATE

LED 显示	有	有	有	有
工作电压	10-30VDC/10-60VDC	10-30VDC/10-60VDC	10-30VDC/10-60VDC	10-30VDC/10-60VDC
允许脉动电压	<10%	<10%	<10%	<10%
无负载电流	<10mA	<10mA	<10mA	<10mA
最大负载电流	200mA	200mA	200mA	200mA
漏电流	<0.01mA	<0.01mA	<0.01mA	<0.01mA
电压降	<2.0v	<2.0v	<2.0v	<2.0v
开关频率	800HZ	400HZ	800HZ	400HZ
响应时间	0.2ms	0.5ms	0.2ms	0.5ms
开关磁滞	<15%sr	<15%sr	<15%sr	<15%sr
重复精度	<1.0%sr	<1.0%sr	<1.0%sr	<1.0%sr
防护等级	IP67	IP67	IP67	IP67
工作温度	-25°C至 +70°C	-25°C至 +70°C	-25°C至 +70°C	-25°C至 +70°C
温度漂移	<10%sr	<10%sr	<10%sr	<10%sr
短路保护 / 反极性保护	是	是	是	是
过载电流保护	220mA	220mA	220mA	220mA
感应面材质	PBT	PBT	PBT	PBT
外壳材质	黄铜镀镍	黄铜镀镍	黄铜镀镍	黄铜镀镍
连接方式	2米防油 PVC 电缆	2米防油 PVC 电缆	2米防油 PVC 电缆	2米防油 PVC 电缆

LED 显示	有	有	有	有
工作电压	10-30VDC/10-60VDC	10-30VDC/10-60VDC	10-30VDC/10-60VDC	10-30VDC/10-60VDC
允许脉动电压	<10%	<10%	<10%	<10%
无负载电流	<10mA	<10mA	<10mA	<10mA
最大负载电流	200mA	200mA	200mA	200mA
漏电流	<0.01mA	<0.01mA	<0.01mA	<0.01mA
电压降	<2.0v	<2.0v	<2.0v	<2.0v
开关频率	800HZ	400HZ	800HZ	400HZ
响应时间	0.2ms	0.5ms	0.2ms	0.5ms
开关磁滞	<15%sr	<15%sr	<15%sr	<15%sr
重复精度	<1.0%sr	<1.0%sr	<1.0%sr	<1.0%sr
防护等级	IP67	IP67	IP67	IP67
工作温度	-25°C至 +70°C	-25°C至 +70°C	-25°C至 +70°C	-25°C至 +70°C
温度漂移	<10%sr	<10%sr	<10%sr	<10%sr
短路保护 / 反极性保护	是	是	是	是
过载电流保护	220mA	220mA	220mA	220mA
感应面材质	PBT	PBT	PBT	PBT
外壳材质	黄铜镀镍	黄铜镀镍	黄铜镀镍	黄铜镀镍
连接方式	M12 连接器	M12 连接器	M12 连接器	M12 连接器

订购型号

订购型号

DC 3 线 10-30V NPN 常开	IS6-M12NO50-M0C2/B	IN10-M12NO50-M0C2/B	IS6-M12NO30-M0C2/B	IN10-M12NO30-M0C2/B
DC 3 线 10-30V NPN 常闭	IS6-M12NC50-M0C2/B	IN10-M12NC50-M0C2/B	IS6-M12NC30-M0C2/B	IN10-M12NC30-M0C2/B
DC 3 线 10-30V PNP 常开	IS6-M12PO50-M0C2/B	IN10-M12PO50-M0C2/B	IS6-M12PO30-M0C2/B	IN10-M12PO30-M0C2/B
DC 3 线 10-30V PNP 常闭	IS6-M12PC50-M0C2/B	IN10-M12PC50-M0C2/B	IS6-M12PC30-M0C2/B	IN10-M12PC30-M0C2/B
DC 4 线 10-30V PNP NO+NC	IS6-M12PV50-M0C2/B	IN10-M12PV50-M0C2/B	IS6-M12PV30-M0C2/B	IN10-M12PV30-M0C2/B
DC 4 线 10-30V NPN NO+NC	IS6-M12NV50-M0C2/B	IN10-M12NV50-M0C2/B	IS6-M12NV30-M0C2/B	IN10-M12NV30-M0C2/B
DC 2 线 10-60V 常开	IS6-M12DO50-M4C2/B	IN10-M12DO50-M4C2/B	IS6-M12DO30-M4C2/B	IN10-M12DO30-M4C2/B
DC 2 线 10-60V 常闭	IS6-M12DC50-M4C2/B	IN10-M12DC50-M4C2/B	IS6-M12DC30-M4C2/B	IN10-M12DC30-M4C2/B

DC 3 线 10-30V NPN 常开	IS6-M12NO68-M0A/B	IN10-M12NO68-M0A/B	IS6-M12NO50-M0A/B	IN10-M12NO50-M0A/B
DC 3 线 10-30V NPN 常闭	IS6-M12NC68-M0A/B	IN10-M12NC68-M0A/B	IS6-M12NC50-M0A/B	IN10-M12NC50-M0A/B
DC 3 线 10-30V PNP 常开	IS6-M12PO68-M0A/B	IN10-M12PO68-M0A/B	IS6-M12PO50-M0A/B	IN10-M12PO50-M0A/B
DC 3 线 10-30V PNP 常闭	IS6-M12PC68-M0A/B	IN10-M12PC68-M0A/B	IS6-M12PC50-M0A/B	IN10-M12PC50-M0A/B
DC 4 线 10-30V PNP NO+NC	IS6-M12PV68-M0A/B	IN10-M12PV68-M0A/B	IS6-M12PV50-M0A/B	IN10-M12PV50-M0A/B
DC 4 线 10-30V NPN NO+NC	IS6-M12NV68-M0A/B	IN10-M12NV68-M0A/B	IS6-M12NV50-M0A/B	IN10-M12NV50-M0A/B
DC 2 线 10-60V 常开	IS6-M12DO68-M4A/B	IN10-M12DO68-M4A/B	IS6-M12DO50-M4A/B	IN10-M12DO50-M4A/B
DC 2 线 10-60V 常闭	IS6-M12DC68-M4A/B	IN10-M12DC68-M4A/B	IS6-M12DC50-M4A/B	IN10-M12DC50-M4A/B

	M12	M12	M12	M12
安装方式	准齐平	非齐平	准齐平	非齐平
检测距离	8mm	12mm	8mm	12mm
管壳长度	50mm	50mm	30mm	30mm

	M12	M12	M12	M12
安装方式	准齐平	非齐平	准齐平	非齐平
检测距离	8mm	12mm	8mm	12mm
管壳长度	68mm	68mm	50mm	50mm

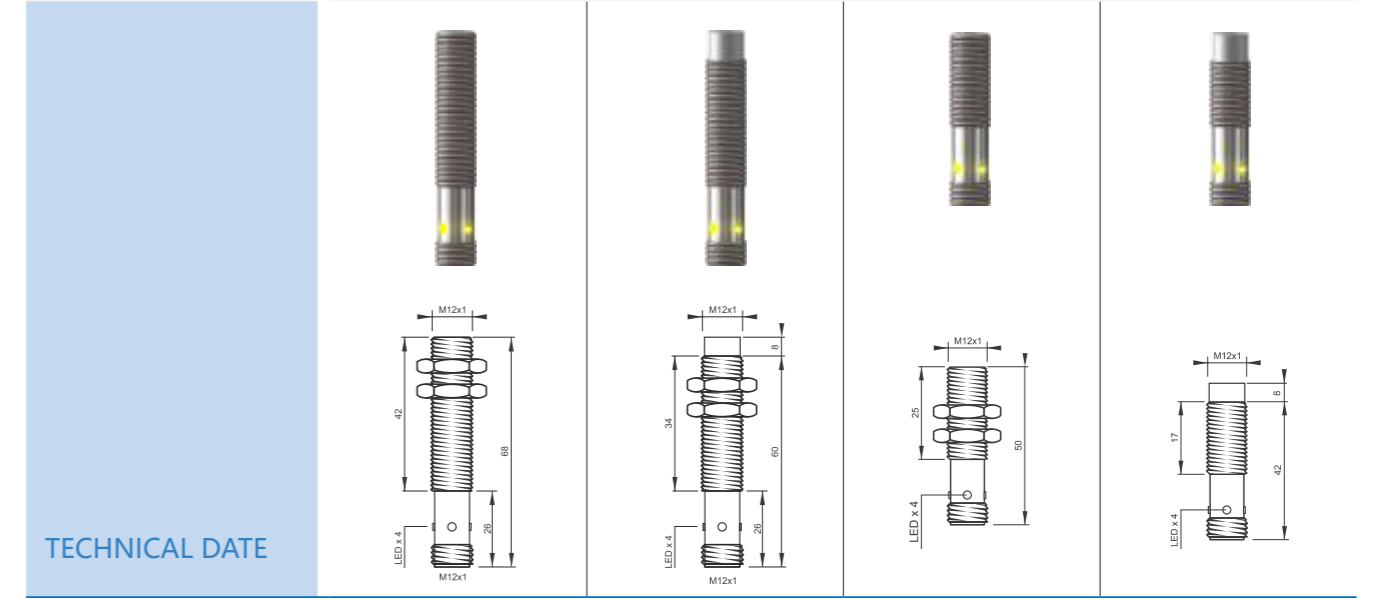
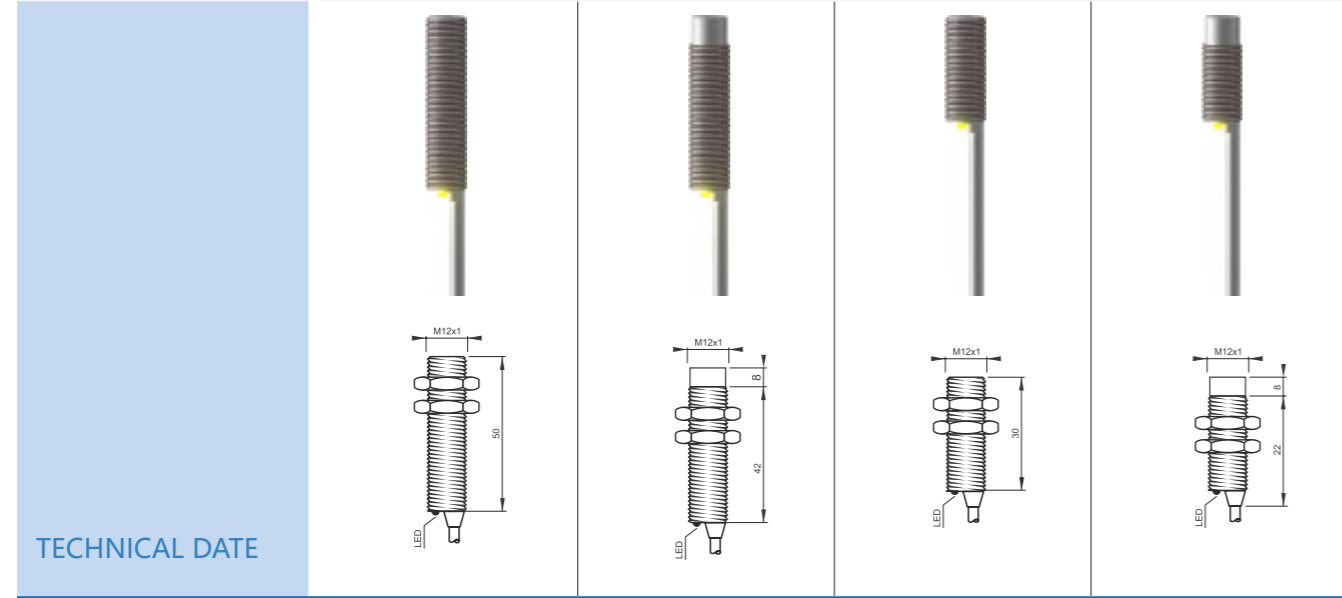

TECHNICAL DATE				
LED 显示	有	有	有	有
工作电压	10-30VDC/10-60VDC	10-30VDC/10-60VDC	10-30VDC/10-60VDC	10-30VDC/10-60VDC
允许脉动电压	<10%	<10%	<10%	<10%
无负载电流	<10mA	<10mA	<10mA	<10mA
最大负载电流	200mA	200mA	200mA	200mA
漏电流	<0.01mA	<0.01mA	<0.01mA	<0.01mA
电压降	<2.0v	<2.0v	<2.0v	<2.0v
开关频率	800HZ	400HZ	800HZ	400HZ
响应时间	0.2ms	0.5ms	0.2ms	0.5ms
开关磁滞	<15%sr	<15%sr	<15%sr	<15%sr
重复精度	<1.0%sr	<1.0%sr	<1.0%sr	<1.0%sr
防护等级	IP67	IP67	IP67	IP67
工作温度	-25°C至 +70°C	-25°C至 +70°C	-25°C至 +70°C	-25°C至 +70°C
温度漂移	<10%sr	<10%sr	<10%sr	<10%sr
短路保护 / 反极性保护	是	是	是	是
过载电流保护	220mA	220mA	220mA	220mA
感应面材质	PBT	PBT	PBT	PBT
外壳材质	黄铜镀镍	黄铜镀镍	黄铜镀镍	黄铜镀镍
连接方式	2米防油 PVC 电缆	2米防油 PVC 电缆	2米防油 PVC 电缆	2米防油 PVC 电缆

TECHNICAL DATE				
LED 显示	有	有	有	有
工作电压	10-30VDC/10-60VDC	10-30VDC/10-60VDC	10-30VDC/10-60VDC	10-30VDC/10-60VDC
允许脉动电压	<10%	<10%	<10%	<10%
无负载电流	<10mA	<10mA	<10mA	<10mA
最大负载电流	200mA	200mA	200mA	200mA
漏电流	<0.01mA	<0.01mA	<0.01mA	<0.01mA
电压降	<2.0v	<2.0v	<2.0v	<2.0v
开关频率	800HZ	400HZ	800HZ	400HZ
响应时间	0.2ms	0.5ms	0.2ms	0.5ms
开关磁滞	<15%sr	<15%sr	<15%sr	<15%sr
重复精度	<1.0%sr	<1.0%sr	<1.0%sr	<1.0%sr
防护等级	IP67	IP67	IP67	IP67
工作温度	-25°C至 +70°C	-25°C至 +70°C	-25°C至 +70°C	-25°C至 +70°C
温度漂移	<10%sr	<10%sr	<10%sr	<10%sr
短路保护 / 反极性保护	是	是	是	是
过载电流保护	220mA	220mA	220mA	220mA
感应面材质	PBT	PBT	PBT	PBT
外壳材质	黄铜镀镍	黄铜镀镍	黄铜镀镍	黄铜镀镍
连接方式	M12 连接器	M12 连接器	M12 连接器	M12 连接器

订购型号				
DC 3 线 10-30V NPN 常开	IS8-M12NO50-M0C2/B	IN12-M12NO50-M0C2/B	IS8-M12NO30-M0C2/B	IN12-M12NO30-M0C2/B
DC 3 线 10-30V NPN 常闭	IS8-M12NC50-M0C2/B	IN12-M12NC50-M0C2/B	IS8-M12NC30-M0C2/B	IN12-M12NC30-M0C2/B
DC 3 线 10-30V PNP 常开	IS8-M12PO50-M0C2/B	IN12-M12PO50-M0C2/B	IS8-M12PO30-M0C2/B	IN12-M12PO30-M0C2/B
DC 3 线 10-30V PNP 常闭	IS8-M12PC50-M0C2/B	IN12-M12PC50-M0C2/B	IS8-M12PC30-M0C2/B	IN12-M12PC30-M0C2/B
DC 4 线 10-30V PNP NO+NC	IS8-M12PV50-M0C2/B	IN12-M12PV50-M0C2/B	IS8-M12PV30-M0C2/B	IN12-M12PV30-M0C2/B
DC 4 线 10-30V NPN NO+NC	IS8-M12NV50-M0C2/B	IN12-M12NV50-M0C2/B	IS8-M12NV30-M0C2/B	IN12-M12NV30-M0C2/B
DC 2 线 10-60V 常开	IS8-M12DO50-M4C2/B	IN12-M12DO50-M4C2/B	IS8-M12DO30-M4C2/B	IN12-M12DO30-M4C2/B
DC 2 线 10-60V 常闭	IS8-M12DC50-M4C2/B	IN12-M12DC50-M4C2/B	IS8-M12DC30-M4C2/B	IN12-M12DC30-M4C2/B

订购型号				
DC 3 线 10-30V NPN 常开	IS8-M12NO68-M0A/B	IN12-M12NO68-M0A/B	IS8-M12NO50-M0A/B	IN12-M12NO50-M0A/B
DC 3 线 10-30V NPN 常闭	IS8-M12NC68-M0A/B	IN12-M12NC68-M0A/B	IS8-M12NC50-M0A/B	IN12-M12NC50-M0A/B
DC 3 线 10-30V PNP 常开	IS8-M12PO68-M0A/B	IN12-M12PO68-M0A/B	IS8-M12PO50-M0A/B	IN12-M12PO50-M0A/B
DC 3 线 10-30V PNP 常闭	IS8-M12PC68-M0A/B	IN12-M12PC68-M0A/B	IS8-M12PC50-M0A/B	IN12-M12PC50-M0A/B
DC 4 线 10-30V PNP NO+NC	IS8-M12PV68-M0A/B	IN12-M12PV68-M0A/B	IS8-M12PV50-M0A/B	IN12-M12PV50-M0A/B
DC 4 线 10-30V NPN NO+NC	IS8-M12NV68-M0A/B	IN12-M12NV68-M0A/B	IS8-M12NV50-M0A/B	IN12-M12NV50-M0A/B
DC 2 线 10-60V 常开	IS8-M12DO68-M4A/B	IN12-M12DO68-M4A/B	IS8-M12DO50-M4A/B	IN12-M12DO50-M4A/B
DC 2 线 10-60V 常闭	IS8-M12DC68-M4A/B	IN12-M12DC68-M4A/B	IS8-M12DC50-M4A/B	IN12-M12DC50-M4A/B

	M18	M18	M18	M18
安装方式	齐平	非齐平	齐平	非齐平
检测距离	8mm	16mm	8mm	16mm
管壳长度	55mm	55mm	35mm	40mm

	M18	M18	M18	M18
安装方式	齐平	非齐平	齐平	非齐平
检测距离	8mm	16mm	8mm	16mm
管壳长度	79mm	79mm	48mm	53mm

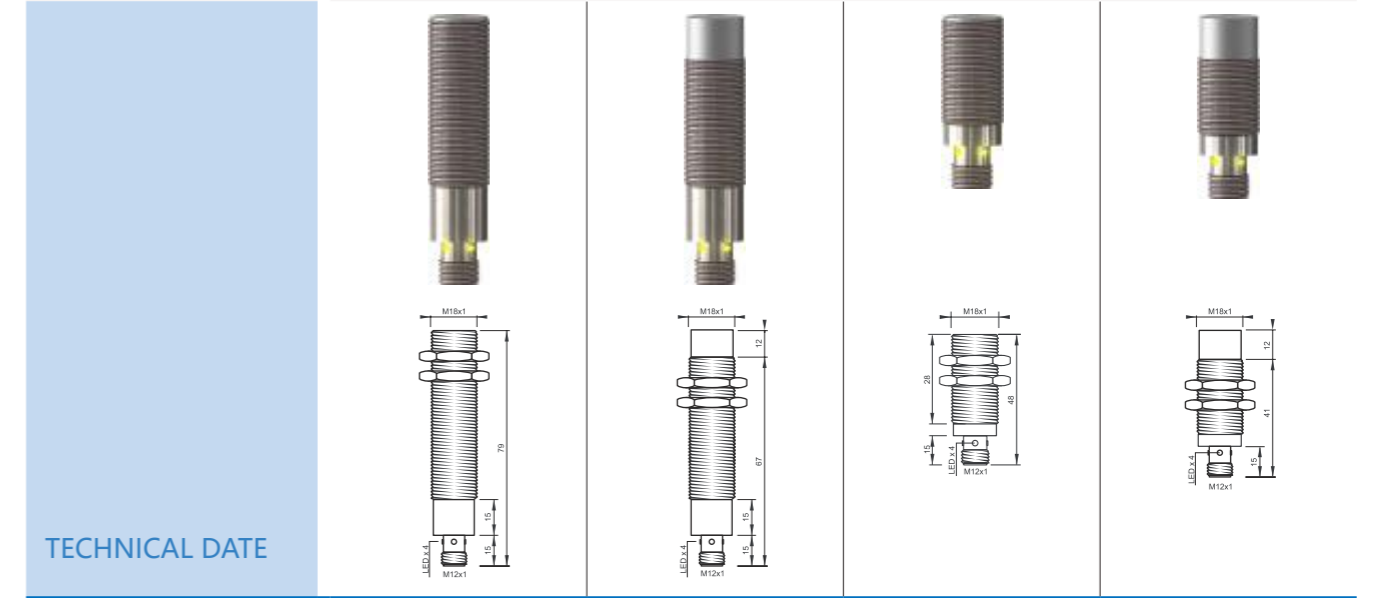
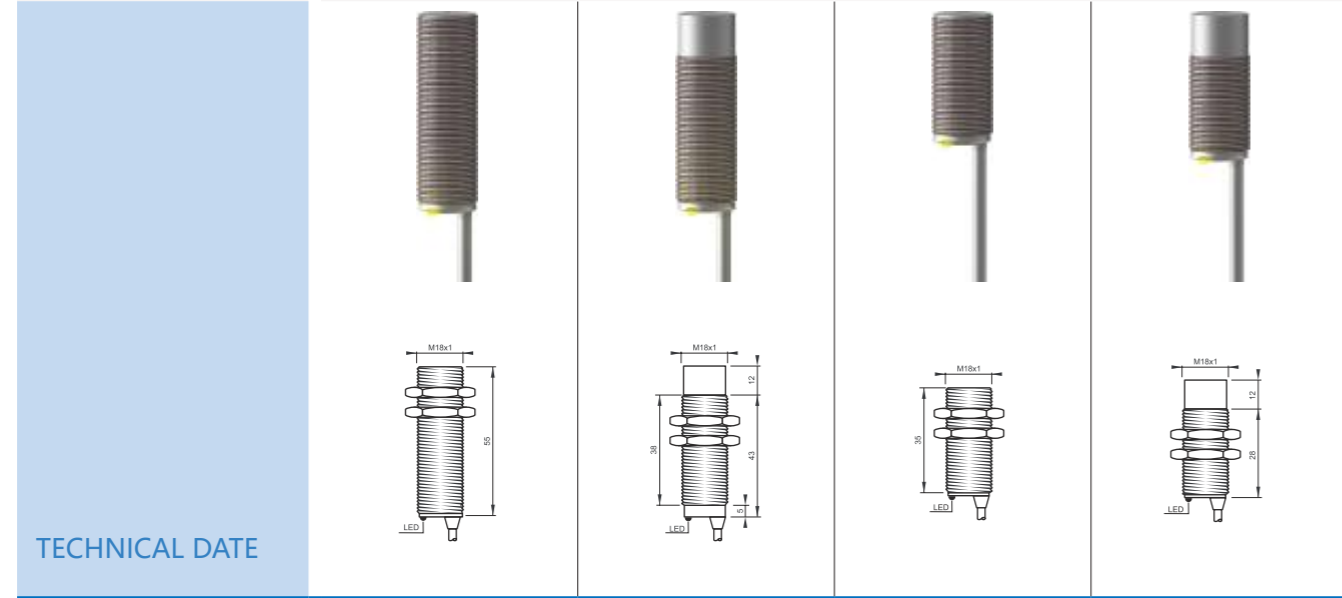

TECHNICAL DATE				
LED 显示	有	有	有	有
工作电压	10-30VDC/10-60VDC	10-30VDC/10-60VDC	10-30VDC/10-60VDC	10-30VDC/10-60VDC
允许脉动电压	<10%	<10%	<10%	<10%
无负载电流	<10mA	<10mA	<10mA	<10mA
最大负载电流	200mA	200mA	200mA	200mA
漏电流	<0.01mA	<0.01mA	<0.01mA	<0.01mA
电压降	<2.0v	<2.0v	<2.0v	<2.0v
开关频率	500HZ	150HZ	500HZ	150HZ
响应时间	0.5ms	1ms	0.5ms	1ms
开关磁滞	<15%sr	<15%sr	<15%sr	<15%sr
重复精度	<1.0%sr	<1.0%sr	<1.0%sr	<1.0%sr
防护等级	IP67	IP67	IP67	IP67
工作温度	-25°C至 +70°C	-25°C至 +70°C	-25°C至 +70°C	-25°C至 +70°C
温度漂移	<10%sr	<10%sr	<10%sr	<10%sr
短路保护 / 反极性保护	是	是	是	是
过载电流保护	220mA	220mA	220mA	220mA
感应面材质	PBT	PBT	PBT	PBT
外壳材质	黄铜镀镍	黄铜镀镍	黄铜镀镍	黄铜镀镍
连接方式	2米防油 PVC 电缆	2米防油 PVC 电缆	2米防油 PVC 电缆	2米防油 PVC 电缆

TECHNICAL DATE				
LED 显示	有	有	有	有
工作电压	10-30VDC/10-60VDC	10-30VDC/10-60VDC	10-30VDC/10-60VDC	10-30VDC/10-60VDC
允许脉动电压	<10%	<10%	<10%	<10%
无负载电流	<10mA	<10mA	<10mA	<10mA
最大负载电流	200mA	200mA	200mA	200mA
漏电流	<0.01mA	<0.01mA	<0.01mA	<0.01mA
电压降	<2.0v	<2.0v	<2.0v	<2.0v
开关频率	500HZ	150HZ	500HZ	150HZ
响应时间	0.5ms	1ms	0.5ms	1ms
开关磁滞	<15%sr	<15%sr	<15%sr	<15%sr
重复精度	<1.0%sr	<1.0%sr	<1.0%sr	<1.0%sr
防护等级	IP67	IP67	IP67	IP67
工作温度	-25°C至 +70°C	-25°C至 +70°C	-25°C至 +70°C	-25°C至 +70°C
温度漂移	<10%sr	<10%sr	<10%sr	<10%sr
短路保护 / 反极性保护	是	是	是	是
过载电流保护	220mA	220mA	220mA	220mA
感应面材质	PBT	PBT	PBT	PBT
外壳材质	黄铜镀镍	黄铜镀镍	黄铜镀镍	黄铜镀镍
连接方式	M12 连接器	M12 连接器	M12 连接器	M12 连接器

订购型号				
DC 3 线 10-30V NPN 常开	IS8-M18NO55-M0C2/B	IN16-M18NO55-M0C2/B	IS8-M18NO35-M0C2/B	IN16-M18NO40-M0C2/B
DC 3 线 10-30V NPN 常闭	IS8-M18NC55-M0C2/B	IN16-M18NC55-M0C2/B	IS8-M18NC35-M0C2/B	IN16-M18NC40-M0C2/B
DC 3 线 10-30V PNP 常开	IS8-M18PO55-M0C2/B	IN16-M18PO55-M0C2/B	IS8-M18PO35-M0C2/B	IN16-M18PO40-M0C2/B
DC 3 线 10-30V PNP 常闭	IS8-M18PC55-M0C2/B	IN16-M18PC55-M0C2/B	IS8-M18PC35-M0C2/B	IN16-M18PC40-M0C2/B
DC 4 线 10-30V PNP NO+NC	IS8-M18PV55-M0C2/B	IN16-M18PV55-M0C2/B	IS8-M18PV35-M0C2/B	IN16-M18PV40-M0C2/B
DC 4 线 10-30V NPN NO+NC	IS8-M18NV55-M0C2/B	IN16-M18NV55-M0C2/B	IS8-M18NV35-M0C2/B	IN16-M18NV40-M0C2/B
DC 2 线 10-60V 常开	IS8-M18DO55-M4C2/B	IN16-M18DO55-M4C2/B	IS8-M18DO35-M4C2/B	IN16-M18DO40-M4C2/B
DC 2 线 10-60V 常闭	IS8-M18DC55-M4C2/B	IN16-M18DC55-M4C2/B	IS8-M18DC35-M4C2/B	IN16-M18DC40-M4C2/B

订购型号				
DC 3 线 10-30V NPN 常开	IS8-M18NO79-M0A/B	IN16-M18NO79-M0A/B	IS8-M18NO48-M0A/B	IN16-M18NO53-M0A/B
DC 3 线 10-30V NPN 常闭	IS8-M18NC79-M0A/B	IN16-M18NC79-M0A/B	IS8-M18NC48-M0A/B	IN16-M18NC53-M0A/B
DC 3 线 10-30V PNP 常开	IS8-M18PO79-M0A/B	IN16-M18PO79-M0A/B	IS8-M18PO48-M0A/B	IN16-M18PO53-M0A/B
DC 3 线 10-30V PNP 常闭	IS8-M18PC79-M0A/B	IN16-M18PC79-M0A/B	IS8-M18PC48-M0A/B	IN16-M18PC53-M0A/B
DC 4 线 10-30V PNP NO+NC	IS8-M18PV79-M0A/B	IN16-M18PV79-M0A/B	IS8-M18PV48-M0A/B	IN16-M18PV53-M0A/B
DC 4 线 10-30V NPN NO+NC	IS8-M18NV79-M0A/B	IN16-M18NV79-M0A/B	IS8-M18NV48-M0A/B	IN16-M18NV53-M0A/B
DC 2 线 10-60V 常开	IS8-M18DO79-M4A/B	IN16-M18DO79-M4A/B	IS8-M18DO48-M4A/B	IN16-M18DO53-M4A/B
DC 2 线 10-60V 常闭	IS8-M18DC79-M4A/B	IN16-M18DC79-M4A/B	IS8-M18DC48-M4A/B	IN16-M18DC53-M4A/B

	M18	M18	M18	M18
安装方式	准齐平	非齐平	准齐平	非齐平
检测距离	12mm	20mm	12mm	20mm
管壳长度	55mm	55mm	35mm	40mm

	M18	M18	M18	M18
安装方式	准齐平	非齐平	准齐平	非齐平
检测距离	12mm	20mm	12mm	20mm
管壳长度	79mm	79mm	48mm	53mm

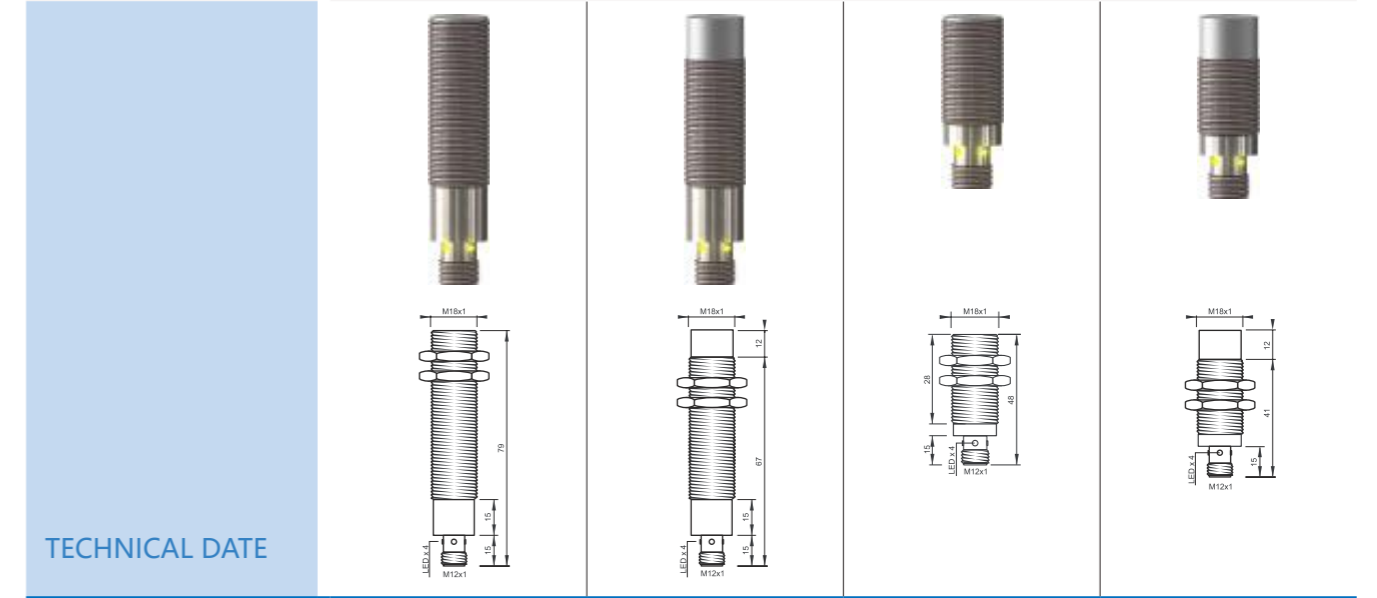
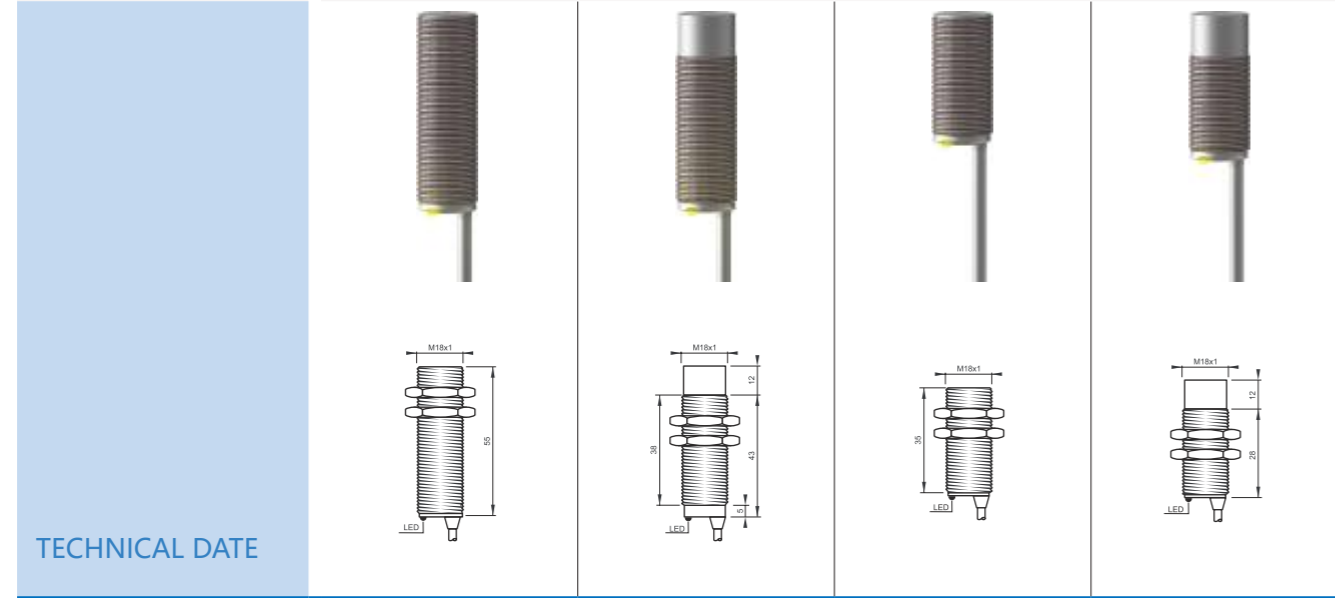

TECHNICAL DATE

TECHNICAL DATE

LED 显示	有	有	有	有
工作电压	10-30VDC/10-60VDC	10-30VDC/10-60VDC	10-30VDC/10-60VDC	10-30VDC/10-60VDC
允许脉动电压	<10%	<10%	<10%	<10%
无负载电流	<10mA	<10mA	<10mA	<10mA
最大负载电流	200mA	200mA	200mA	200mA
漏电流	<0.01mA	<0.01mA	<0.01mA	<0.01mA
电压降	<2.0v	<2.0v	<2.0v	<2.0v
开关频率	300HZ	100HZ	300HZ	100HZ
响应时间	0.5ms	1ms	0.5ms	1ms
开关磁滞	<15%sr	<15%sr	<15%sr	<15%sr
重复精度	<1.0%sr	<1.0%sr	<1.0%sr	<1.0%sr
防护等级	IP67	IP67	IP67	IP67
工作温度	-25°C至 +70°C	-25°C至 +70°C	-25°C至 +70°C	-25°C至 +70°C
温度漂移	<10%sr	<10%sr	<10%sr	<10%sr
短路保护 / 反极性保护	是	是	是	是
过载电流保护	220mA	220mA	220mA	220mA
感应面材质	PBT	PBT	PBT	PBT
外壳材质	黄铜镀镍	黄铜镀镍	黄铜镀镍	黄铜镀镍
连接方式	2米防油 PVC 电缆	2米防油 PVC 电缆	2米防油 PVC 电缆	2米防油 PVC 电缆

LED 显示	有	有	有	有
工作电压	10-30VDC/10-60VDC	10-30VDC/10-60VDC	10-30VDC/10-60VDC	10-30VDC/10-60VDC
允许脉动电压	<10%	<10%	<10%	<10%
无负载电流	<10mA	<10mA	<10mA	<10mA
最大负载电流	200mA	200mA	200mA	200mA
漏电流	<0.01mA	<0.01mA	<0.01mA	<0.01mA
电压降	<2.0v	<2.0v	<2.0v	<2.0v
开关频率	300HZ	100HZ	300HZ	100HZ
响应时间	0.5ms	1ms	0.5ms	1ms
开关磁滞	<15%sr	<15%sr	<15%sr	<15%sr
重复精度	<1.0%sr	<1.0%sr	<1.0%sr	<1.0%sr
防护等级	IP67	IP67	IP67	IP67
工作温度	-25°C至 +70°C	-25°C至 +70°C	-25°C至 +70°C	-25°C至 +70°C
温度漂移	<10%sr	<10%sr	<10%sr	<10%sr
短路保护 / 反极性保护	是	是	是	是
过载电流保护	220mA	220mA	220mA	220mA
感应面材质	PBT	PBT	PBT	PBT
外壳材质	黄铜镀镍	黄铜镀镍	黄铜镀镍	黄铜镀镍
连接方式	M12 连接器	M12 连接器	M12 连接器	M12 连接器

订购型号

订购型号

DC 3 线 10-30V NPN 常开	IS12-M18NO55-M0C2/B	IN20-M18NO55-M0C2/B	IS12-M18NO35-M0C2/B	IN20-M18NO40-M0C2/B
DC 3 线 10-30V NPN 常闭	IS12-M18NC55-M0C2/B	IN20-M18NC55-M0C2/B	IS12-M18NC35-M0C2/B	IN20-M18NC40-M0C2/B
DC 3 线 10-30V PNP 常开	IS12-M18PO55-M0C2/B	IN20-M18PO55-M0C2/B	IS12-M18PO35-M0C2/B	IN20-M18PO40-M0C2/B
DC 3 线 10-30V PNP 常闭	IS12-M18PC55-M0C2/B	IN20-M18PC55-M0C2/B	IS12-M18PC35-M0C2/B	IN20-M18PC40-M0C2/B
DC 4 线 10-30V PNP NO+NC	IS12-M18PV55-M0C2/B	IN20-M18PV55-M0C2/B	IS12-M18PV35-M0C2/B	IN20-M18PV40-M0C2/B
DC 4 线 10-30V NPN NO+NC	IS12-M18NV55-M0C2/B	IN20-M18NV55-M0C2/B	IS12-M18NV35-M0C2/B	IN20-M18NV40-M0C2/B
DC 2 线 10-60V 常开	IS12-M18DO55-M4C2/B	IN20-M18DO55-M4C2/B	IS12-M18DO35-M4C2/B	IN20-M18DO40-M4C2/B
DC 2 线 10-60V 常闭	IS12-M18DC55-M4C2/B	IN20-M18DC55-M4C2/B	IS12-M18DC35-M4C2/B	IN20-M18DC40-M4C2/B

DC 3 线 10-30V NPN 常开	IS12-M18NO79-M0A/B	IN20-M18NO79-M0A/B	IS12-M18NO48-M0A/B	IN20-M18NO53-M0A/B
DC 3 线 10-30V NPN 常闭	IS12-M18NC79-M0A/B	IN20-M18NC79-M0A/B	IS12-M18NC48-M0A/B	IN20-M18NC53-M0A/B
DC 3 线 10-30V PNP 常开	IS12-M18PO79-M0A/B	IN20-M18PO79-M0A/B	IS12-M18PO48-M0A/B	IN20-M18PO53-M0A/B
DC 3 线 10-30V PNP 常闭	IS12-M18PC79-M0A/B	IN20-M18PC79-M0A/B	IS12-M18PC48-M0A/B	IN20-M18PC53-M0A/B
DC 4 线 10-30V PNP NO+NC	IS12-M18PV79-M0A/B	IN20-M18PV79-M0A/B	IS12-M18PV48-M0A/B	IN20-M18PV53-M0A/B
DC 4 线 10-30V NPN NO+NC	IS12-M18NV79-M0A/B	IN20-M18NV79-M0A/B	IS12-M18NV48-M0A/B	IN20-M18NV53-M0A/B
DC 2 线 10-60V 常开	IS12-M18DO79-M4A/B	IN20-M18DO79-M4A/B	IS12-M18DO48-M4A/B	IN20-M18DO53-M4A/B
DC 2 线 10-60V 常闭	IS12-M18DC79-M4A/B	IN20-M18DC79-M4A/B	IS12-M18DC48-M4A/B	IN20-M18DC53-M4A/B

	M18	M18	M18	M18
安装方式	准齐平	非齐平	准齐平	非齐平
检测距离	15mm	23mm	15mm	23mm
管壳长度	55mm	55mm	35mm	40mm

	M18	M18	M18	M18
安装方式	准齐平	非齐平	准齐平	非齐平
检测距离	15mm	23mm	15mm	23mm
管壳长度	79mm	79mm	48mm	53mm

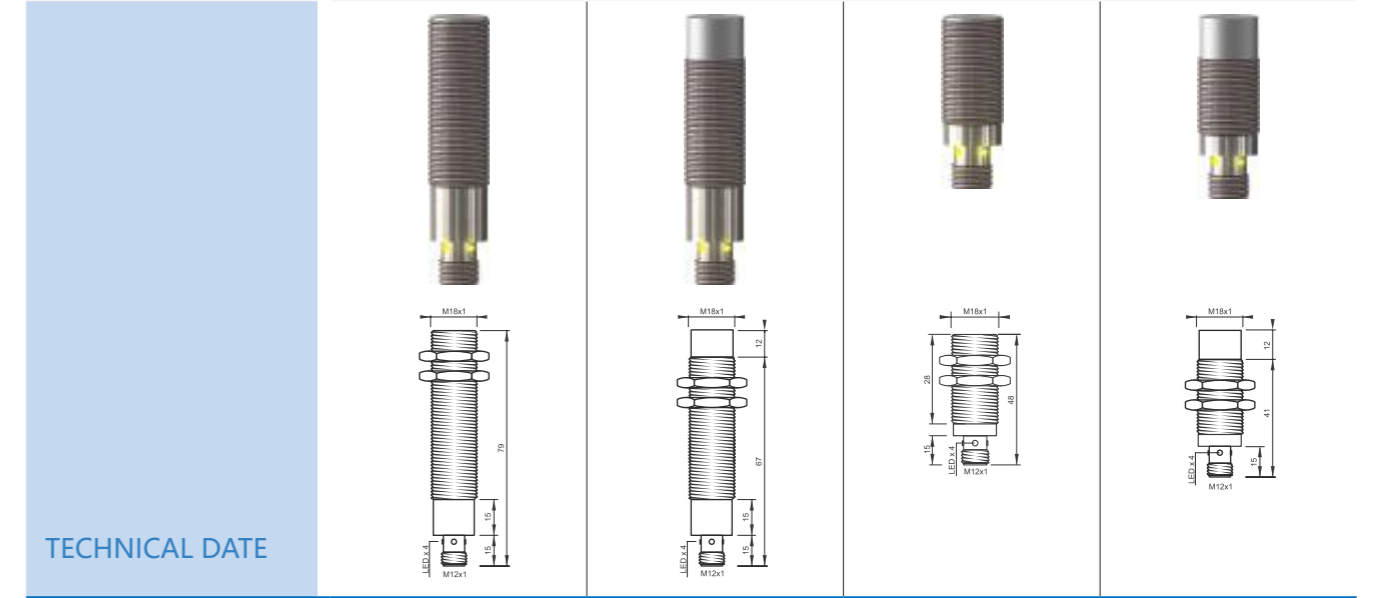
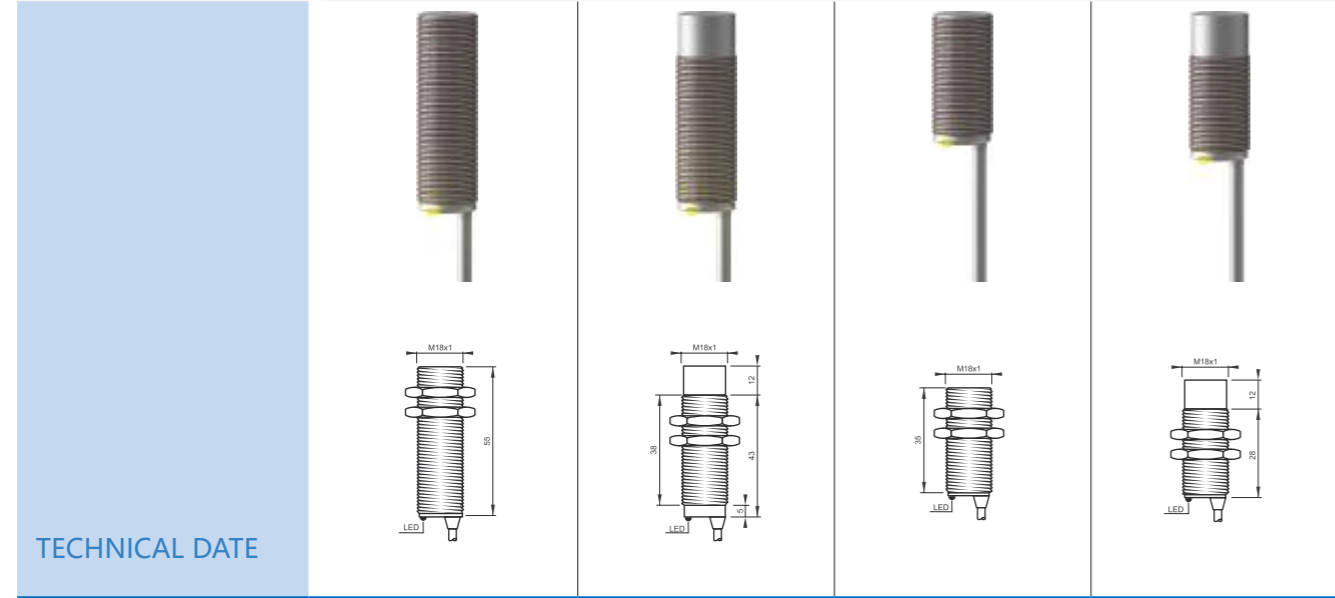

TECHNICAL DATE				
LED 显示	有	有	有	有
工作电压	10-30VDC/10-60VDC	10-30VDC/10-60VDC	10-30VDC/10-60VDC	10-30VDC/10-60VDC
允许脉动电压	<10%	<10%	<10%	<10%
无负载电流	<10mA	<10mA	<10mA	<10mA
最大负载电流	200mA	200mA	200mA	200mA
漏电流	<0.01mA	<0.01mA	<0.01mA	<0.01mA
电压降	<2.0v	<2.0v	<2.0v	<2.0v
开关频率	300HZ	100HZ	300HZ	100HZ
响应时间	0.5ms	1ms	0.5ms	1ms
开关磁滞	<15%sr	<15%sr	<15%sr	<15%sr
重复精度	<1.0%sr	<1.0%sr	<1.0%sr	<1.0%sr
防护等级	IP67	IP67	IP67	IP67
工作温度	-25°C至 +70°C	-25°C至 +70°C	-25°C至 +70°C	-25°C至 +70°C
温度漂移	<10%sr	<10%sr	<10%sr	<10%sr
短路保护 / 反极性保护	是	是	是	是
过载电流保护	220mA	220mA	220mA	220mA
感应面材质	PBT	PBT	PBT	PBT
外壳材质	黄铜镀镍	黄铜镀镍	黄铜镀镍	黄铜镀镍
连接方式	2米防油 PVC 电缆	2米防油 PVC 电缆	2米防油 PVC 电缆	2米防油 PVC 电缆

TECHNICAL DATE				
LED 显示	有	有	有	有
工作电压	10-30VDC/10-60VDC	10-30VDC/10-60VDC	10-30VDC/10-60VDC	10-30VDC/10-60VDC
允许脉动电压	<10%	<10%	<10%	<10%
无负载电流	<10mA	<10mA	<10mA	<10mA
最大负载电流	200mA	200mA	200mA	200mA
漏电流	<0.01mA	<0.01mA	<0.01mA	<0.01mA
电压降	<2.0v	<2.0v	<2.0v	<2.0v
开关频率	300HZ	100HZ	300HZ	100HZ
响应时间	0.5ms	1ms	0.5ms	1ms
开关磁滞	<15%sr	<15%sr	<15%sr	<15%sr
重复精度	<1.0%sr	<1.0%sr	<1.0%sr	<1.0%sr
防护等级	IP67	IP67	IP67	IP67
工作温度	-25°C至 +70°C	-25°C至 +70°C	-25°C至 +70°C	-25°C至 +70°C
温度漂移	<10%sr	<10%sr	<10%sr	<10%sr
短路保护 / 反极性保护	是	是	是	是
过载电流保护	220mA	220mA	220mA	220mA
感应面材质	PBT	PBT	PBT	PBT
外壳材质	黄铜镀镍	黄铜镀镍	黄铜镀镍	黄铜镀镍
连接方式	M12 连接器	M12 连接器	M12 连接器	M12 连接器

订购型号				
DC 3 线 10-30V NPN 常开	IS15-M18NO55-M0C2/B	IN23-M18NO55-M0C2/B	IS15-M18NO35-M0C2/B	IN23-M18NO40-M0C2/B
DC 3 线 10-30V NPN 常闭	IS15-M18NC55-M0C2/B	IN23-M18NC55-M0C2/B	IS15-M18NC35-M0C2/B	IN23-M18NC40-M0C2/B
DC 3 线 10-30V PNP 常开	IS15-M18PO55-M0C2/B	IN23-M18PO55-M0C2/B	IS15-M18PO35-M0C2/B	IN23-M18PO40-M0C2/B
DC 3 线 10-30V PNP 常闭	IS15-M18PC55-M0C2/B	IN23-M18PC55-M0C2/B	IS15-M18PC35-M0C2/B	IN23-M18PC40-M0C2/B
DC 4 线 10-30V PNP NO+NC	IS15-M18PV55-M0C2/B	IN23-M18PV55-M0C2/B	IS15-M18PV35-M0C2/B	IN23-M18PV40-M0C2/B
DC 4 线 10-30V NPN NO+NC	IS15-M18NV55-M0C2/B	IN23-M18NV55-M0C2/B	IS15-M18NV35-M0C2/B	IN23-M18NV40-M0C2/B
DC 2 线 10-60V 常开	IS15-M18DO55-M4C2/B	IN23-M18DO55-M4C2/B	IS15-M18DO35-M4C2/B	IN23-M18DO40-M4C2/B
DC 2 线 10-60V 常闭	IS15-M18DC55-M4C2/B	IN23-M18DC55-M4C2/B	IS15-M18DC35-M4C2/B	IN23-M18DC40-M4C2/B

订购型号				
DC 3 线 10-30V NPN 常开	IS15-M18NO79-M0A/B	IN23-M18NO79-M0A/B	IS15-M18NO48-M0A/B	IN23-M18NO53-M0A/B
DC 3 线 10-30V NPN 常闭	IS15-M18NC79-M0A/B	IN23-M18NC79-M0A/B	IS15-M18NC48-M0A/B	IN23-M18NC53-M0A/B
DC 3 线 10-30V PNP 常开	IS15-M18PO79-M0A/B	IN23-M18PO79-M0A/B	IS15-M18PO48-M0A/B	IN23-M18PO53-M0A/B
DC 3 线 10-30V PNP 常闭	IS15-M18PC79-M0A/B	IN23-M18PC79-M0A/B	IS15-M18PC48-M0A/B	IN23-M18PC53-M0A/B
DC 4 线 10-30V PNP NO+NC	IS15-M18PV79-M0A/B	IN23-M18PV79-M0A/B	IS15-M18PV48-M0A/B	IN23-M18PV53-M0A/B
DC 4 线 10-30V NPN NO+NC	IS15-M18NV79-M0A/B	IN23-M18NV79-M0A/B	IS15-M18NV48-M0A/B	IN23-M18NV53-M0A/B
DC 2 线 10-60V 常开	IS15-M18DO79-M4A/B	IN23-M18DO79-M4A/B	IS15-M18DO48-M4A/B	IN23-M18DO53-M4A/B
DC 2 线 10-60V 常闭	IS15-M18DC79-M4A/B	IN23-M18DC79-M4A/B	IS15-M18DC48-M4A/B	IN23-M18DC53-M4A/B

	M30	M30	M30	M30
安装方式	齐平	非齐平	齐平	非齐平
检测距离	10mm	15mm	10mm	15mm
管壳长度	55mm	55mm	35mm	40mm

	M30	M30	M30	M30
安装方式	齐平	非齐平	齐平	非齐平
检测距离	10mm	15mm	10mm	15mm
管壳长度	79mm	79mm	48mm	53mm

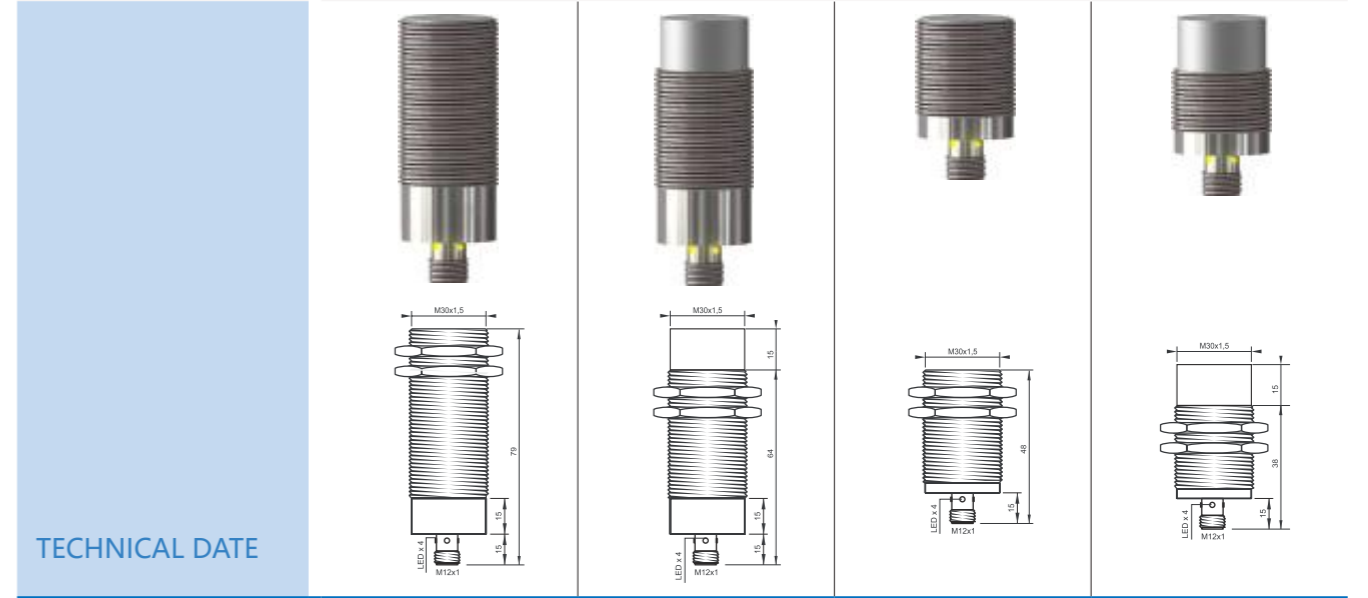
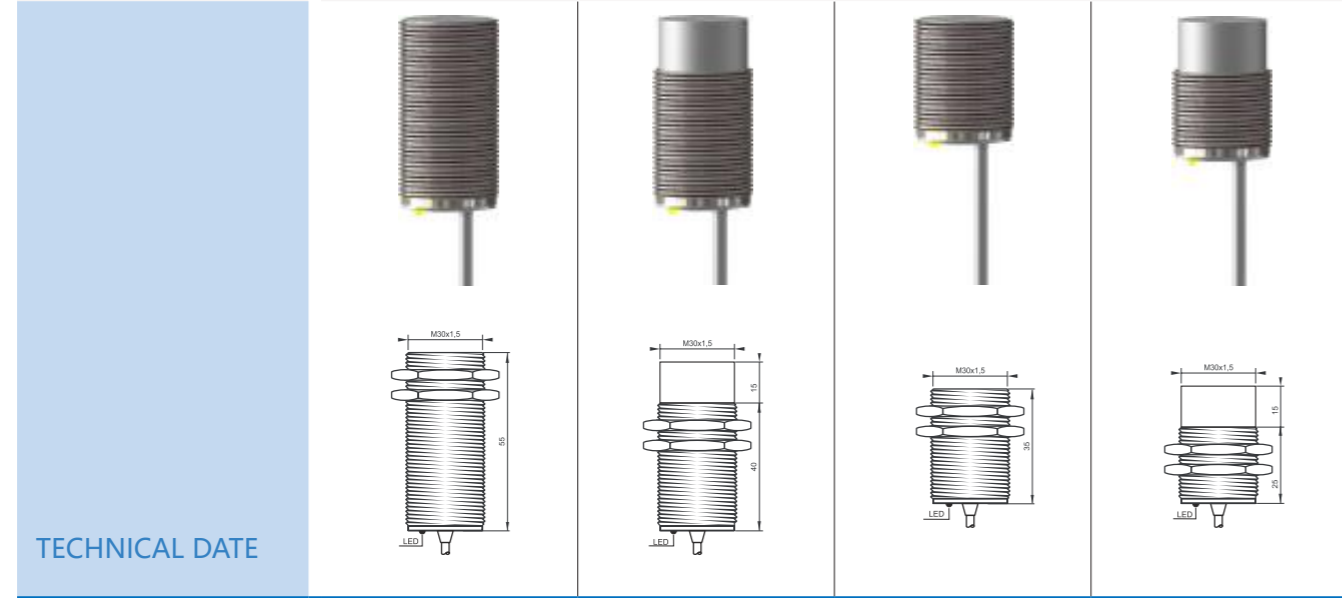

TECHNICAL DATE

TECHNICAL DATE

LED 显示	有	有	有	有
工作电压	10-30VDC/10-60VDC	10-30VDC/10-60VDC	10-30VDC/10-60VDC	10-30VDC/10-60VDC
允许脉动电压	<10%	<10%	<10%	<10%
无负载电流	<10mA	<10mA	<10mA	<10mA
最大负载电流	200mA	200mA	200mA	200mA
漏电流	<0.01mA	<0.01mA	<0.01mA	<0.01mA
电压降	<1.5v	<1.5v	<1.5v	<1.5v
开关频率	300HZ	150HZ	300HZ	150HZ
响应时间	0.5ms	1ms	0.5ms	1ms
开关磁滞	<15%sr	<15%sr	<15%sr	<15%sr
重复精度	<1.0%sr	<1.0%sr	<1.0%sr	<1.0%sr
防护等级	IP67	IP67	IP67	IP67
工作温度	-25°C至 +70°C	-25°C至 +70°C	-25°C至 +70°C	-25°C至 +70°C
温度漂移	<10%sr	<10%sr	<10%sr	<10%sr
短路保护 / 反极性保护	是	是	是	是
过载电流保护	220mA	220mA	220mA	220mA
感应面材质	PBT	PBT	PBT	PBT
外壳材质	黄铜镀镍	黄铜镀镍	黄铜镀镍	黄铜镀镍
连接方式	2米防油 PVC 电缆	2米防油 PVC 电缆	2米防油 PVC 电缆	2米防油 PVC 电缆

LED 显示	有	有	有	有
工作电压	10-30VDC/10-60VDC	10-30VDC/10-60VDC	10-30VDC/10-60VDC	10-30VDC/10-60VDC
允许脉动电压	<10%	<10%	<10%	<10%
无负载电流	<10mA	<10mA	<10mA	<10mA
最大负载电流	200mA	200mA	200mA	200mA
漏电流	<0.01mA	<0.01mA	<0.01mA	<0.01mA
电压降	<1.5v	<1.5v	<1.5v	<1.5v
开关频率	300HZ	150HZ	300HZ	150HZ
响应时间	0.5ms	1ms	0.5ms	1ms
开关磁滞	<15%sr	<15%sr	<15%sr	<15%sr
重复精度	<1.0%sr	<1.0%sr	<1.0%sr	<1.0%sr
防护等级	IP67	IP67	IP67	IP67
工作温度	-25°C至 +70°C	-25°C至 +70°C	-25°C至 +70°C	-25°C至 +70°C
温度漂移	<10%sr	<10%sr	<10%sr	<10%sr
短路保护 / 反极性保护	是	是	是	是
过载电流保护	220mA	220mA	220mA	220mA
感应面材质	PBT	PBT	PBT	PBT
外壳材质	黄铜镀镍	黄铜镀镍	黄铜镀镍	黄铜镀镍
连接方式	M12 连接器	M12 连接器	M12 连接器	M12 连接器

订购型号

订购型号

DC 3 线 10-30V NPN 常开	IS10-M30NO55-M0C2/B	IN15-M30NO55-M0C2/B	IS10-M30NO35-M0C2/B	IN15-M30NO40-M0C2/B
DC 3 线 10-30V NPN 常闭	IS10-M30NC55-M0C2/B	IN15-M30NC55-M0C2/B	IS10-M30NC35-M0C2/B	IN15-M30NC40-M0C2/B
DC 3 线 10-30V PNP 常开	IS10-M30PO55-M0C2/B	IN15-M30PO55-M0C2/B	IS10-M30PO35-M0C2/B	IN15-M30PO40-M0C2/B
DC 3 线 10-30V PNP 常闭	IS10-M30PC55-M0C2/B	IN15-M30PC55-M0C2/B	IS10-M30PC35-M0C2/B	IN15-M30PC40-M0C2/B
DC 4 线 10-30V PNP NO+NC	IS10-M30PV55-M0C2/B	IN15-M30PV55-M0C2/B	IS10-M30PV35-M0C2/B	IN15-M30PV40-M0C2/B
DC 4 线 10-30V NPN NO+NC	IS10-M30NV55-M0C2/B	IN15-M30NV55-M0C2/B	IS10-M30NV35-M0C2/B	IN15-M30NV40-M0C2/B
DC 2 线 10-60V 常开	IS10-M30DO55-M4C2/B	IN15-M30DO55-M4C2/B	IS10-M30DO35-M4C2/B	IN15-M30DO40-M4C2/B
DC 2 线 10-60V 常闭	IS10-M30DC55-M4C2/B	IN15-M30DC55-M4C2/B	IS10-M30DC35-M4C2/B	IN15-M30DC40-M4C2/B

DC 3 线 10-30V NPN 常开	IS10-M30NO79-M0A/B	IN15-M30NO79-M0A/B	IS10-M30NO48-M0A/B	IN15-M30NO53-M0A/B
DC 3 线 10-30V NPN 常闭	IS10-M30NC79-M0A/B	IN15-M30NC79-M0A/B	IS10-M30NC48-M0A/B	IN15-M30NC53-M0A/B
DC 3 线 10-30V PNP 常开	IS10-M30PO79-M0A/B	IN15-M30PO79-M0A/B	IS10-M30PO48-M0A/B	IN15-M30PO53-M0A/B
DC 3 线 10-30V PNP 常闭	IS10-M30PC79-M0A/B	IN15-M30PC79-M0A/B	IS10-M30PC48-M0A/B	IN15-M30PC53-M0A/B
DC 4 线 10-30V PNP NO+NC	IS10-M30PV79-M0A/B	IN15-M30PV79-M0A/B	IS10-M30PV48-M0A/B	IN15-M30PV53-M0A/B
DC 4 线 10-30V NPN NO+NC	IS10-M30NV79-M0A/B	IN15-M30NV79-M0A/B	IS10-M30NV48-M0A/B	IN15-M30NV53-M0A/B
DC 2 线 10-60V 常开	IS10-M30DO79-M4A/B	IN15-M30DO79-M4A/B	IS10-M30DO48-M4A/B	IN15-M30DO53-M4A/B
DC 2 线 10-60V 常闭	IS10-M30DC79-M4A/B	IN15-M30DC79-M4A/B	IS10-M30DC48-M4A/B	IN15-M30DC53-M4A/B

	M30	M30	M30	M30
安装方式	齐平	非齐平	齐平	非齐平
检测距离	16mm	25mm	16mm	25mm
管壳长度	55mm	55mm	35mm	40mm

	M30	M30	M30	M30
安装方式	齐平	非齐平	齐平	非齐平
检测距离	16mm	25mm	16mm	25mm
管壳长度	79mm	79mm	48mm	53mm

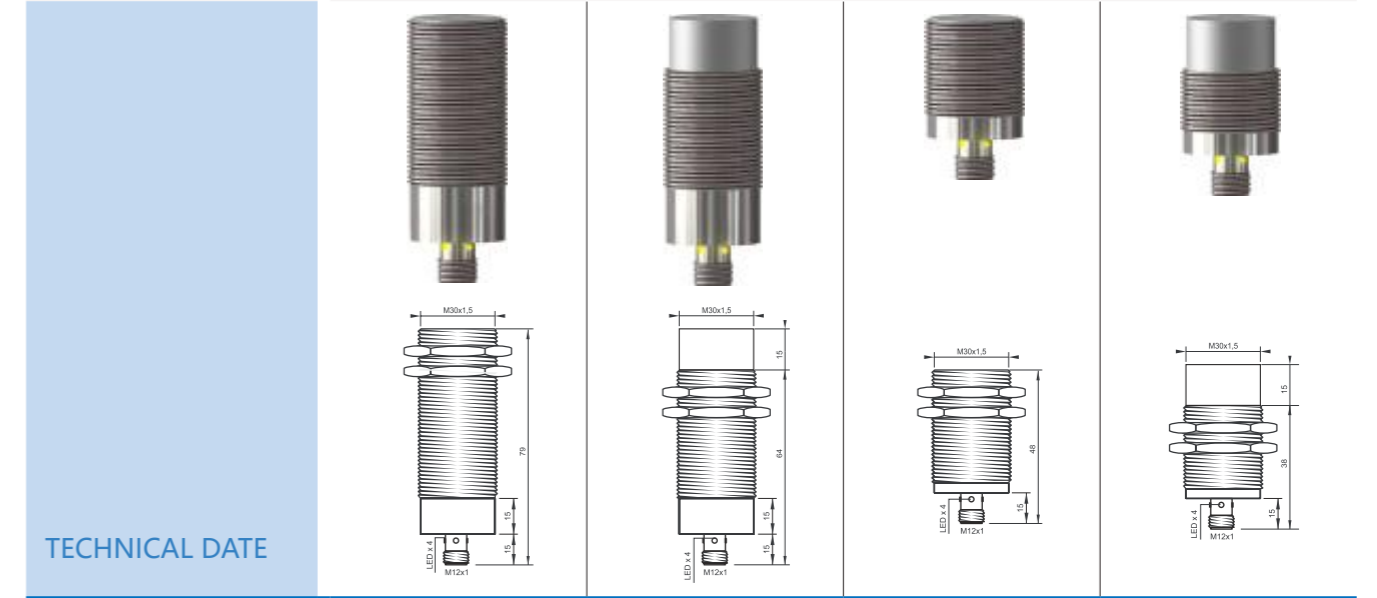
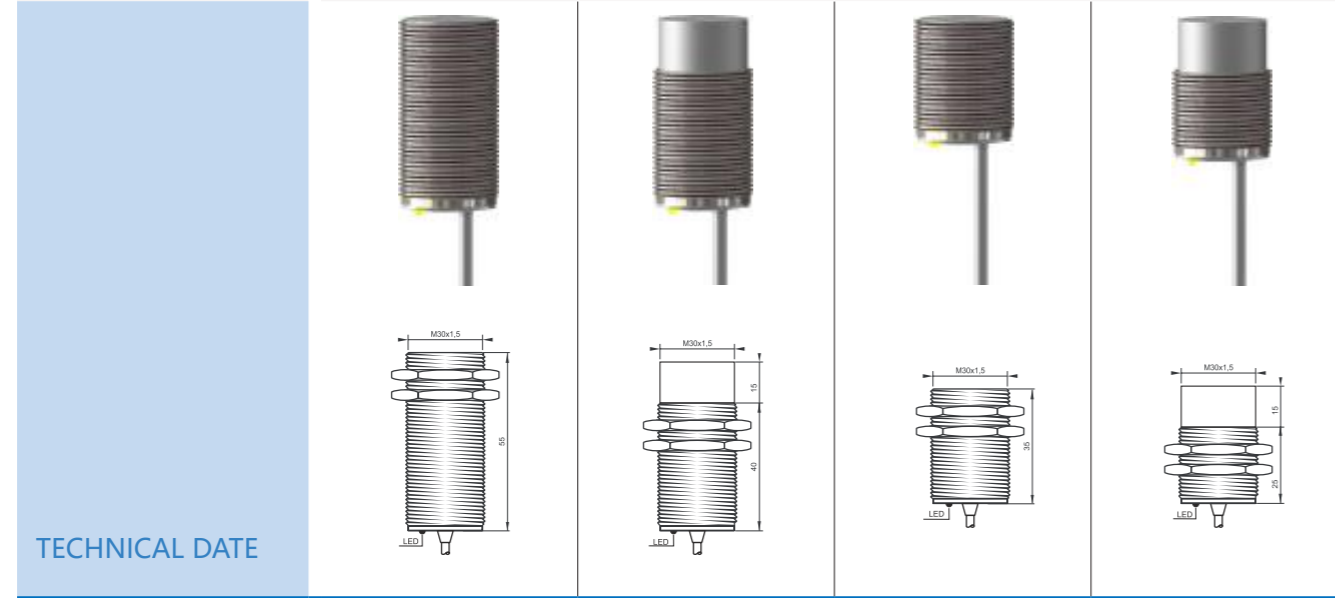

TECHNICAL DATE

TECHNICAL DATE

LED 显示	有	有	有	有
工作电压	10-30VDC/10-60VDC	10-30VDC/10-60VDC	10-30VDC/10-60VDC	10-30VDC/10-60VDC
允许脉动电压	<10%	<10%	<10%	<10%
无负载电流	<10mA	<10mA	<10mA	<10mA
最大负载电流	200mA	200mA	200mA	200mA
漏电流	<0.01mA	<0.01mA	<0.01mA	<0.01mA
电压降	<2.0v	<2.0v	<2.0v	<2.0v
开关频率	150HZ	100HZ	150HZ	100HZ
响应时间	1ms	1ms	1ms	1ms
开关磁滞	<15%sr	<15%sr	<15%sr	<15%sr
重复精度	<1.0%sr	<1.0%sr	<1.0%sr	<1.0%sr
防护等级	IP67	IP67	IP67	IP67
工作温度	-25°C至 +70°C	-25°C至 +70°C	-25°C至 +70°C	-25°C至 +70°C
温度漂移	<10%sr	<10%sr	<10%sr	<10%sr
短路保护 / 反极性保护	是	是	是	是
过载电流保护	220mA	220mA	220mA	220mA
感应面材质	PBT	PBT	PBT	PBT
外壳材质	黄铜镀镍	黄铜镀镍	黄铜镀镍	黄铜镀镍
连接方式	2米防油 PVC 电缆	2米防油 PVC 电缆	2米防油 PVC 电缆	2米防油 PVC 电缆

LED 显示	有	有	有	有
工作电压	10-30VDC/10-60VDC	10-30VDC/10-60VDC	10-30VDC/10-60VDC	10-30VDC/10-60VDC
允许脉动电压	<10%	<10%	<10%	<10%
无负载电流	<10mA	<10mA	<10mA	<10mA
最大负载电流	200mA	200mA	200mA	200mA
漏电流	<0.01mA	<0.01mA	<0.01mA	<0.01mA
电压降	<2.0v	<2.0v	<2.0v	<2.0v
开关频率	150HZ	100HZ	150HZ	100HZ
响应时间	1ms	1ms	1ms	1ms
开关磁滞	<15%sr	<15%sr	<15%sr	<15%sr
重复精度	<1.0%sr	<1.0%sr	<1.0%sr	<1.0%sr
防护等级	IP67	IP67	IP67	IP67
工作温度	-25°C至 +70°C	-25°C至 +70°C	-25°C至 +70°C	-25°C至 +70°C
温度漂移	<10%sr	<10%sr	<10%sr	<10%sr
短路保护 / 反极性保护	是	是	是	是
过载电流保护	220mA	220mA	220mA	220mA
感应面材质	PBT	PBT	PBT	PBT
外壳材质	黄铜镀镍	黄铜镀镍	黄铜镀镍	黄铜镀镍
连接方式	M12 连接器	M12 连接器	M12 连接器	M12 连接器

订购型号

订购型号

DC 3 线 10-30V NPN 常开	IS16-M30NO55-M0C2/B	IN25-M30NO55-M0C2/B	IS16-M30NO35-M0C2/B	IN25-M30NO40-M0C2/B
DC 3 线 10-30V NPN 常闭	IS16-M30NC55-M0C2/B	IN25-M30NC55-M0C2/B	IS16-M30NC35-M0C2/B	IN25-M30NC40-M0C2/B
DC 3 线 10-30V PNP 常开	IS16-M30PO55-M0C2/B	IN25-M30PO55-M0C2/B	IS16-M30PO35-M0C2/B	IN25-M30PO40-M0C2/B
DC 3 线 10-30V PNP 常闭	IS16-M30PC55-M0C2/B	IN25-M30PC55-M0C2/B	IS16-M30PC35-M0C2/B	IN25-M30PC40-M0C2/B
DC 4 线 10-30V PNP NO+NC	IS16-M30PV55-M0C2/B	IN25-M30PV55-M0C2/B	IS16-M30PV35-M0C2/B	IN25-M30PV40-M0C2/B
DC 4 线 10-30V NPN NO+NC	IS16-M30NV55-M0C2/B	IN25-M30NV55-M0C2/B	IS16-M30NV35-M0C2/B	IN25-M30NV40-M0C2/B
DC 2 线 10-60V 常开	IS16-M30DO55-M4C2/B	IN25-M30DO55-M4C2/B	IS16-M30DO35-M4C2/B	IN25-M30DO40-M4C2/B
DC 2 线 10-60V 常闭	IS16-M30DC55-M4C2/B	IN25-M30DC55-M4C2/B	IS16-M30DC35-M4C2/B	IN25-M30DC40-M4C2/B

DC 3 线 10-30V NPN 常开	IS16-M30NO79-M0A/B	IN25-M30NO79-M0A/B	IS16-M30NO48-M0A/B	IN25-M30NO53-M0A/B
DC 3 线 10-30V NPN 常闭	IS16-M30NC79-M0A/B	IN25-M30NC79-M0A/B	IS16-M30NC48-M0A/B	IN25-M30NC53-M0A/B
DC 3 线 10-30V PNP 常开	IS16-M30PO79-M0A/B	IN25-M30PO79-M0A/B	IS16-M30PO48-M0A/B	IN25-M30PO53-M0A/B
DC 3 线 10-30V PNP 常闭	IS16-M30PC79-M0A/B	IN25-M30PC79-M0A/B	IS16-M30PC48-M0A/B	IN25-M30PC53-M0A/B
DC 4 线 10-30V PNP NO+NC	IS16-M30PV79-M0A/B	IN25-M30PV79-M0A/B	IS16-M30PV48-M0A/B	IN25-M30PV53-M0A/B
DC 4 线 10-30V NPN NO+NC	IS16-M30NV79-M0A/B	IN25-M30NV79-M0A/B	IS16-M30NV48-M0A/B	IN25-M30NV53-M0A/B
DC 2 线 10-60V 常开	IS16-M30DO79-M4A/B	IN25-M30DO79-M4A/B	IS16-M30DO48-M4A/B	IN25-M30DO53-M4A/B
DC 2 线 10-60V 常闭	IS16-M30DC79-M4A/B	IN25-M30DC79-M4A/B	IS16-M30DC48-M4A/B	IN25-M30DC53-M4A/B

	M30	M30	M30	M30
安装方式	准齐平	非齐平	准齐平	非齐平
检测距离	22mm	40mm	22mm	40mm
管壳长度	55mm	55mm	35mm	40mm

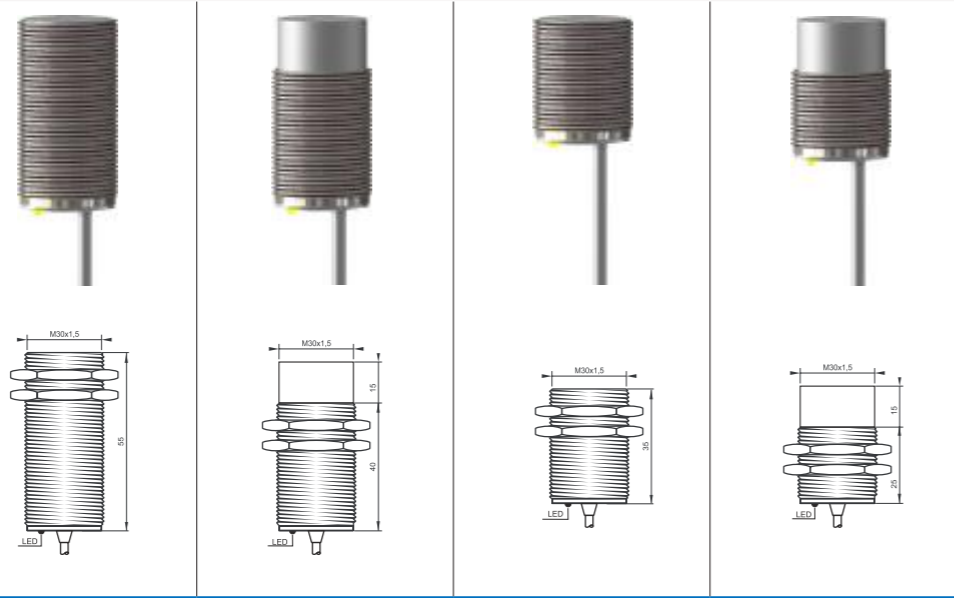

TECHNICAL DATE

LED 显示	有	有	有	有
工作电压	10-30VDC/10-60VDC	10-30VDC/10-60VDC	10-30VDC/10-60VDC	10-30VDC/10-60VDC
允许脉动电压	<10%	<10%	<10%	<10%
无负载电流	<10mA	<10mA	<10mA	<10mA
最大负载电流	200mA	200mA	200mA	200mA
漏电流	<0.01mA	<0.01mA	<0.01mA	<0.01mA
电压降	<2.0v	<2.0v	<2.0v	<2.0v
开关频率	150HZ	100HZ	150HZ	100HZ
响应时间	1ms	1ms	1ms	1ms
开关磁滞	<15%sr	<15%sr	<15%sr	<15%sr
重复精度	<1.0%sr	<1.0%sr	<1.0%sr	<1.0%sr
防护等级	IP67	IP67	IP67	IP67
工作温度	-25°C至 +70°C	-25°C至 +70°C	-25°C至 +70°C	-25°C至 +70°C
温度漂移	<10%sr	<10%sr	<10%sr	<10%sr
短路保护 / 反极性保护	是	是	是	是
过载电流保护	220mA	220mA	220mA	220mA
感应面材质	PBT	PBT	PBT	PBT
外壳材质	黄铜镀镍	黄铜镀镍	黄铜镀镍	黄铜镀镍
连接方式	2米防油 PVC 电缆	2米防油 PVC 电缆	2米防油 PVC 电缆	2米防油 PVC 电缆

订购型号

DC 3 线 10-30V NPN 常开	IS22-M30NO55-M0C2/B	IN40-M30NO55-M0C2/B	IS22-M30NO35-M0C2/B	IN40-M30NO40-M0C2/B
DC 3 线 10-30V NPN 常闭	IS22-M30NC55-M0C2/B	IN40-M30NC55-M0C2/B	IS22-M30NC35-M0C2/B	IN40-M30NC40-M0C2/B
DC 3 线 10-30V PNP 常开	IS22-M30PO55-M0C2/B	IN40-M30PO55-M0C2/B	IS22-M30PO35-M0C2/B	IN40-M30PO40-M0C2/B
DC 3 线 10-30V PNP 常闭	IS22-M30PC55-M0C2/B	IN40-M30PC55-M0C2/B	IS22-M30PC35-M0C2/B	IN40-M30PC40-M0C2/B
DC 4 线 10-30V PNP NO+NC	IS22-M30PV55-M0C2/B	IN40-M30PV55-M0C2/B	IS22-M30PV35-M0C2/B	IN40-M30PV40-M0C2/B
DC 4 线 10-30V NPN NO+NC	IS22-M30NV55-M0C2/B	IN40-M30NV55-M0C2/B	IS22-M30NV35-M0C2/B	IN40-M30NV40-M0C2/B
DC 2 线 10-60V 常开	IS22-M30DO55-M4C2/B	IN40-M30DO55-M4C2/B	IS22-M30DO35-M4C2/B	IN40-M30DO40-M4C2/B
DC 2 线 10-60V 常闭	IS22-M30DC55-M4C2/B	IN40-M30DC55-M4C2/B	IS22-M30DC35-M4C2/B	IN40-M30DC40-M4C2/B

	M30	M30	M30	M30
安装方式	准齐平	非齐平	准齐平	非齐平
检测距离	22mm	40mm	22mm	40mm
管壳长度	79mm	79mm	48mm	53mm

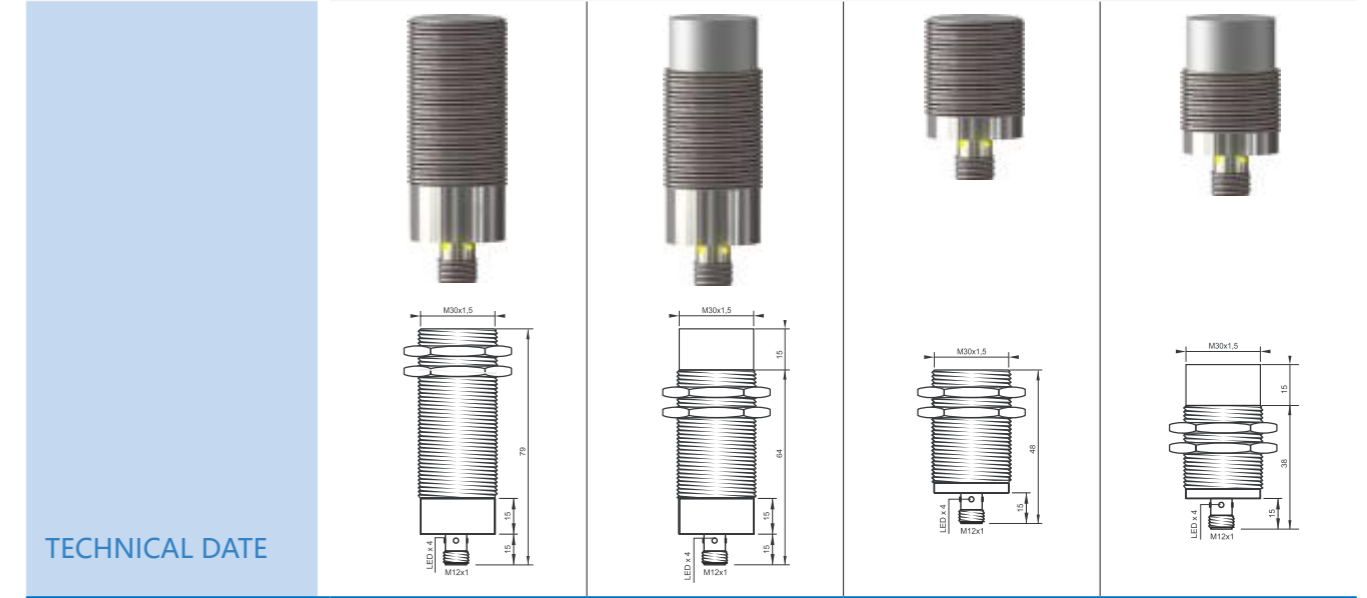

TECHNICAL DATE

LED 显示	有	有	有	有
工作电压	10-30VDC/10-60VDC	10-30VDC/10-60VDC	10-30VDC/10-60VDC	10-30VDC/10-60VDC
允许脉动电压	<10%	<10%	<10%	<10%
无负载电流	<10mA	<10mA	<10mA	<10mA
最大负载电流	200mA	200mA	200mA	200mA
漏电流	<0.01mA	<0.01mA	<0.01mA	<0.01mA
电压降	<2.0v	<2.0v	<2.0v	<2.0v
开关频率	150HZ	100HZ	150HZ	100HZ
响应时间	1ms	1ms	1ms	1ms
开关磁滞	<15%sr	<15%sr	<15%sr	<15%sr
重复精度	<1.0%sr	<1.0%sr	<1.0%sr	<1.0%sr
防护等级	IP67	IP67	IP67	IP67
工作温度	-25°C至 +70°C	-25°C至 +70°C	-25°C至 +70°C	-25°C至 +70°C
温度漂移	<10%sr	<10%sr	<10%sr	<10%sr
短路保护 / 反极性保护	是	是	是	是
过载电流保护	220mA	220mA	220mA	220mA
感应面材质	PBT	PBT	PBT	PBT
外壳材质	黄铜镀镍	黄铜镀镍	黄铜镀镍	黄铜镀镍
连接方式	M12 连接器	M12 连接器	M12 连接器	M12 连接器

订购型号

DC 3 线 10-30V NPN 常开	IS22-M30NO79-M0A/B	IN40-M30NO79-M0A/B	IS22-M30NO48-M0A/B	IN40-M30NO53-M0A/B
DC 3 线 10-30V NPN 常闭	IS22-M30NC79-M0A/B	IN40-M30NC79-M0A/B	IS22-M30NC48-M0A/B	IN40-M30NC53-M0A/B
DC 3 线 10-30V PNP 常开	IS22-M30PO79-M0A/B	IN40-M30PO79-M0A/B	IS22-M30PO48-M0A/B	IN40-M30PO53-M0A/B
DC 3 线 10-30V PNP 常闭	IS22-M30PC79-M0A/B	IN40-M30PC79-M0A/B	IS22-M30PC48-M0A/B	IN40-M30PC53-M0A/B
DC 4 线 10-30V PNP NO+NC	IS22-M30PV79-M0A/B	IN40-M30PV79-M0A/B	IS22-M30PV48-M0A/B	IN40-M30PV53-M0A/B
DC 4 线 10-30V NPN NO+NC	IS22-M30NV79-M0A/B	IN40-M30NV79-M0A/B	IS22-M30NV48-M0A/B	IN40-M30NV53-M0A/B
DC 2 线 10-60V 常开	IS22-M30DO79-M4A/B	IN40-M30DO79-M4A/B	IS22-M30DO48-M4A/B	IN40-M30DO53-M4A/B
DC 2 线 10-60V 常闭	IS22-M30DC79-M4A/B	IN40-M30DC79-M4A/B	IS22-M30DC48-M4A/B	IN40-M30DC53-M4A/B

	M30	M30	M30	M30
安装方式	准齐平	非齐平	准齐平	非齐平
检测距离	25mm	50mm	25mm	50mm
管壳长度	55mm	55mm	35mm	40mm

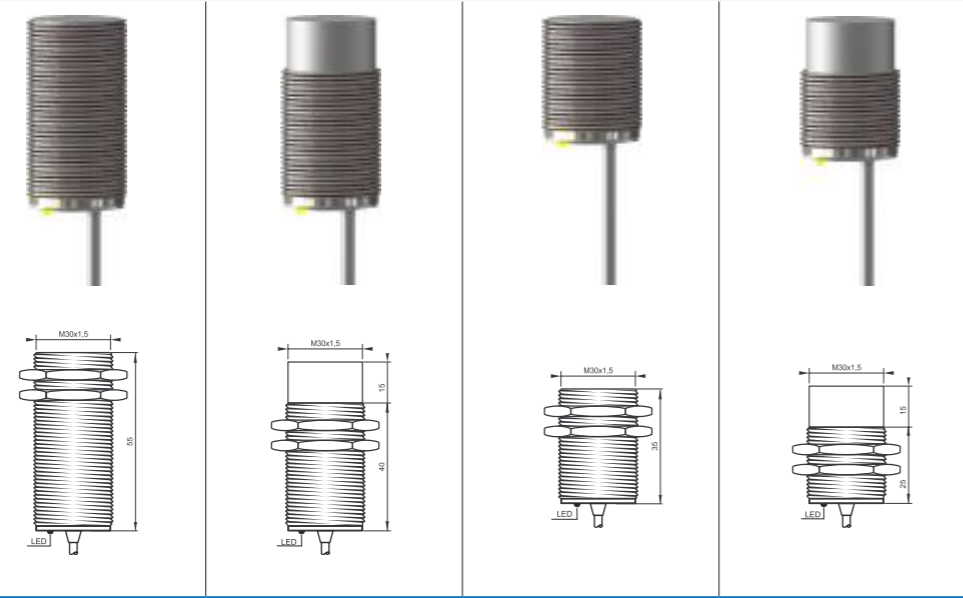

TECHNICAL DATE

LED 显示	有	有	有	有
工作电压	10-30VDC/10-60VDC	10-30VDC/10-60VDC	10-30VDC/10-60VDC	10-30VDC/10-60VDC
允许脉动电压	<10%	<10%	<10%	<10%
无负载电流	<10mA	<10mA	<10mA	<10mA
最大负载电流	200mA	200mA	200mA	200mA
漏电流	<0.01mA	<0.01mA	<0.01mA	<0.01mA
电压降	<2.0v	<2.0v	<2.0v	<2.0v
开关频率	150HZ	100HZ	150HZ	100HZ
响应时间	1ms	1ms	1ms	1ms
开关磁滞	<15%sr	<15%sr	<15%sr	<15%sr
重复精度	<1.0%sr	<1.0%sr	<1.0%sr	<1.0%sr
防护等级	IP67	IP67	IP67	IP67
工作温度	-25°C至 +70°C	-25°C至 +70°C	-25°C至 +70°C	-25°C至 +70°C
温度漂移	<10%sr	<10%sr	<10%sr	<10%sr
短路保护 / 反极性保护	是	是	是	是
过载电流保护	220mA	220mA	220mA	220mA
感应面材质	PBT	PBT	PBT	PBT
外壳材质	黄铜镀镍	黄铜镀镍	黄铜镀镍	黄铜镀镍
连接方式	2米防油 PVC 电缆	2米防油 PVC 电缆	2米防油 PVC 电缆	2米防油 PVC 电缆

订购型号

DC 3 线 10-30V NPN 常开	IS25-M30NO55-M0C2/B	IN50-M30NO55-M0C2/B	IS25-M30NO35-M0C2/B	IN50-M30NO40-M0C2/B
DC 3 线 10-30V NPN 常闭	IS25-M30NC55-M0C2/B	IN50-M30NC55-M0C2/B	IS25-M30NC35-M0C2/B	IN50-M30NC40-M0C2/B
DC 3 线 10-30V PNP 常开	IS25-M30PO55-M0C2/B	IN50-M30PO55-M0C2/B	IS25-M30PO35-M0C2/B	IN50-M30PO40-M0C2/B
DC 3 线 10-30V PNP 常闭	IS25-M30PC55-M0C2/B	IN50-M30PC55-M0C2/B	IS25-M30PC35-M0C2/B	IN50-M30PC40-M0C2/B
DC 4 线 10-30V PNP NO+NC	IS25-M30PV55-M0C2/B	IN50-M30PV55-M0C2/B	IS25-M30PV35-M0C2/B	IN50-M30PV40-M0C2/B
DC 4 线 10-30V NPN NO+NC	IS25-M30NV55-M0C2/B	IN50-M30NV55-M0C2/B	IS25-M30NV35-M0C2/B	IN50-M30NV40-M0C2/B
DC 2 线 10-60V 常开	IS25-M30DO55-M4C2/B	IN50-M30DO55-M4C2/B	IS25-M30DO35-M4C2/B	IN50-M30DO40-M4C2/B
DC 2 线 10-60V 常闭	IS25-M30DC55-M4C2/B	IN50-M30DC55-M4C2/B	IS25-M30DC35-M4C2/B	IN50-M30DC40-M4C2/B

	M30	M30	M30	M30
安装方式	准齐平	非齐平	准齐平	非齐平
检测距离	25mm	50mm	25mm	50mm
管壳长度	79mm	79mm	48mm	53mm

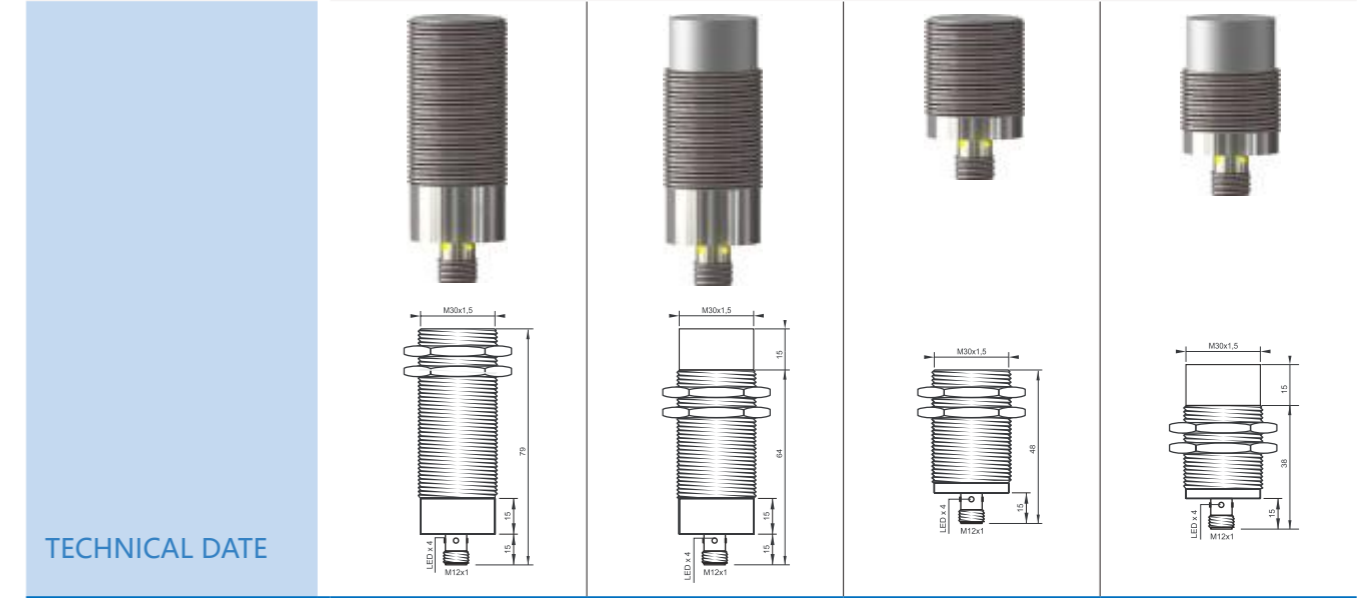

TECHNICAL DATE

LED 显示	有	有	有	有
工作电压	10-30VDC	10-30VDC	10-30VDC	10-30VDC
允许脉动电压	<10%	<10%	<10%	<10%
无负载电流	<10mA	<10mA	<10mA	<10mA
最大负载电流	200mA	200mA	200mA	200mA
漏电流	<0.01mA	<0.01mA	<0.01mA	<0.01mA
电压降	<2.0v	<2.0v	<2.0v	<2.0v
开关频率	150HZ	100HZ	150HZ	100HZ
响应时间	1ms	1ms	1ms	1ms
开关磁滞	<15%sr	<15%sr	<15%sr	<15%sr
重复精度	<1.0%sr	<1.0%sr	<1.0%sr	<1.0%sr
防护等级	IP67	IP67	IP67	IP67
工作温度	-25°C至 +70°C	-25°C至 +70°C	-25°C至 +70°C	-25°C至 +70°C
温度漂移	<10%sr	<10%sr	<10%sr	<10%sr
短路保护 / 反极性保护	是	是	是	是
过载电流保护	220mA	220mA	220mA	220mA
感应面材质	PBT	PBT	PBT	PBT
外壳材质	黄铜镀镍	黄铜镀镍	黄铜镀镍	黄铜镀镍
连接方式	M12 连接器	M12 连接器	M12 连接器	M12 连接器

订购型号

DC 3 线 10-30V NPN 常开	IS25-M30NO79-M0A/B	IN50-M30NO79-M0A/B	IS25-M30NO48-M0A/B	IN50-M30NO53-M0A/B
DC 3 线 10-30V NPN 常闭	IS25-M30NC79-M0A/B	IN50-M30NC79-M0A/B	IS25-M30NC48-M0A/B	IN50-M30NC53-M0A/B
DC 3 线 10-30V PNP 常开	IS25-M30PO79-M0A/B	IN50-M30PO79-M0A/B	IS25-M30PO48-M0A/B	IN50-M30PO53-M0A/B
DC 3 线 10-30V PNP 常闭	IS25-M30PC79-M0A/B	IN50-M30PC79-M0A/B	IS25-M30PC48-M0A/B	IN50-M30PC53-M0A/B
DC 4 线 10-30V PNP NO+NC	IS25-M30PV79-M0A/B	IN50-M30PV79-M0A/B	IS25-M30PV48-M0A/B	IN50-M30PV53-M0A/B
DC 4 线 10-30V NPN NO+NC	IS25-M30NV79-M0A/B	IN50-M30NV79-M0A/B	IS25-M30NV48-M0A/B	IN50-M30NV53-M0A/B
DC 2 线 10-60V 常开				
DC 2 线 10-60V 常闭				

	Q8	Q8	Q8
安装方式	齐平	齐平	准齐平
检测距离	1mm	2mm	3mm
管壳长度	60mm	60mm	60mm

	Q8A	Q8A	Q8A
安装方式	齐平	齐平	准齐平
检测距离	1mm	2mm	3mm
管壳长度	60mm	60mm	60mm

TECHNICAL DATE

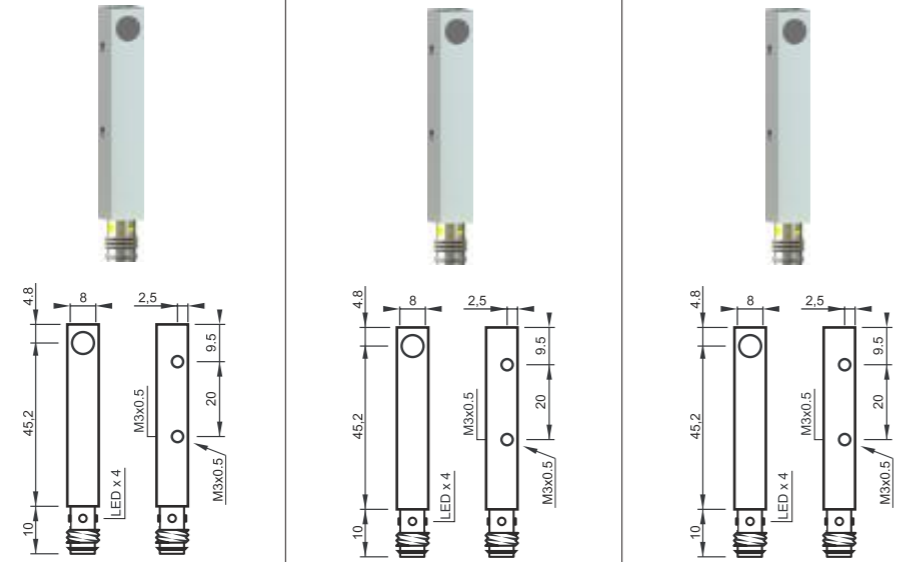

TECHNICAL DATE

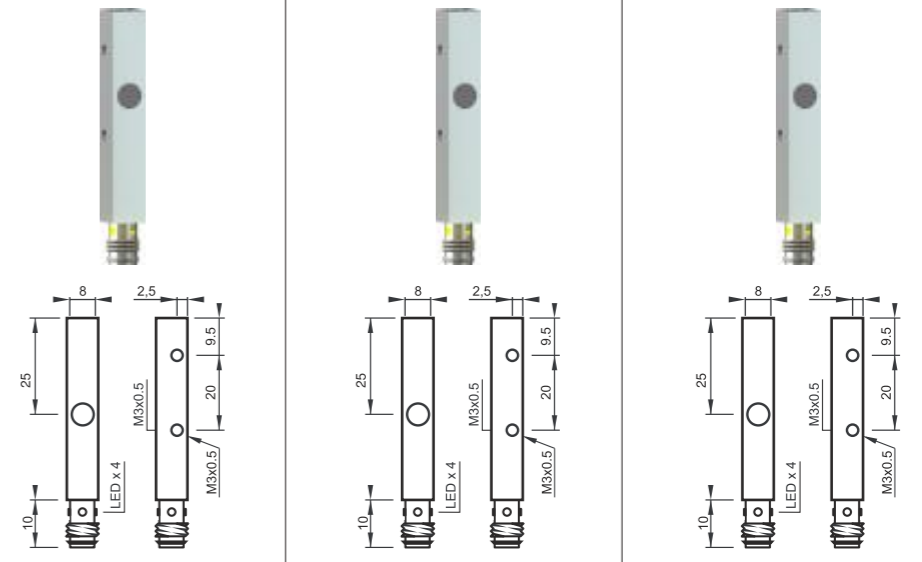

LED 显示	有	有	有
工作电压	10-30VDC/10-60VDC	10-30VDC/10-60VDC	10-30VDC/10-60VDC
允许脉动电压	<10%	<10%	<10%
无负载电流	<10mA	<10mA	<10mA
最大负载电流	200mA	200mA	200mA
漏电流	<0.01mA	<0.01mA	<0.01mA
电压降	<1.5v	<1.5v	<1.5v
开关频率	2KHZ	1KHZ	1KHZ
响应时间	0.1ms	0.2ms	0.2ms
开关磁滞	<15%sr	<15%sr	<15%sr
重复精度	<1.0%sr	<1.0%sr	<1.0%sr
防护等级	IP67	IP67	IP67
工作温度	-25°C至 +70°C	-25°C至 +70°C	-25°C至 +70°C
温度漂移	<10%sr	<10%sr	<10%sr
短路保护 / 反极性保护	是	是	是
过载电流保护	220mA	220mA	220mA
感应面材质	PBT	PBT	PBT
外壳材质	黄铜镀镍	黄铜镀镍	黄铜镀镍
连接方式	M8 连接器	M8 连接器	M8 连接器

LED 显示	有	有	有
工作电压	10-30VDC/10-60VDC	10-30VDC/10-60VDC	10-30VDC/10-60VDC
允许脉动电压	<10%	<10%	<10%
无负载电流	<10mA	<10mA	<10mA
最大负载电流	200mA	200mA	200mA
漏电流	<0.01mA	<0.01mA	<0.01mA
电压降	<1.5v	<1.5v	<1.5v
开关频率	2KHZ	1KHZ	1KHZ
响应时间	0.1ms	0.2ms	0.2ms
开关磁滞	<15%sr	<15%sr	<15%sr
重复精度	<1.0%sr	<1.0%sr	<1.0%sr
防护等级	IP67	IP67	IP67
工作温度	-25°C至 +70°C	-25°C至 +70°C	-25°C至 +70°C
温度漂移	<10%sr	<10%sr	<10%sr
短路保护 / 反极性保护	是	是	是
过载电流保护	220mA	220mA	220mA
感应面材质	PBT	PBT	PBT
外壳材质	黄铜镀镍	黄铜镀镍	黄铜镀镍
连接方式	M8 连接器	M8 连接器	M8 连接器

订购型号

DC 3 线 10-30V NPN 常开	IS1-Q8NO60-M0B/B	IS2-Q8NO60-M0B/B	IS3-Q8NO60-M0B/B
DC 3 线 10-30V NPN 常闭	IS1-Q8NC60-M0B/B	IS2-Q8NC60-M0B/B	IS3-Q8NC60-M0B/B
DC 3 线 10-30V PNP 常开	IS1-Q8PO60-M0B/B	IS2-Q8PO60-M0B/B	IS3-Q8PO60-M0B/B
DC 3 线 10-30V PNP 常闭	IS1-Q8PC60-M0B/B	IS2-Q8PC60-M0B/B	IS3-Q8PC60-M0B/B
DC 4 线 10-30V PNP NO+NC	IS1-Q8PV60-M0B/B	IS2-Q8PV60-M0B/B	IS3-Q8PV60-M0B/B
DC 4 线 10-30V NPN NO+NC	IS1-Q8NV60-M0B/B	IS2-Q8NV60-M0B/B	IS3-Q8NV60-M0B/B
DC 2 线 10-60V 常开	IS1-Q8DO60-M4B/B	IS2-Q8DO60-M4B/B	IS3-Q8DO60-M4B/B
DC 2 线 10-60V 常闭	IS1-Q8DC60-M4B/B	IS2-Q8DC60-M4B/B	IS3-Q8DC60-M4B/B

订购型号

DC 3 线 10-30V NPN 常开	IS1-Q8ANO60-M0B/B	IS2-Q8ANO60-M0B/B	IS3-Q8ANO60-M0B/B
DC 3 线 10-30V NPN 常闭	IS1-Q8ANC60-M0B/B	IS2-Q8ANC60-M0B/B	IS3-Q8ANC60-M0B/B
DC 3 线 10-30V PNP 常开	IS1-Q8APO60-M0B/B	IS2-Q8APO60-M0B/B	IS3-Q8APO60-M0B/B
DC 3 线 10-30V PNP 常闭	IS1-Q8APC60-M0B/B	IS2-Q8APC60-M0B/B	IS3-Q8APC60-M0B/B
DC 4 线 10-30V PNP NO+NC	IS1-Q8APV60-M0B/B	IS2-Q8APV60-M0B/B	IS3-Q8APV60-M0B/B
DC 4 线 10-30V NPN NO+NC	IS1-Q8ANV60-M0B/B	IS2-Q8ANV60-M0B/B	IS3-Q8ANV60-M0B/B
DC 2 线 10-60V 常开	IS1-Q8ADO60-M4B/B	IS2-Q8ADO60-M4B/B	IS3-Q8ADO60-M4B/B
DC 2 线 10-60V 常闭	IS1-Q8ADC60-M4B/B	IS2-Q8ADC60-M4B/B	IS3-Q8ADC60-M4B/B

	Q8	Q8	Q8
安装方式	齐平	齐平	准齐平
检测距离	1mm	2mm	3mm
管壳长度	40mm	40mm	40mm

	Q8A	Q8A	Q8A
安装方式	齐平	齐平	准齐平
检测距离	1mm	2mm	3mm
管壳长度	40mm	40mm	40mm

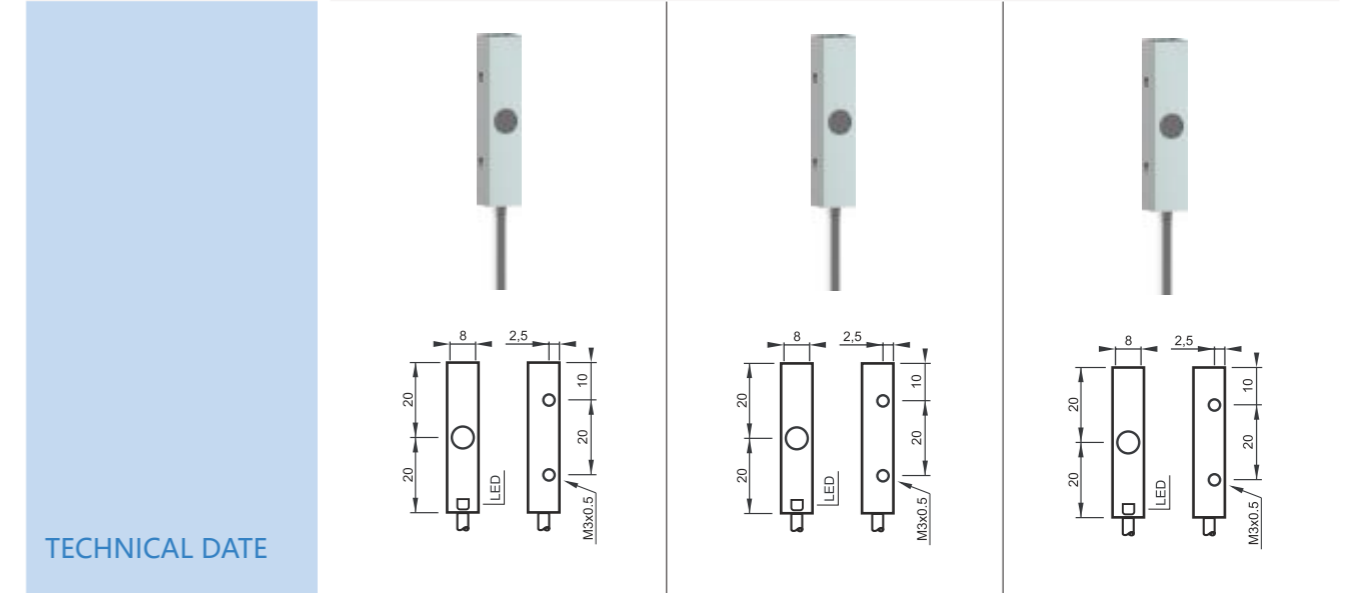
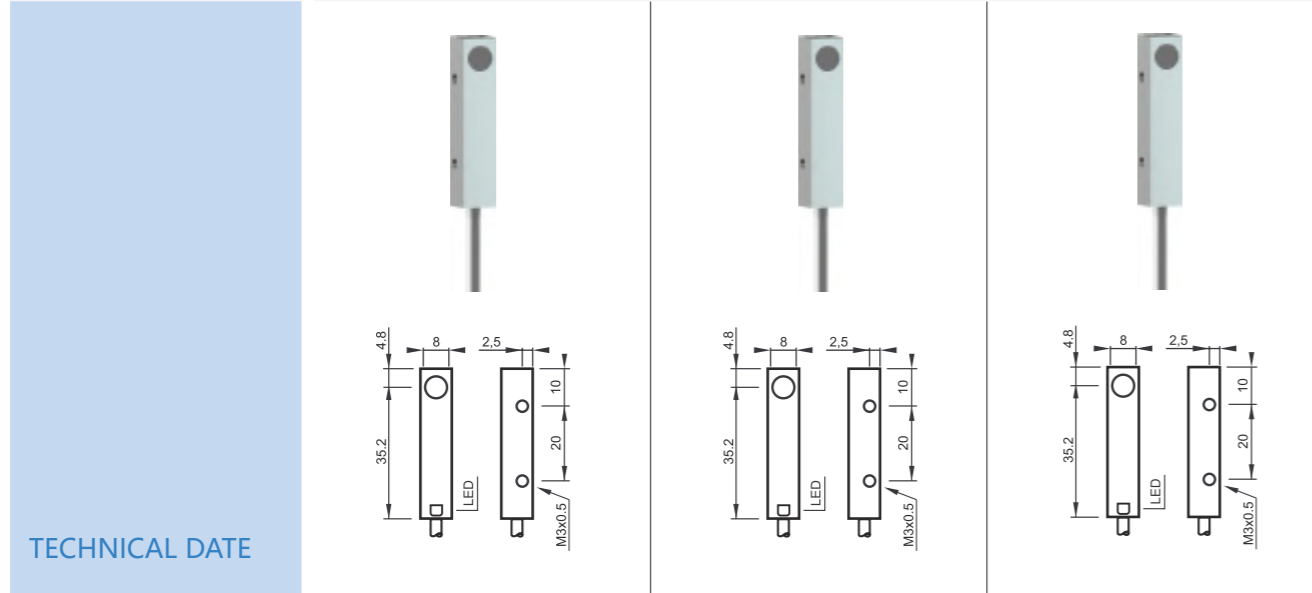

TECHNICAL DATE	有	有	有
LED 显示	有	有	有
工作电压	10-30VDC/10-60VDC	10-30VDC/10-60VDC	10-30VDC/10-60VDC
允许脉动电压	<10%	<10%	<10%
无负载电流	<10mA	<10mA	<10mA
最大负载电流	200mA	200mA	200mA
漏电流	<0.01mA	<0.01mA	<0.01mA
电压降	<1.5v	<1.5v	<1.5v
开关频率	2KHZ	1KHZ	1KHZ
响应时间	0.1ms	0.2ms	0.2ms
开关磁滞	<15%sr	<15%sr	<15%sr
重复精度	<1.0%sr	<1.0%sr	<1.0%sr
防护等级	IP67	IP67	IP67
工作温度	-25°C至 +70°C	-25°C至 +70°C	-25°C至 +70°C
温度漂移	<10%sr	<10%sr	<10%sr
短路保护 / 反极性保护	是	是	是
过载电流保护	220mA	220mA	220mA
感应面材质	PBT	PBT	PBT
外壳材质	黄铜镀镍	黄铜镀镍	黄铜镀镍
连接方式	2 米防油 PVC 电缆	2 米防油 PVC 电缆	2 米防油 PVC 电缆

TECHNICAL DATE	有	有	有
LED 显示	有	有	有
工作电压	10-30VDC/10-60VDC	10-30VDC/10-60VDC	10-30VDC/10-60VDC
允许脉动电压	<10%	<10%	<10%
无负载电流	<10mA	<10mA	<10mA
最大负载电流	200mA	200mA	200mA
漏电流	<0.01mA	<0.01mA	<0.01mA
电压降	<1.5v	<1.5v	<1.5v
开关频率	2KHZ	1KHZ	1KHZ
响应时间	0.1ms	0.2ms	0.2ms
开关磁滞	<15%sr	<15%sr	<15%sr
重复精度	<1.0%sr	<1.0%sr	<1.0%sr
防护等级	IP67	IP67	IP67
工作温度	-25°C至 +70°C	-25°C至 +70°C	-25°C至 +70°C
温度漂移	<10%sr	<10%sr	<10%sr
短路保护 / 反极性保护	是	是	是
过载电流保护	220mA	220mA	220mA
感应面材质	PBT	PBT	PBT
外壳材质	黄铜镀镍	黄铜镀镍	黄铜镀镍
连接方式	2 米防油 PVC 电缆	2 米防油 PVC 电缆	2 米防油 PVC 电缆

订购型号	IS1-Q8NO40-M0C2/B	IS2-Q8NO40-M0C2/B	IS3-Q8NO40-M0C2/B
DC 3 线 10-30V NPN 常开	IS1-Q8NO40-M0C2/B	IS2-Q8NO40-M0C2/B	IS3-Q8NO40-M0C2/B
DC 3 线 10-30V NPN 常闭	IS1-Q8NC40-M0C2/B	IS2-Q8NC40-M0C2/B	IS3-Q8NC40-M0C2/B
DC 3 线 10-30V PNP 常开	IS1-Q8PO40-M0C2/B	IS2-Q8PO40-M0C2/B	IS3-Q8PO40-M0C2/B
DC 3 线 10-30V PNP 常闭	IS1-Q8PC40-M0C2/B	IS2-Q8PC40-M0C2/B	IS3-Q8PC40-M0C2/B
DC 4 线 10-30V PNP NO+NC	IS1-Q8PV40-M0C2/B	IS2-Q8PV40-M0C2/B	IS3-Q8PV40-M0C2/B
DC 4 线 10-30V NPN NO+NC	IS1-Q8NV40-M0C2/B	IS2-Q8NV40-M0C2/B	IS3-Q8NV40-M0C2/B
DC 2 线 10-60V 常开	IS1-Q8DO40-M4C2/B	IS2-Q8DO40-M4C2/B	IS3-Q8DO40-M4C2/B
DC 2 线 10-60V 常闭	IS1-Q8DC40-M4C2/B	IS2-Q8DC40-M4C2/B	IS3-Q8DC40-M4C2/B

订购型号	IS1-Q8ANO40-M0C2/B	IS2-Q8ANO40-M0C2/B	IS3-Q8ANO40-M0C2/B
DC 3 线 10-30V NPN 常开	IS1-Q8ANO40-M0C2/B	IS2-Q8ANO40-M0C2/B	IS3-Q8ANO40-M0C2/B
DC 3 线 10-30V NPN 常闭	IS1-Q8ANC40-M0C2/B	IS2-Q8ANC40-M0C2/B	IS3-Q8ANC40-M0C2/B
DC 3 线 10-30V PNP 常开	IS1-Q8APO40-M0C2/B	IS2-Q8APO40-M0C2/B	IS3-Q8APO40-M0C2/B
DC 3 线 10-30V PNP 常闭	IS1-Q8APC40-M0C2/B	IS2-Q8APC40-M0C2/B	IS3-Q8APC40-M0C2/B
DC 4 线 10-30V PNP NO+NC	IS1-Q8APV40-M0C2/B	IS2-Q8APV40-M0C2/B	IS3-Q8APV40-M0C2/B
DC 4 线 10-30V NPN NO+NC	IS1-Q8ANV40-M0C2/B	IS2-Q8ANV40-M0C2/B	IS3-Q8ANV40-M0C2/B
DC 2 线 10-60V 常开	IS1-Q8ADO40-M4C2/B	IS2-Q8ADO40-M4C2/B	IS3-Q8ADO40-M4C2/B
DC 2 线 10-60V 常闭	IS1-Q8ADC40-M4C2/B	IS2-Q8ADC40-M4C2/B	IS3-Q8ADC40-M4C2/B

电感式传感器

电感式传感器

	Q16	Q16	Q18	Q18
安装方式	非齐平	非齐平	非齐平	非齐平
检测距离	4mm	12mm	4mm	12mm

Q16 4mm

Q18 12mm

TECHNICAL DATE

LED 显示	有	有	有	有
工作电压	10-30VDC/10-60VDC	10-30VDC/10-60VDC	10-30VDC/10-60VDC	10-30VDC/10-60VDC
允许脉动电压	<10%	<10%	<10%	<10%
无负载电流	<10mA	<10mA	<10mA	<10mA
最大负载电流	200mA	200mA	200mA	200mA
漏电流	<0.01mA	<0.01mA	<0.01mA	<0.01mA
电压降	<1.5v	<1.5v	<1.5v	<1.5v
开关频率	500HZ	500HZ	500HZ	500HZ
响应时间	0.5ms	0.5ms	0.5ms	0.5ms
开关磁滞	<15%sr	<15%sr	<15%sr	<15%sr
重复精度	<1.0%sr	<1.0%sr	<1.0%sr	<1.0%sr
防护等级	IP67	IP67	IP67	IP67
工作温度	-25°C至 +70°C	-25°C至 +70°C	-25°C至 +70°C	-25°C至 +70°C
温度漂移	<10%sr	<10%sr	<10%sr	<10%sr
短路保护 / 反极性保护	是	是	是	是
过载电流保护	220mA	220mA	220mA	220mA
感应面材质	-	-	-	-
外壳材质	PBT	PBT	PBT	PBT
连接方式	2米防油 PVC 电缆	2米防油 PVC 电缆	2米防油 PVC 电缆	2米防油 PVC 电缆

订购型号

DC 3 线 10-30V NPN 常开	IN4-Q16NO-P0C2/B	IN12-Q16NO-P0C2/B	IN4-Q18NO-P0C2/B	IN12-Q18NO-P0C2/B
DC 3 线 10-30V NPN 常闭	IN4-Q16NC-P0C2/B	IN12-Q16NC-P0C2/B	IN4-Q18NC-P0C2/B	IN12-Q18NC-P0C2/B
DC 3 线 10-30V PNP 常开	IN4-Q16PO-P0C2/B	IN12-Q16PO-P0C2/B	IN4-Q18PO-P0C2/B	IN12-Q18PO-P0C2/B
DC 3 线 10-30V PNP 常闭	IN4-Q16PC-P0C2/B	IN12-Q16PC-P0C2/B	IN4-Q18PC-P0C2/B	IN12-Q18PC-P0C2/B
DC 4 线 10-30V PNP NO+NC	IN4-Q16PV-P0C2/B	IN12-Q16PV-P0C2/B	IN4-Q18PV-P0C2/B	IN12-Q18PV-P0C2/B
DC 4 线 10-30V NPN NO+NC	IN4-Q16NV-P0C2/B	IN12-Q16NV-P0C2/B	IN4-Q18NV-P0C2/B	IN12-Q18NV-P0C2/B
DC 2 线 10-60V 常开	IN4-Q16DO-P4C2/B	IN12-Q16DO-P4C2/B	IN4-Q18DO-P4C2/B	IN12-Q18DO-P4C2/B
DC 2 线 10-60V 常闭	IN4-Q16DC-P4C2/B	IN12-Q16DC-P4C2/B	IN4-Q18DC-P4C2/B	IN12-Q18DC-P4C2/B

	Q18C	Q18C	Q18C	Q18C
安装方式	非齐平	非齐平	非齐平	非齐平
检测距离	4mm	8mm	4mm	8mm

Q18C 4mm

Q18C 8mm

TECHNICAL DATE

LED 显示	有	有	有	有
工作电压	10-30VDC/10-60VDC	10-30VDC/10-60VDC	10-30VDC/10-60VDC	10-30VDC/10-60VDC
允许脉动电压	<10%	<10%	<10%	<10%
无负载电流	<10mA	<10mA	<10mA	<10mA
最大负载电流	200mA	200mA	200mA	200mA
漏电流	<0.01mA	<0.01mA	<0.01mA	<0.01mA
电压降	<1.5v	<1.5v	<1.5v	<1.5v
开关频率	500HZ	500HZ	500HZ	500HZ
响应时间	0.5ms	0.5ms	0.5ms	0.5ms
开关磁滞	<15%sr	<15%sr	<15%sr	<15%sr
重复精度	<1.0%sr	<1.0%sr	<1.0%sr	<1.0%sr
防护等级	IP67	IP67	IP67	IP67
工作温度	-25°C至 +70°C	-25°C至 +70°C	-25°C至 +70°C	-25°C至 +70°C
温度漂移	<10%sr	<10%sr	<10%sr	<10%sr
短路保护 / 反极性保护	是	是	是	是
过载电流保护	220mA	220mA	220mA	220mA
感应面材质	-	-	-	-
外壳材质	PBT	PBT	PBT	PBT
连接方式	2米防油 PVC 电缆	2米防油 PVC 电缆	M8 连接器	M8 连接器

订购型号

DC 3 线 10-30V NPN 常开	IN4-Q18CNO-P0C2/B	IN8-Q18CNO-P0C2/B	IN4-Q18CNO-P0B/B	IN8-Q18CNO-P0B/B
DC 3 线 10-30V NPN 常闭	IN4-Q18CNC-P0C2/B	IN8-Q18CNC-P0C2/B	IN4-Q18CNC-P0B/B	IN8-Q18CNC-P0B/B
DC 3 线 10-30V PNP 常开	IN4-Q18CPO-P0C2/B	IN8-Q18CPO-P0C2/B	IN4-Q18CPO-P0B/B	IN8-Q18CPO-P0B/B
DC 3 线 10-30V PNP 常闭	IN4-Q18CPC-P0C2/B	IN8-Q18CPC-P0C2/B	IN4-Q18CPC-P0B/B	IN8-Q18CPC-P0B/B
DC 4 线 10-30V PNP NO+NC	IN4-Q18CPV-P0C2/B	IN8-Q18CPV-P0C2/B	IN4-Q18CPV-P0B/B	IN8-Q18CPV-P0B/B
DC 4 线 10-30V NPN NO+NC	IN4-Q18CNV-P0C2/B	IN8-Q18CNV-P0C2/B	IN4-Q18CNV-P0B/B	IN8-Q18CNV-P0B/B
DC 2 线 10-60V 常开	IN4-Q18CDO-P4C2/B	IN8-Q18CDO-P4C2/B	IN4-Q18CDO-P4B/B	IN8-Q18CDO-P4B/B
DC 2 线 10-60V 常闭	IN4-Q18CDC-P4C2/B	IN8-Q18CDC-P4C2/B	IN4-Q18CDC-P4B/B	IN8-Q18CDC-P4B/B

	Q40	Q40	Q40	Q40
安装方式	齐平	非齐平	非齐平	非齐平
检测距离	15mm	20mm	30mm	40mm
—				

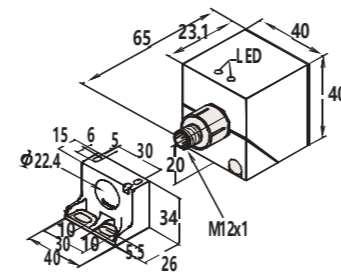

TECHNICAL DATE

LED 显示	有	有	有	有
工作电压	10-30VDC/10-60VDC	10-30VDC/10-60VDC	10-30VDC/10-60VDC	10-30VDC/10-60VDC
允许脉动电压	<10%	<10%	<10%	<10%
无负载电流	<10mA	<10mA	<10mA	<10mA
最大负载电流	200mA	200mA	200mA	200mA
漏电流	<0.01mA	<0.01mA	<0.01mA	<0.01mA
电压降	<1.5v	<1.5v	<1.5v	<1.5v
开关频率	1KHZ	500HZ	300HZ	100HZ
响应时间	0.2ms	0.5ms	0.5ms	1ms
开关磁滞	<15%sr	<15%sr	<15%sr	<15%sr
重复精度	<1.0%sr	<1.0%sr	<1.0%sr	<1.0%sr
防护等级	IP67	IP67	IP67	IP67
工作温度	-25°C至 +70°C	-25°C至 +70°C	-25°C至 +70°C	-25°C至 +70°C
温度漂移	<10%sr	<10%sr	<10%sr	<10%sr
短路保护 / 反极性保护	是	是	是	是
过载电流保护	220mA	220mA	220mA	220mA
感应面材质	-	-	-	-
外壳材质	PBT	PBT	PBT	PBT
连接方式	M12 连接器	M12 连接器	M12 连接器	M12 连接器

订购型号

DC 3 线 10-30V NPN 常开	IS15-Q40NO-P0A/B	IN20-Q40NO-P0A/B	IN30-Q40NO-P0A/B	IN40-Q40NO-P0A/B
DC 3 线 10-30V NPN 常闭	IS15-Q40NC-P0A/B	IN20-Q40NC-P0A/B	IN30-Q40NC-P0A/B	IN40-Q40NC-P0A/B
DC 3 线 10-30V PNP 常开	IS15-Q40PO-P0A/B	IN20-Q40PO-P0A/B	IN30-Q40PO-P0A/B	IN40-Q40PO-P0A/B
DC 3 线 10-30V PNP 常闭	IS15-Q40PC-P0A/B	IN20-Q40PC-P0A/B	IN30-Q40PC-P0A/B	IN40-Q40PC-P0A/B
DC 4 线 10-30V PNP NO+NC	IS15-Q40PV-P0A/B	IN20-Q40PV-P0A/B	IN30-Q40PV-P0A/B	IN40-Q40PV-P0A/B
DC 4 线 10-30V NPN NO+NC	IS15-Q40NV-P0A/B	IN20-Q40NV-P0A/B	IN30-Q40NV-P0A/B	IN40-Q40NV-P0A/B
DC 2 线 10-60V 常开	IS15-Q40DO-P4A/B	IN20-Q40DO-P4A/B	IN30-Q40DO-P4A/B	IN40-Q40DO-P4A/B
DC 2 线 10-60V 常闭	IS15-Q40DC-P4A/B	IN20-Q40DC-P4A/B	IN30-Q40DC-P4A/B	IN40-Q40DC-P4A/B

	Q40E	Q40E	Q40E	Q40E
安装方式	齐平	非齐平	非齐平	非齐平
检测距离	15mm	20mm	30mm	40mm
—				

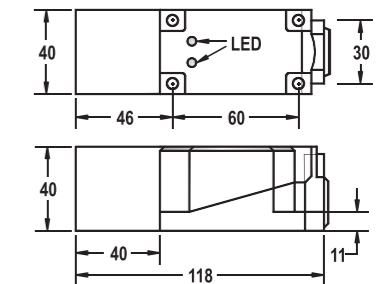

TECHNICAL DATE

LED 显示	有	有	有	有
工作电压	10-30VDC/10-60VDC	10-30VDC/10-60VDC	10-30VDC/10-60VDC	10-30VDC/10-60VDC
允许脉动电压	<10%	<10%	<10%	<10%
无负载电流	<10mA	<10mA	<10mA	<10mA
最大负载电流	200mA	200mA	200mA	200mA
漏电流	<0.01mA	<0.01mA	<0.01mA	<0.01mA
电压降	<1.5v	<1.5v	<1.5v	<1.5v
开关频率	100HZ	100HZ	100HZ	100HZ
响应时间	1ms	1ms	1ms	1ms
开关磁滞	<15%sr	<15%sr	<15%sr	<15%sr
重复精度	<1.0%sr	<1.0%sr	<1.0%sr	<1.0%sr
防护等级	IP67	IP67	IP67	IP67
工作温度	-25°C至 +70°C	-25°C至 +70°C	-25°C至 +70°C	-25°C至 +70°C
温度漂移	<10%sr	<10%sr	<10%sr	<10%sr
短路保护 / 反极性保护	是	是	是	是
过载电流保护	220mA	220mA	220mA	220mA
感应面材质	-	-	-	-
外壳材质	PBT	PBT	PBT	PBT
连接方式	PG13.5 快速连接器	PG13.5 快速连接器	PG13.5 快速连接器	PG13.5 快速连接器

订购型号

DC 3 线 10-30V NPN 常开	IS15-Q40ENO-P0G/B	IN20-Q40ENO-P0G/B	IN30-Q40ENO-P0G/B	IN40-Q40ENO-P0G/B
DC 3 线 10-30V NPN 常闭	IS15-Q40ENC-P0G/B	IN20-Q40ENC-P0G/B	IN30-Q40ENC-P0G/B	IN40-Q40ENC-P0G/B
DC 3 线 10-30V PNP 常开	IS15-Q40EPO-P0G/B	IN20-Q40EPO-P0G/B	IN30-Q40EPO-P0G/B	IN40-Q40EPO-P0G/B
DC 3 线 10-30V PNP 常闭	IS15-Q40EPC-P0G/B	IN20-Q40EPC-P0G/B	IN30-Q40EPC-P0G/B	IN40-Q40EPC-P0G/B
DC 4 线 10-30V PNP NO+NC	IS15-Q40EPV-P0G/B	IN20-Q40EPV-P0G/B	IN30-Q40EPV-P0G/B	IN40-Q40EPV-P0G/B
DC 4 线 10-30V NPN NO+NC	IS15-Q40ENV-P0G/B	IN20-Q40ENV-P0G/B	IN30-Q40ENV-P0G/B	IN40-Q40ENV-P0G/B
DC 2 线 10-60V 常开	IS15-Q40EDO-P4G/B	IN20-Q40EDO-P4G/B	IN30-Q40EDO-P4G/B	IN40-Q40EDO-P4G/B
DC 2 线 10-60V 常闭	IS15-Q40EDC-P4G/B	IN20-Q40EDC-P4G/B	IN30-Q40EDC-P4G/B	IN40-Q40EDC-P4G/B

	M12	M12	M12	M12
安装方式	齐平	非齐平	齐平	非齐平
检测距离	2mm	4mm	2mm	4mm
管壳长度	60mm	60mm	68mm	68mm

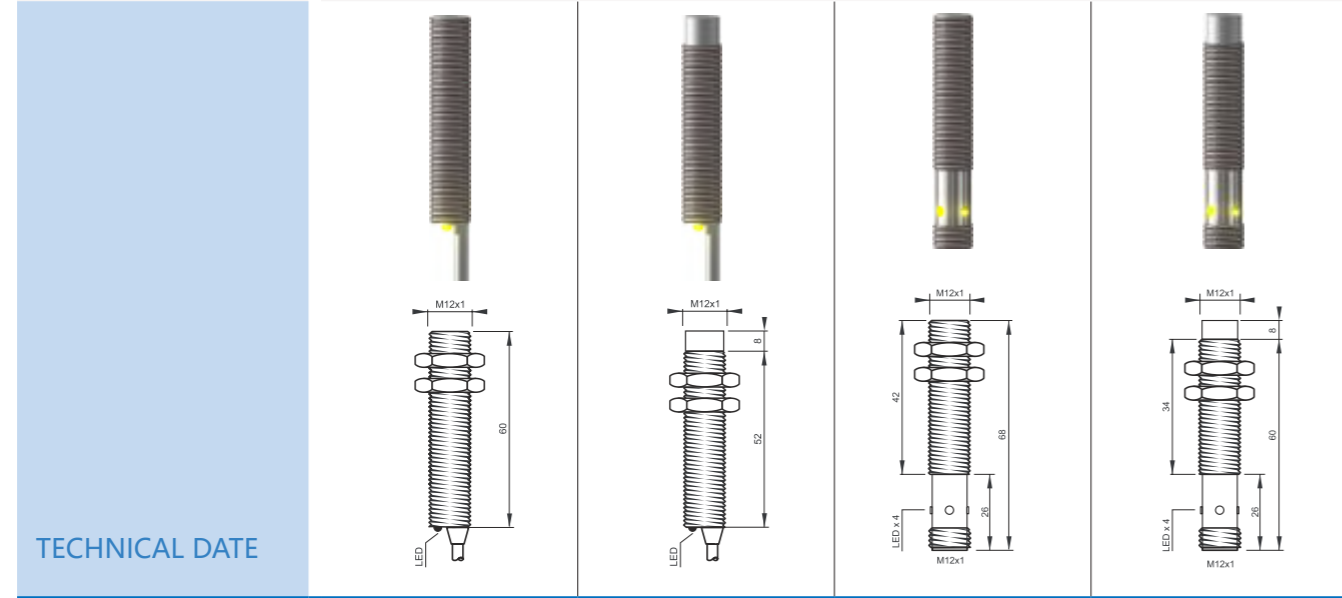

TECHNICAL DATE

LED 显示	有	有	有	有
工作电压	20-250VAC	20-250VAC	20-250VAC	20-250VAC
无负载电流	<1.8mA	<1.8mA	<1.8mA	<1.8mA
最大负载电流	400mA	400mA	400mA	400mA
漏电流	<1.8mA	<1.8mA	<1.8mA	<1.8mA
浪涌冲击电流	5A(20mS)	5A(20mS)	5A(20mS)	5A(20mS)
最小负载电流	5mA	5mA	5mA	5mA
电压降	<8VAC AT 400mA	<8VAC AT 400mA	<8VAC AT 400mA	<8VAC AT 400mA
开关频率	<25HZ	<25HZ	<25HZ	<25HZ
响应时间	10ms	10ms	10ms	10ms
开关磁滞	<15% (Sr)	<15% (Sr)	<15% (Sr)	<15% (Sr)
重复精度	<1.0% (Sr)	<1.0% (Sr)	<1.0% (Sr)	<1.0% (Sr)
防护等级	IP67	IP67	IP67	IP67
工作温度	-25°C至 +70°C	-25°C至 +70°C	-25°C至 +70°C	-25°C至 +70°C
温度漂移	<10% (Sr)	<10% (Sr)	<10% (Sr)	<10% (Sr)
短路保护	否	否	否	否
感应面材质	PBT	PBT	PBT	PBT
外壳材质	黄铜镀镍	黄铜镀镍	黄铜镀镍	黄铜镀镍
连接方式	2米防油 PVC 电缆	2米防油 PVC 电缆	M12 连接器	M12 连接器

订购型号

AC 3 线 20-250V 常开	IS2-M12AO60-M7C2/B	IN4-M12AO60-M7C2/B	IS2-M12AO68-M7A/B	IN4-M12AO68-M7A/B
AC 3 线 20-250V 常闭	IS2-M12AC60-M7C2/B	IN4-M12AC60-M7C2/B	IS2-M12AC68-M7A/B	IN4-M12AC68-M7A/B
AC 4 线 20-250V (可转换常开 & 常闭)				

	M12	M12	M12	M12
安装方式	齐平	非齐平	齐平	非齐平
检测距离	4mm	8mm	4mm	8mm
管壳长度	60mm	60mm	68mm	68mm

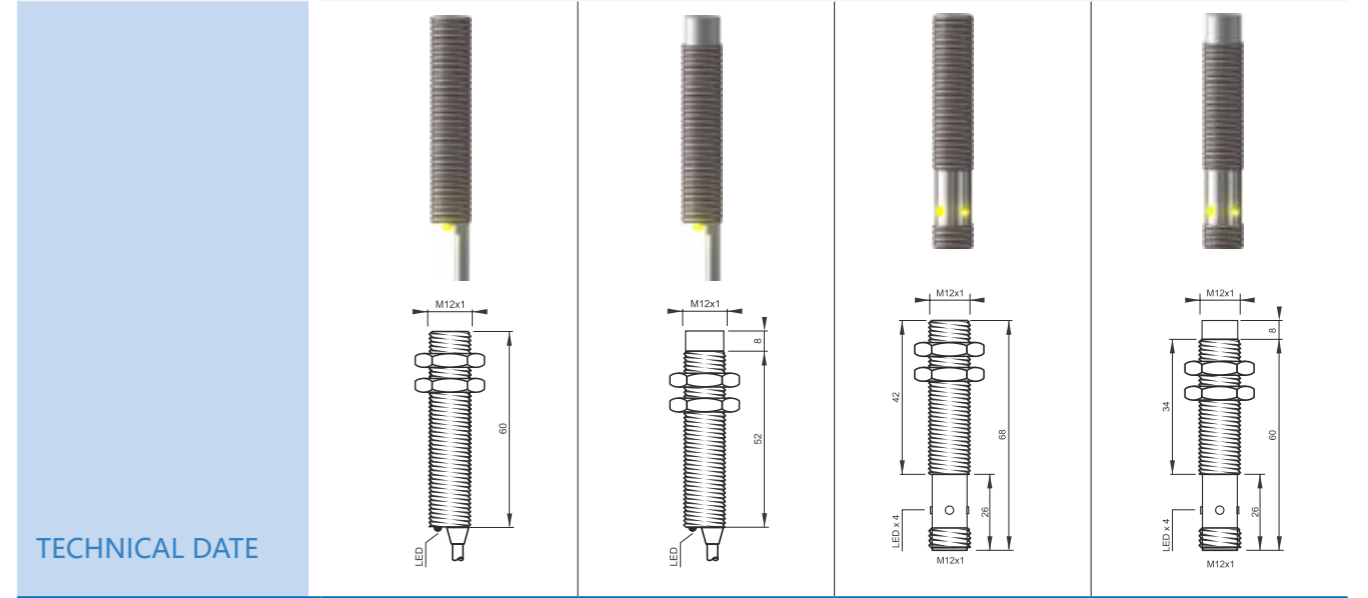

TECHNICAL DATE

LED 显示	有	有	有	有
工作电压	20-250VAC	20-250VAC	20-250VAC	20-250VAC
无负载电流	<1.8mA	<1.8mA	<1.8mA	<1.8mA
最大负载电流	400mA	400mA	400mA	400mA
漏电流	<1.8mA	<1.8mA	<1.8mA	<1.8mA
浪涌冲击电流	5A(20mS)	5A(20mS)	5A(20mS)	5A(20mS)
最小负载电流	5mA	5mA	5mA	5mA
电压降	<8VAC AT 400mA	<8VAC AT 400mA	<8VAC AT 400mA	<8VAC AT 400mA
开关频率	<25HZ	<25HZ	<25HZ	<25HZ
响应时间	10ms	10ms	10ms	10ms
开关磁滞	<15% (Sr)	<15% (Sr)	<15% (Sr)	<15% (Sr)
重复精度	<1.0% (Sr)	<1.0% (Sr)	<1.0% (Sr)	<1.0% (Sr)
防护等级	IP67	IP67	IP67	IP67
工作温度	-25°C至 +70°C	-25°C至 +70°C	-25°C至 +70°C	-25°C至 +70°C
温度漂移	<10% (Sr)	<10% (Sr)	<10% (Sr)	<10% (Sr)
短路保护	否	否	否	否
感应面材质	PBT	PBT	PBT	PBT
外壳材质	黄铜镀镍	黄铜镀镍	黄铜镀镍	黄铜镀镍
连接方式	2米防油 PVC 电缆	2米防油 PVC 电缆	M12 连接器	M12 连接器

订购型号

AC 3 线 20-250V 常开	IS4-M12AO60-M7C2/B	IN8-M12AO60-M7C2/B	IS4-M12AO68-M7A/B	IN8-M12AO68-M7A/B
AC 3 线 20-250V 常闭	IS4-M12AC60-M7C2/B	IN8-M12AC60-M7C2/B	IS4-M12AC68-M7A/B	IN8-M12AC68-M7A/B
AC 4 线 20-250V (可转换常开 & 常闭)				

	M18	M18	M18	M18
安装方式	齐平	非齐平	齐平	非齐平
检测距离	5mm	8mm	5mm	8mm
管壳长度	55mm	55mm	35mm	40mm

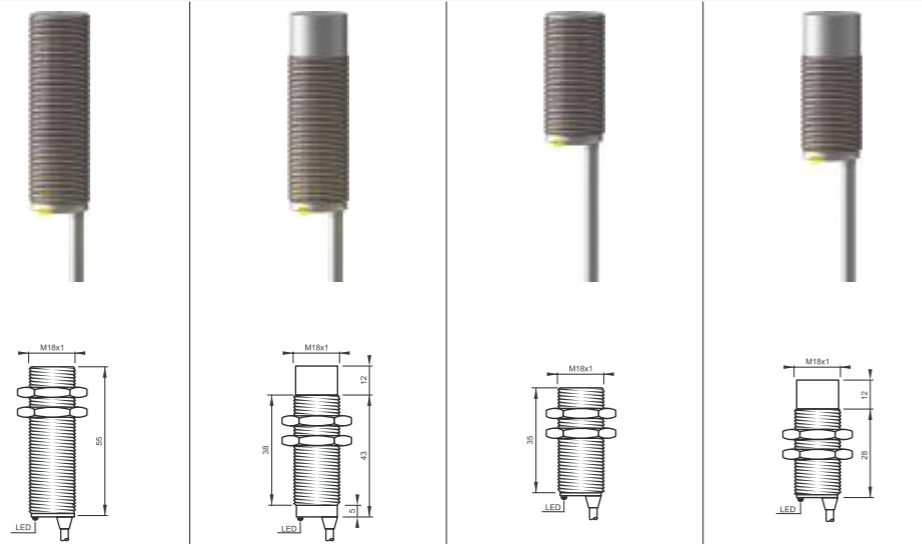

TECHNICAL DATE

LED 显示	有	有	有	有
工作电压	20-250VAC	20-250VAC	20-250VAC	20-250VAC
无负载电流	<1.8mA	<1.8mA	<1.8mA	<1.8mA
最大负载电流	400mA	400mA	400mA	400mA
漏电流	<1.8mA	<1.8mA	<1.8mA	<1.8mA
浪涌冲击电流	5A(20mS)	5A(20mS)	5A(20mS)	5A(20mS)
最小负载电流	5mA	5mA	5mA	5mA
电压降	<8VAC AT 400mA	<8VAC AT 400mA	<8VAC AT 400mA	<8VAC AT 400mA
开关频率	<25HZ	<25HZ	<25HZ	<25HZ
响应时间	10ms	10ms	10ms	10ms
开关磁滞	<15% (Sr)	<15% (Sr)	<15% (Sr)	<15% (Sr)
重复精度	<1.0% (Sr)	<1.0% (Sr)	<1.0% (Sr)	<1.0% (Sr)
防护等级	IP67	IP67	IP67	IP67
工作温度	-25°C至 +70°C	-25°C至 +70°C	-25°C至 +70°C	-25°C至 +70°C
温度漂移	<10% (Sr)	<10% (Sr)	<10% (Sr)	<10% (Sr)
短路保护	否	否	否	否
感应面材质	PBT	PBT	PBT	PBT
外壳材质	黄铜镀镍	黄铜镀镍	黄铜镀镍	黄铜镀镍
连接方式	2米防油 PVC 电缆	2米防油 PVC 电缆	2米防油 PVC 电缆	2米防油 PVC 电缆

订购型号

AC 3 线 20-250V 常开	IS5-M18AO55-M7C2/B	IN8-M18AO55-M7C2/B	IS5-M18AO35-M7C2/B	IN8-M18AO40-M7C2/B
AC 3 线 20-250V 常闭	IS5-M18AC55-M7C2/B	IN8-M18AC55-M7C2/B	IS5-M18AC35-M7C2/B	IN8-M18AC40-M7C2/B
AC 4 线 20-250V (可转换常开 & 常闭)				

	M18	M18	M18	M18
安装方式	齐平	非齐平	齐平	非齐平
检测距离	5mm	8mm	8mm	16mm
管壳长度	79mm	79mm	55mm	55mm

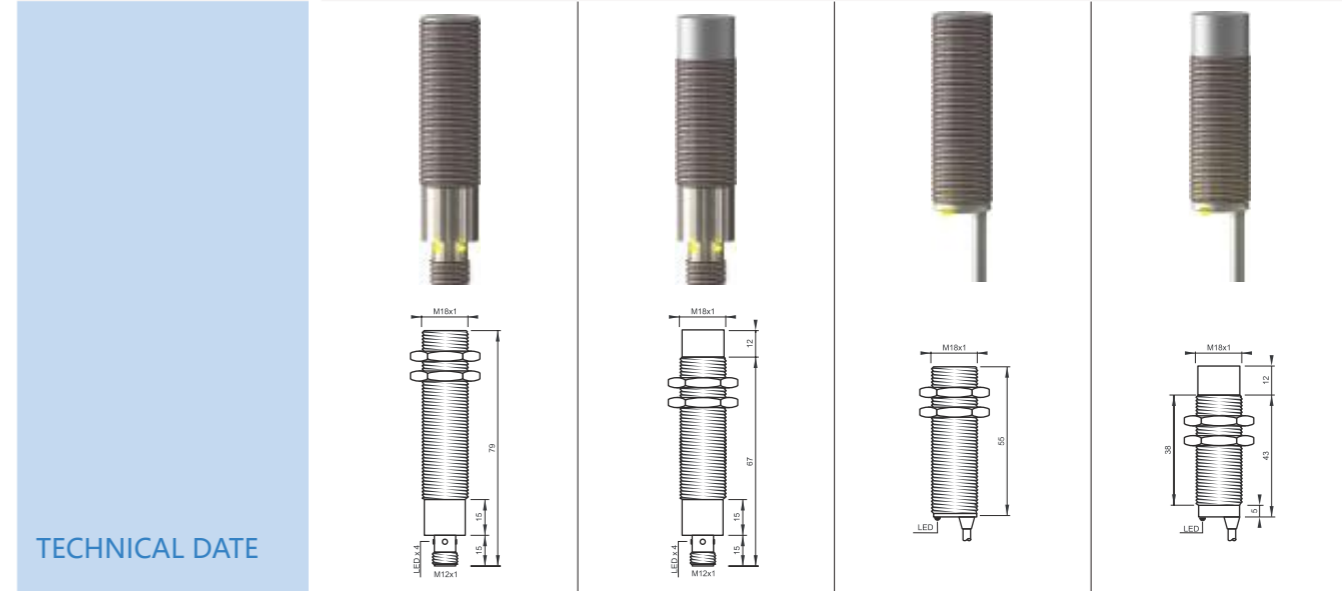

TECHNICAL DATE

LED 显示	有	有	有	有
工作电压	20-250VAC	20-250VAC	20-250VAC	20-250VAC
无负载电流	<1.8mA	<1.8mA	<1.8mA	<1.8mA
最大负载电流	400mA	400mA	400mA	400mA
漏电流	<1.8mA	<1.8mA	<1.8mA	<1.8mA
浪涌冲击电流	5A(20mS)	5A(20mS)	5A(20mS)	5A(20mS)
最小负载电流	5mA	5mA	5mA	5mA
电压降	<8VAC AT 400mA	<8VAC AT 400mA	<8VAC AT 400mA	<8VAC AT 400mA
开关频率	<25HZ	<25HZ	<25HZ	<25HZ
响应时间	10ms	10ms	10ms	10ms
开关磁滞	<15% (Sr)	<15% (Sr)	<15% (Sr)	<15% (Sr)
重复精度	<1.0% (Sr)	<1.0% (Sr)	<1.0% (Sr)	<1.0% (Sr)
防护等级	IP67	IP67	IP67	IP67
工作温度	-25°C至 +70°C	-25°C至 +70°C	-25°C至 +70°C	-25°C至 +70°C
温度漂移	<10% (Sr)	<10% (Sr)	<10% (Sr)	<10% (Sr)
短路保护	否	否	否	否
感应面材质	PBT	PBT	PBT	PBT
外壳材质	黄铜镀镍	黄铜镀镍	黄铜镀镍	黄铜镀镍
连接方式	M12 连接器	M12 连接器	2米防油 PVC 电缆	2米防油 PVC 电缆

订购型号

AC 3 线 20-250V 常开	IS5-M18AO79-M7A/B	IN8-M18AO79-M7A/B	IS8-M18AO55-M7C2/B	IN16-M18AO55-M7C2/B
AC 3 线 20-250V 常闭	IS5-M18AC79-M7A/B	IN8-M18AC79-M7A/B	IS8-M18AC55-M7C2/B	IN16-M18AC55-M7C2/B
AC 4 线 20-250V (可转换常开 & 常闭)				

	M18	M18	M18	M18
安装方式	齐平	非齐平	齐平	非齐平
检测距离	8mm	16mm	8mm	16mm
管壳长度	35mm	40mm	79mm	79mm

	M30	M30	M30	M30
安装方式	齐平	非齐平	齐平	非齐平
检测距离	10mm	15mm	10mm	15mm
管壳长度	55mm	55mm	40mm	45mm

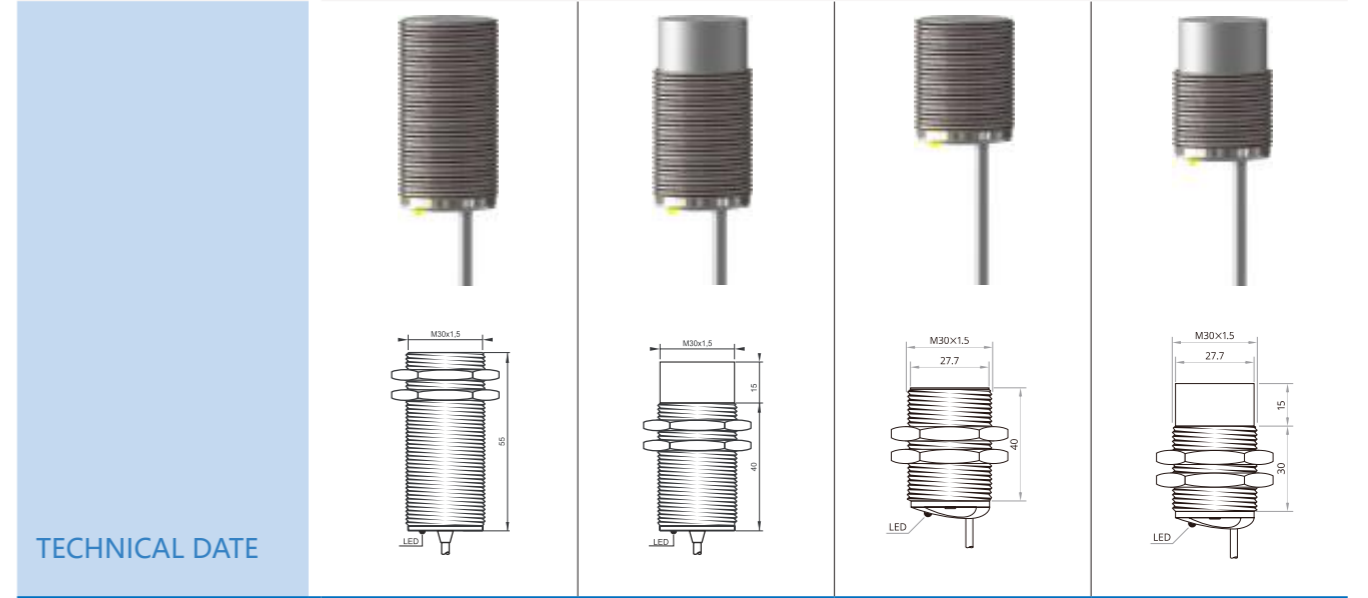
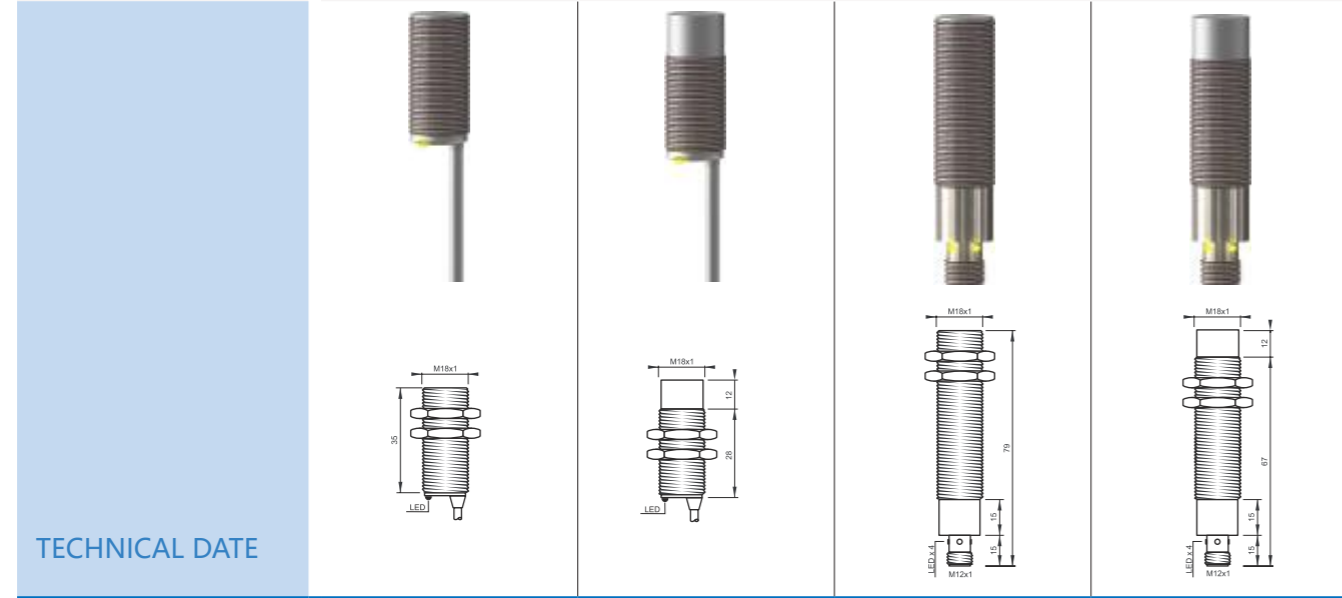

TECHNICAL DATE				
LED 显示	有	有	有	有
工作电压	20-250VAC	20-250VAC	20-250VAC	20-250VAC
无负载电流	<1.8mA	<1.8mA	<1.8mA	<1.8mA
最大负载电流	400mA	400mA	400mA	400mA
漏电流	<1.8mA	<1.8mA	<1.8mA	<1.8mA
浪涌冲击电流	5A(20mS)	5A(20mS)	5A(20mS)	5A(20mS)
最小负载电流	5mA	5mA	5mA	5mA
电压降	<8VAC AT 400mA	<8VAC AT 400mA	<8VAC AT 400mA	<8VAC AT 400mA
开关频率	<25HZ	<25HZ	<25HZ	<25HZ
响应时间	10ms	10ms	10ms	10ms
开关磁滞	<15% (Sr)	<15% (Sr)	<15% (Sr)	<15% (Sr)
重复精度	<1.0% (Sr)	<1.0% (Sr)	<1.0% (Sr)	<1.0% (Sr)
防护等级	IP67	IP67	IP67	IP67
工作温度	-25°C至 +70°C	-25°C至 +70°C	-25°C至 +70°C	-25°C至 +70°C
温度漂移	<10% (Sr)	<10% (Sr)	<10% (Sr)	<10% (Sr)
短路保护	否	否	否	否
感应面材质	PBT	PBT	PBT	PBT
外壳材质	黄铜镀镍	黄铜镀镍	黄铜镀镍	黄铜镀镍
连接方式	2 米防油 PVC 电缆	2 米防油 PVC 电缆	2 米防油 PVC 电缆	2 米防油 PVC 电缆

TECHNICAL DATE				
LED 显示	有	有	有	有
工作电压	20-250VAC	20-250VAC	20-250VAC	20-250VAC
无负载电流	<1.8mA	<1.8mA	<1.8mA	<1.8mA
最大负载电流	400mA	400mA	400mA	400mA
漏电流	<1.8mA	<1.8mA	<1.8mA	<1.8mA
浪涌冲击电流	5A(20mS)	5A(20mS)	5A(20mS)	5A(20mS)
最小负载电流	5mA	5mA	5mA	5mA
电压降	<8VAC AT 400mA	<8VAC AT 400mA	<8VAC AT 400mA	<8VAC AT 400mA
开关频率	<25HZ	<25HZ	<25HZ	<25HZ
响应时间	10ms	10ms	10ms	10ms
开关磁滞	<15% (Sr)	<15% (Sr)	<15% (Sr)	<15% (Sr)
重复精度	<1.0% (Sr)	<1.0% (Sr)	<1.0% (Sr)	<1.0% (Sr)
防护等级	IP67	IP67	IP67	IP67
工作温度	-25°C至 +70°C	-25°C至 +70°C	-25°C至 +70°C	-25°C至 +70°C
温度漂移	<10% (Sr)	<10% (Sr)	<10% (Sr)	<10% (Sr)
短路保护	否	否	否	否
感应面材质	PBT	PBT	PBT	PBT
外壳材质	黄铜镀镍	黄铜镀镍	黄铜镀镍	黄铜镀镍
连接方式	2 米防油 PVC 电缆	2 米防油 PVC 电缆	2 米防油 PVC 电缆	2 米防油 PVC 电缆

订购型号				
AC 3 线 20-250V 常开	IS8-M18AO35-M7C2/B	IN16-M18AO40-M7C2/B	IS8-M18AO79-M7A/B	IN16-M18AO79-M7A/B
AC 3 线 20-250V 常闭	IS8-M18AC35-M7C2/B	IN16-M18AC40-M7C2/B	IS8-M18AC79-M7A/B	IN16-M18AC79-M7A/B
AC 4 线 20-250V (可转换常开 & 常闭)				

订购型号				
AC 3 线 20-250V 常开	IS10-M30AO55-M7C2/B	IN15-M30AO55-M7C2/B	IS10-M30AO40-M7C2/B	IN15-M30AO45-M7C2/B
AC 3 线 20-250V 常闭	IS10-M30AC55-M7C2/B	IN15-M30AC55-M7C2/B	IS10-M30AC40-M7C2/B	IN15-M30AC45-M7C2/B
AC 4 线 20-250V (可转换常开 & 常闭)	IS10-M30AV55-M7C2/B	IN15-M30AV55-M7C2/B	IS10-M30AV40-M7C2/B	IN15-M30AV45-M7C2/B

	M30	M30	M30	M30
安装方式	齐平	非齐平	齐平	非齐平
检测距离	10mm	15mm	16mm	25mm
管壳长度	79mm	79mm	55mm	55mm

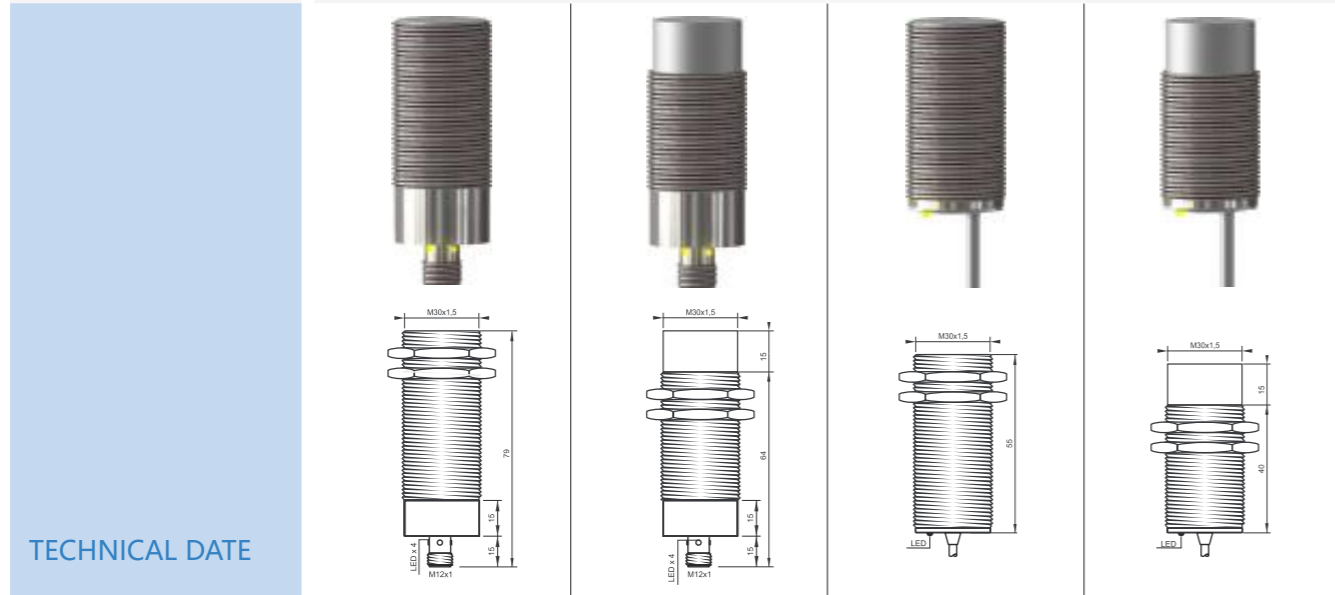

LED 显示	有	有	有	有
工作电压	20-250VAC	20-250VAC	20-250VAC	20-250VAC
无负载电流	<1.8mA	<1.8mA	<1.8mA	<1.8mA
最大负载电流	400mA	400mA	400mA	400mA
漏电流	<1.8mA	<1.8mA	<1.8mA	<1.8mA
浪涌冲击电流	5A(20mS)	5A(20mS)	5A(20mS)	5A(20mS)
最小负载电流	5mA	5mA	5mA	5mA
电压降	<8VAC AT 400mA	<8VAC AT 400mA	<8VAC AT 400mA	<8VAC AT 400mA
开关频率	<25HZ	<25HZ	<25HZ	<25HZ
响应时间	10ms	10ms	10ms	10ms
开关磁滞	<15% (Sr)	<15% (Sr)	<15% (Sr)	<15% (Sr)
重复精度	<1.0% (Sr)	<1.0% (Sr)	<1.0% (Sr)	<1.0% (Sr)
防护等级	IP67	IP67	IP67	IP67
工作温度	-25°C至 +70°C	-25°C至 +70°C	-25°C至 +70°C	-25°C至 +70°C
温度漂移	<10% (Sr)	<10% (Sr)	<10% (Sr)	<10% (Sr)
短路保护	否	否	否	否
感应面材质	PBT	PBT	PBT	PBT
外壳材质	黄铜镀镍	黄铜镀镍	黄铜镀镍	黄铜镀镍
连接方式	M12 连接器	M12 连接器	2 米防油 PVC 电缆	2 米防油 PVC 电缆

订购型号	IS10-M30AO79-M7A/B	IN15-M30AO79-M7A/B	IS16-M30AO55-M7C2/B	IN25-M30AO55-M7C2/B
AC 3 线 20-250V 常开	IS10-M30AO79-M7A/B	IN15-M30AO79-M7A/B	IS16-M30AO55-M7C2/B	IN25-M30AO55-M7C2/B
AC 3 线 20-250V 常闭	IS10-M30AC79-M7A/B	IN15-M30AC79-M7A/B	IS16-M30AC55-M7C2/B	IN25-M30AC55-M7C2/B
AC 4 线 20-250V (可转换常开 & 常闭)	IS10-M30AV79-M7A/B	IN15-M30AV79-M7A/B	IS16-M30AV55-M7C2/B	IN25-M30AV55-M7C2/B

	M30	M30	M30	M30
安装方式	齐平	非齐平	齐平	非齐平
检测距离	16mm	25mm	16mm	25mm
管壳长度	40mm	45mm	79mm	79mm

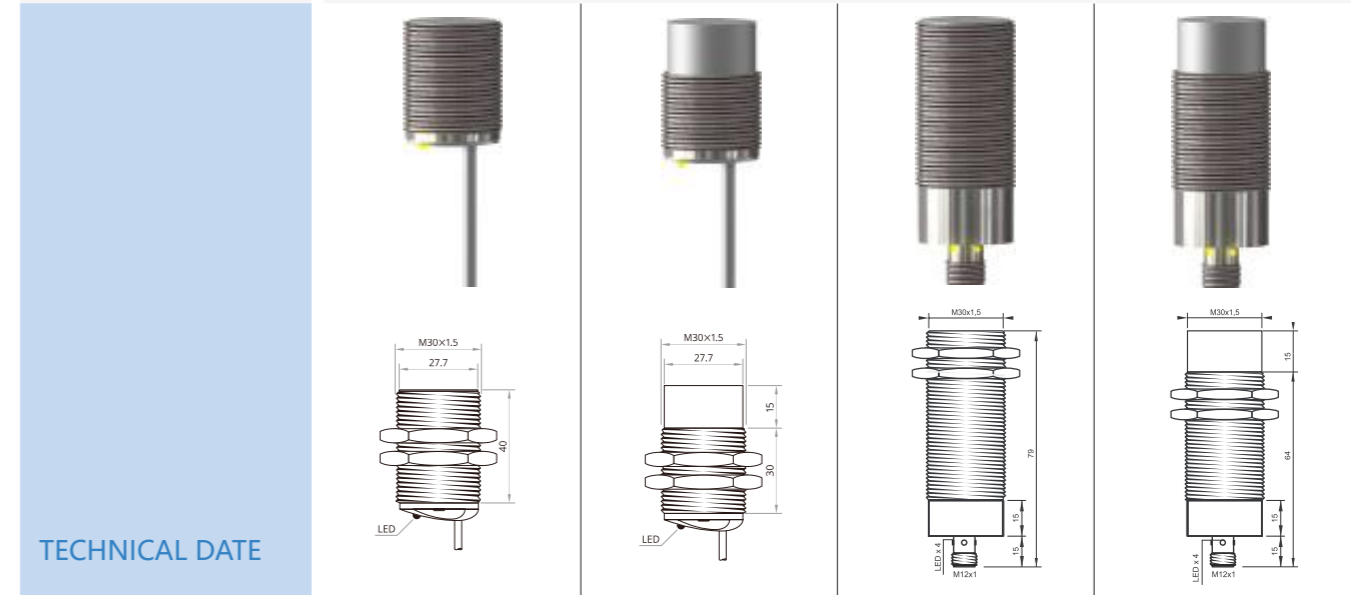

LED 显示	有	有	有	有
工作电压	20-250VAC	20-250VAC	20-250VAC	20-250VAC
无负载电流	<1.8mA	<1.8mA	<1.8mA	<1.8mA
最大负载电流	400mA	400mA	400mA	400mA
漏电流	<1.8mA	<1.8mA	<1.8mA	<1.8mA
浪涌冲击电流	5A(20mS)	5A(20mS)	5A(20mS)	5A(20mS)
最小负载电流	5mA	5mA	5mA	5mA
电压降	<8VAC AT 400mA	<8VAC AT 400mA	<8VAC AT 400mA	<8VAC AT 400mA
开关频率	<25HZ	<25HZ	<25HZ	<25HZ
响应时间	10ms	10ms	10ms	10ms
开关磁滞	<15% (Sr)	<15% (Sr)	<15% (Sr)	<15% (Sr)
重复精度	<1.0% (Sr)	<1.0% (Sr)	<1.0% (Sr)	<1.0% (Sr)
防护等级	IP67	IP67	IP67	IP67
工作温度	-25°C至 +70°C	-25°C至 +70°C	-25°C至 +70°C	-25°C至 +70°C
温度漂移	<10% (Sr)	<10% (Sr)	<10% (Sr)	<10% (Sr)
短路保护	否	否	否	否
感应面材质	PBT	PBT	PBT	PBT
外壳材质	黄铜镀镍	黄铜镀镍	黄铜镀镍	黄铜镀镍
连接方式	2 米防油 PVC 电缆	2 米防油 PVC 电缆	M12 连接器	M12 连接器

订购型号	IS16-M30AO40-M7C2/B	IN25-M30AO45-M7C2/B	IS16-M30AO79-M7A/B	IN25-M30AO79-M7A/B
AC 3 线 20-250V 常开	IS16-M30AO40-M7C2/B	IN25-M30AO45-M7C2/B	IS16-M30AO79-M7A/B	IN25-M30AO79-M7A/B
AC 3 线 20-250V 常闭	IS16-M30AC40-M7C2/B	IN25-M30AC45-M7C2/B	IS16-M30AC79-M7A/B	IN25-M30AC79-M7A/B
AC 4 线 20-250V (可转换常开 & 常闭)	IS16-M30AV40-M7C2/B	IN25-M30AV45-M7C2/B	IS16-M30AV79-M7A/B	IN25-M30AV79-M7A/B

全金属接近传感器

特点：0.8-1.5mm 厚度不锈钢金属面适用于受碰撞，污染等恶劣环境

规格：D6.5, M8, M12, M18, M30

检测范围：1-16mm

工作电压：10-30V DC, 20-250V AC/DC

工作电流：200mA-400mA

反应频率范围：150-2000HZ



	M8	M8	M8	M8
安装方式	齐平	非齐平	齐平	非齐平
检测距离	1mm	2mm	1mm	2mm
管壳长度	45mm	45mm	30mm	30mm

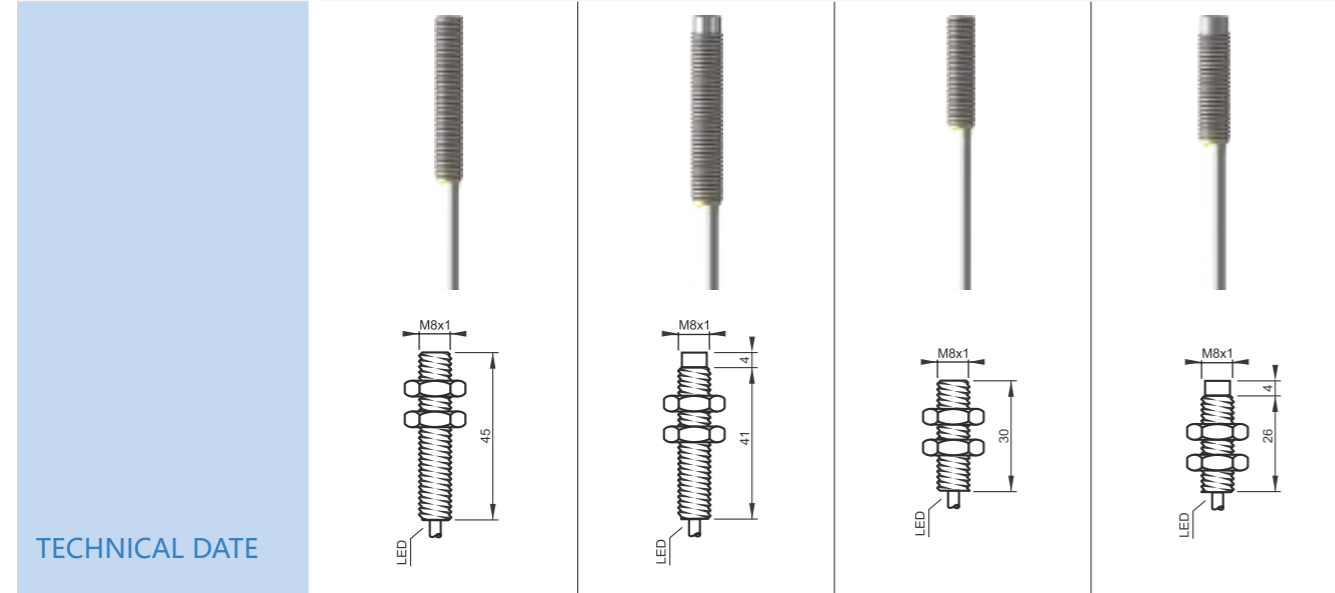

TECHNICAL DATE

LED 显示	有	有	有	有
工作电压	10-30VDC/10-60VDC	10-30VDC/10-60VDC	10-30VDC	10-30VDC
允许脉动电压	<10%	<10%	<10%	<10%
无负载电流	<10mA	<10mA	<10mA	<10mA
最大负载电流	200mA	200mA	200mA	200mA
漏电流	<0.01mA	<0.01mA	<0.01mA	<0.01mA
电压降	<1.5v	<1.5v	<1.5v	<1.5v
开关频率	1KHZ	1KHZ	1KHZ	1KHZ
响应时间	0.1ms	0.1ms	0.1ms	0.1ms
开关磁滞	<15%sr	<15%sr	<15%sr	<15%sr
重复精度	<1.0%sr	<1.0%sr	<1.0%sr	<1.0%sr
防护等级	IP67	IP67	IP67	IP67
工作温度	-25°C至 +70°C	-25°C至 +70°C	-25°C至 +70°C	-25°C至 +70°C
温度漂移	<10%sr	<10%sr	<10%sr	<10%sr
短路保护 / 反极性保护	是	是	是	是
过载电流保护	220mA	220mA	220mA	220mA
感应面材质	不锈钢	不锈钢	不锈钢	不锈钢
外壳材质	不锈钢	不锈钢	不锈钢	不锈钢
连接方式	2米防油 PVC 电缆	2米防油 PVC 电缆	2米防油 PVC 电缆	2米防油 PVC 电缆

订购型号

DC 3 线 10-30V NPN 常开	IS1-MFM8NO45-S0C2/B	IN2-MFM8NO45-S0C2/B	IS1-MFM8NO30-S0C2/B	IN2-MFM8NO30-S0C2/B
DC 3 线 10-30V NPN 常闭	IS1-MFM8NC45-S0C2/B	IN2-MFM8NC45-S0C2/B	IS1-MFM8NC30-S0C2/B	IN2-MFM8NC30-S0C2/B
DC 3 线 10-30V PNP 常开	IS1-MFM8PO45-S0C2/B	IN2-MFM8PO45-S0C2/B	IS1-MFM8PO30-S0C2/B	IN2-MFM8PO30-S0C2/B
DC 3 线 10-30V PNP 常闭	IS1-MFM8PC45-S0C2/B	IN2-MFM8PC45-S0C2/B	IS1-MFM8PC30-S0C2/B	IN2-MFM8PC30-S0C2/B
DC 4 线 10-30V PNP NO+NC				
DC 4 线 10-30V NPN NO+NC				
DC 2 线 10-60V 常开	IS1-MFM8DO45-S4C2/B	IN2-MFM8DO45-S4C2/B		
DC 2 线 10-60V 常闭	IS1-MFM8DC45-S4C2/B	IN2-MFM8DC45-S4C2/B		

	M8	M8	M8	M8
安装方式	齐平	非齐平	齐平	非齐平
检测距离	1mm	2mm	1mm	2mm
管壳长度	60mm	60mm	45mm	45mm

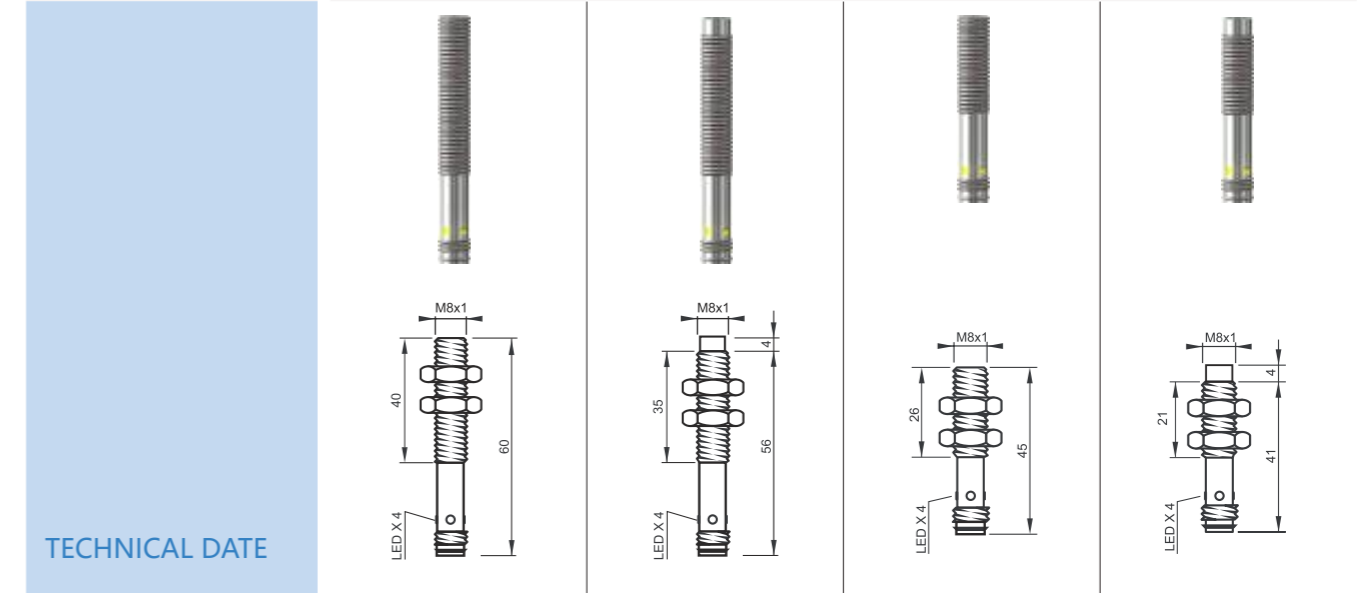

TECHNICAL DATE

LED 显示	有	有	有	有
工作电压	10-30VDC/10-60VDC	10-30VDC/10-60VDC	10-30VDC	10-30VDC
允许脉动电压	<10%	<10%	<10%	<10%
无负载电流	<10mA	<10mA	<10mA	<10mA
最大负载电流	200mA	200mA	200mA	200mA
漏电流	<0.01mA	<0.01mA	<0.01mA	<0.01mA
电压降	<1.5v	<1.5v	<1.5v	<1.5v
开关频率	1KHZ	1KHZ	1KHZ	1KHZ
响应时间	0.1ms	0.1ms	0.1ms	0.1ms
开关磁滞	<15%sr	<15%sr	<15%sr	<15%sr
重复精度	<1.0%sr	<1.0%sr	<1.0%sr	<1.0%sr
防护等级	IP67	IP67	IP67	IP67
工作温度	-25°C至 +70°C	-25°C至 +70°C	-25°C至 +70°C	-25°C至 +70°C
温度漂移	<10%sr	<10%sr	<10%sr	<10%sr
短路保护 / 反极性保护	是	是	是	是
过载电流保护	220mA	220mA	220mA	220mA
感应面材质	不锈钢	不锈钢	不锈钢	不锈钢
外壳材质	不锈钢	不锈钢	不锈钢	不锈钢
连接方式	M8 连接器	M8 连接器	M8 连接器	M8 连接器

订购型号

DC 3 线 10-30V NPN 常开	IS1-MFM8NO60-S0B/B	IN2-MFM8NO60-S0B/B	IS1-MFM8NO45-S0B/B	IN2-MFM8NO45-S0B/B
DC 3 线 10-30V NPN 常闭	IS1-MFM8NC60-S0B/B	IN2-MFM8NC60-S0B/B	IS1-MFM8NC45-S0B/B	IN2-MFM8NC45-S0B/B
DC 3 线 10-30V PNP 常开	IS1-MFM8PO60-S0B/B	IN2-MFM8PO60-S0B/B	IS1-MFM8PO45-S0B/B	IN2-MFM8PO45-S0B/B
DC 3 线 10-30V PNP 常闭	IS1-MFM8PC60-S0B/B	IN2-MFM8PC60-S0B/B	IS1-MFM8PC45-S0B/B	IN2-MFM8PC45-S0B/B
DC 4 线 10-30V PNP NO+NC				
DC 4 线 10-30V NPN NO+NC				
DC 2 线 10-60V 常开	IS1-MFM8DO60-S4B/B	IN2-MFM8DO60-S4B/B		
DC 2 线 10-60V 常闭	IS1-MFM8DC60-S4B/B	IN2-MFM8DC60-S4B/B		

	M8	M8	M8	M8
安装方式	齐平	非齐平	齐平	非齐平
检测距离	2mm	3.5mm	2mm	3.5mm
管壳长度	45mm	45mm	30mm	30mm

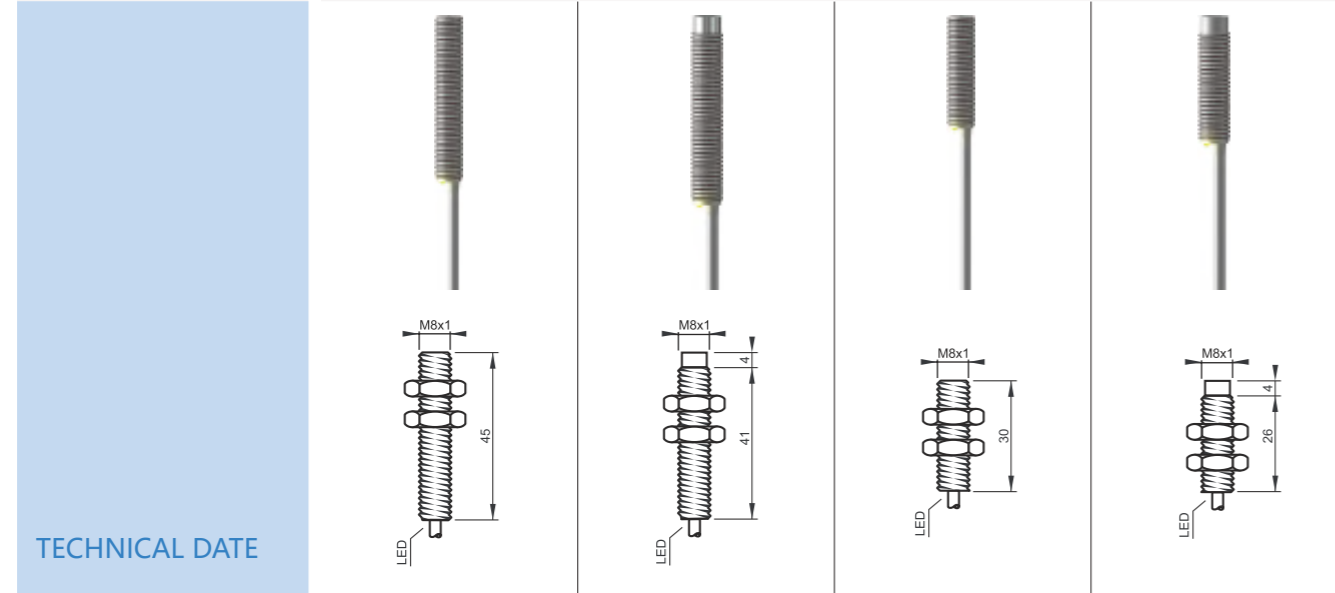

TECHNICAL DATE

LED 显示	有	有	有	有
工作电压	10-30VDC/10-60VDC	10-30VDC/10-60VDC	10-30VDC	10-30VDC
允许脉动电压	<10%	<10%	<10%	<10%
无负载电流	<10mA	<10mA	<10mA	<10mA
最大负载电流	200mA	200mA	200mA	200mA
漏电流	<0.01mA	<0.01mA	<0.01mA	<0.01mA
电压降	<1.5v	<1.5v	<1.5v	<1.5v
开关频率	700HZ	500HZ	700HZ	500HZ
响应时间	0.1ms	0.2ms	0.1ms	0.2ms
开关磁滞	<15%sr	<15%sr	<15%sr	<15%sr
重复精度	<1.0%sr	<1.0%sr	<1.0%sr	<1.0%sr
防护等级	IP67	IP67	IP67	IP67
工作温度	-25°C至 +70°C	-25°C至 +70°C	-25°C至 +70°C	-25°C至 +70°C
温度漂移	<10%sr	<10%sr	<10%sr	<10%sr
短路保护 / 反极性保护	是	是	是	是
过载电流保护	220mA	220mA	220mA	220mA
感应面材质	不锈钢	不锈钢	不锈钢	不锈钢
外壳材质	不锈钢	不锈钢	不锈钢	不锈钢
连接方式	2米防油 PVC 电缆	2米防油 PVC 电缆	2米防油 PVC 电缆	2米防油 PVC 电缆

订购型号

DC 3 线 10-30V NPN 常开	IS2-MFM8NO45-S0C2/B	IN3.5-MFM8NO45-S0C2/B	IS2-MFM8NO30-S0C2/B	IN3.5-MFM8NO30-S0C2/B
DC 3 线 10-30V NPN 常闭	IS2-MFM8NC45-S0C2/B	IN3.5-MFM8NC45-S0C2/B	IS2-MFM8NC30-S0C2/B	IN3.5-MFM8NC30-S0C2/B
DC 3 线 10-30V PNP 常开	IS2-MFM8PO45-S0C2/B	IN3.5-MFM8PO45-S0C2/B	IS2-MFM8PO30-S0C2/B	IN3.5-MFM8PO30-S0C2/B
DC 3 线 10-30V PNP 常闭	IS2-MFM8PC45-S0C2/B	IN3.5-MFM8PC45-S0C2/B	IS2-MFM8PC30-S0C2/B	IN3.5-MFM8PC30-S0C2/B
DC 4 线 10-30V PNP NO+NC				
DC 4 线 10-30V NPN NO+NC				
DC 2 线 10-60V 常开	IS2-MFM8DO45-S4C2/B	IN3.5-MFM8DO45-S4C2/B		
DC 2 线 10-60V 常闭	IS2-MFM8DC45-S4C2/B	IN3.5-MFM8DC45-S4C2/B		

	M8	M8	M8	M8
安装方式	齐平	非齐平	齐平	非齐平
检测距离	2mm	3.5mm	2mm	3.5mm
管壳长度	60mm	60mm	45mm	45mm

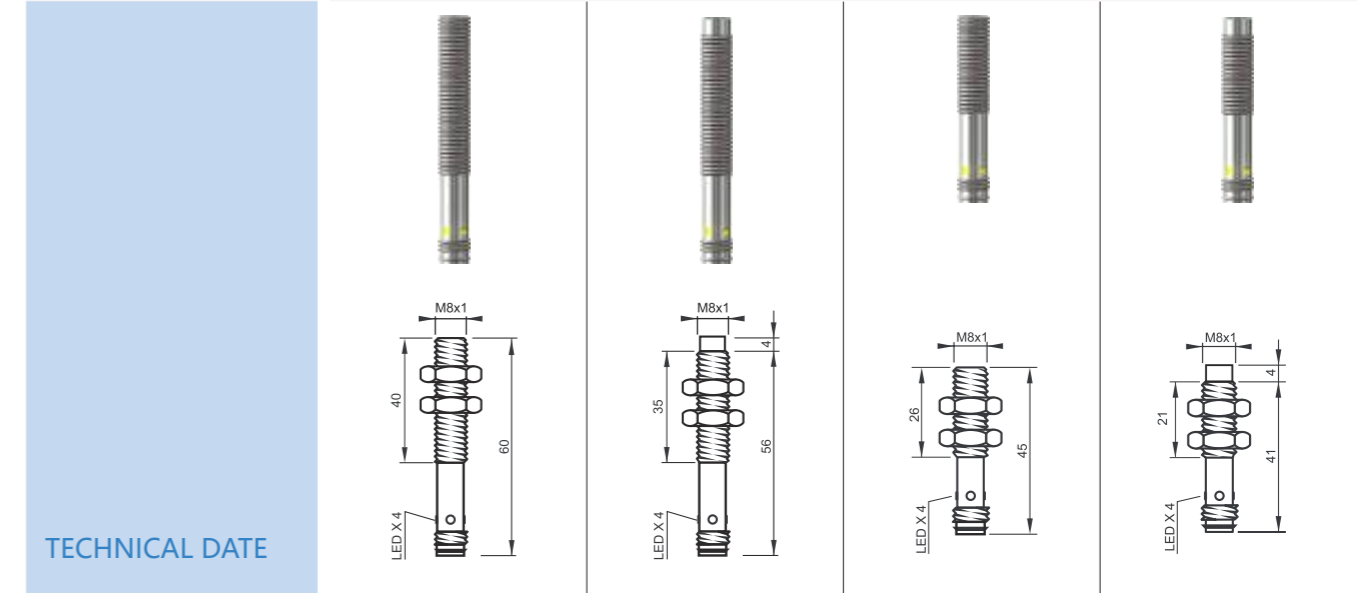

TECHNICAL DATE

LED 显示	有	有	有	有
工作电压	10-30VDC/10-60VDC	10-30VDC/10-60VDC	10-30VDC	10-30VDC
允许脉动电压	<10%	<10%	<10%	<10%
无负载电流	<10mA	<10mA	<10mA	<10mA
最大负载电流	200mA	200mA	200mA	200mA
漏电流	<0.01mA	<0.01mA	<0.01mA	<0.01mA
电压降	<1.5v	<1.5v	<1.5v	<1.5v
开关频率	700HZ	500HZ	700HZ	500HZ
响应时间	0.1ms	0.2ms	0.1ms	0.2ms
开关磁滞	<15%sr	<15%sr	<15%sr	<15%sr
重复精度	<1.0%sr	<1.0%sr	<1.0%sr	<1.0%sr
防护等级	IP67	IP67	IP67	IP67
工作温度	-25°C至 +70°C	-25°C至 +70°C	-25°C至 +70°C	-25°C至 +70°C
温度漂移	<10%sr	<10%sr	<10%sr	<10%sr
短路保护 / 反极性保护	是	是	是	是
过载电流保护	220mA	220mA	220mA	220mA
感应面材质	不锈钢	不锈钢	不锈钢	不锈钢
外壳材质	不锈钢	不锈钢	不锈钢	不锈钢
连接方式	M8 连接器	M8 连接器	M8 连接器	M8 连接器

订购型号

DC 3 线 10-30V NPN 常开	IS2-MFM8NO60-S0B/B	IN3.5-MFM8NO60-S0B/B	IS2-MFM8NO45-S0B/B	IN3.5-MFM8NO45-S0B/B
DC 3 线 10-30V NPN 常闭	IS2-MFM8NC60-S0B/B	IN3.5-MFM8NC60-S0B/B	IS2-MFM8NC45-S0B/B	IN3.5-MFM8NC45-S0B/B
DC 3 线 10-30V PNP 常开	IS2-MFM8PO60-S0B/B	IN3.5-MFM8PO60-S0B/B	IS2-MFM8PO45-S0B/B	IN3.5-MFM8PO45-S0B/B
DC 3 线 10-30V PNP 常闭	IS2-MFM8PC60-S0B/B	IN3.5-MFM8PC60-S0B/B	IS2-MFM8PC45-S0B/B	IN3.5-MFM8PC45-S0B/B
DC 4 线 10-30V PNP NO+NC				
DC 4 线 10-30V NPN NO+NC				
DC 2 线 10-60V 常开	IS2-MFM8DO60-S4B/B	IN3.5-MFM8DO60-S4B/B		
DC 2 线 10-60V 常闭	IS2-MFM8DC60-S4B/B	IN3.5-MFM8DC60-S4B/B		

	M12	M12	M12	M12
安装方式	齐平	非齐平	齐平	非齐平
检测距离	2mm	4mm	2mm	4mm
管壳长度	50mm	50mm	30mm	30mm

	M12	M12	M12	M12
安装方式	齐平	非齐平	齐平	非齐平
检测距离	2mm	4mm	2mm	4mm
管壳长度	68mm	68mm	50mm	50mm

TECHNICAL DATE

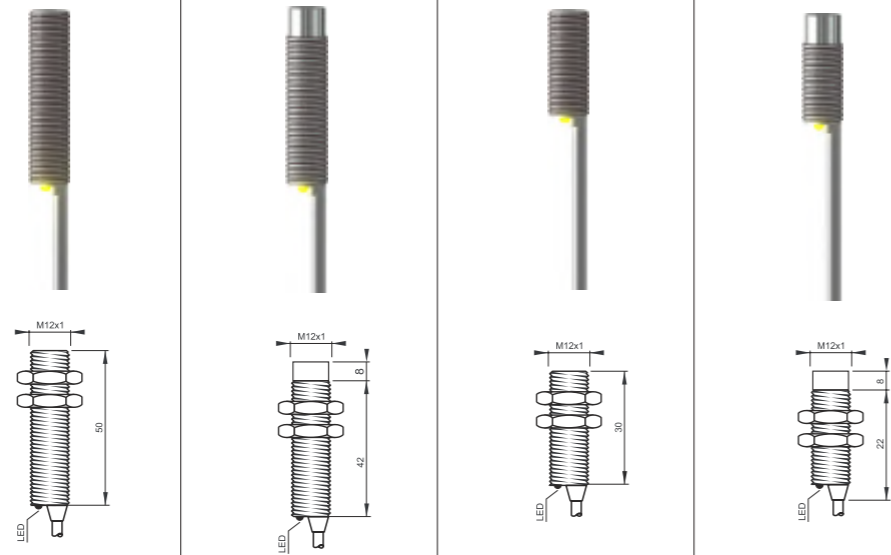

TECHNICAL DATE

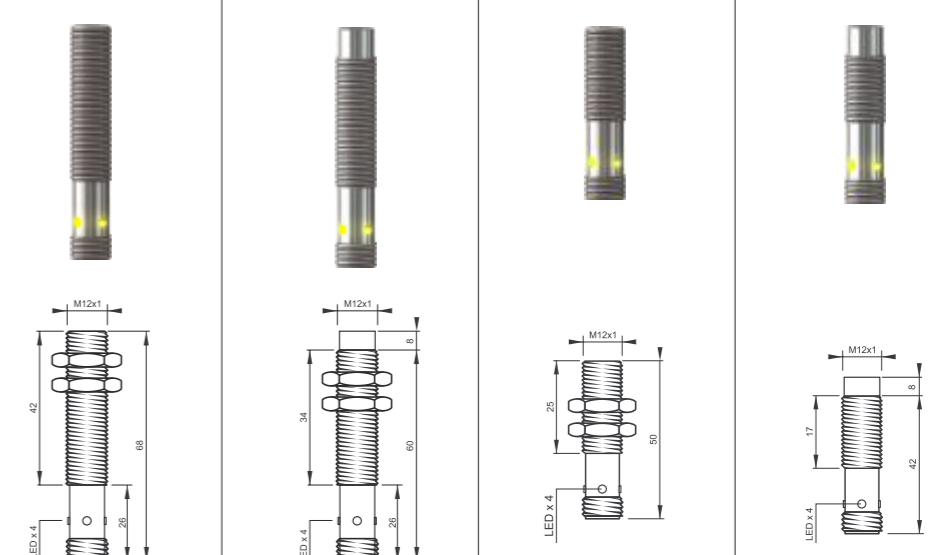

LED 显示	有	有	有	有
工作电压	10-30VDC/10-60VDC	10-30VDC/10-60VDC	10-30VDC/10-60VDC	10-30VDC/10-60VDC
允许脉动电压	<10%	<10%	<10%	<10%
无负载电流	<10mA	<10mA	<10mA	<10mA
最大负载电流	200mA	200mA	200mA	200mA
漏电流	<0.01mA	<0.01mA	<0.01mA	<0.01mA
电压降	<1.5v	<1.5v	<1.5v	<1.5v
开关频率	2KHZ	1KHZ	2KHZ	1KHZ
响应时间	0.1ms	0.2ms	0.1ms	0.2ms
开关磁滞	<15%sr	<15%sr	<15%sr	<15%sr
重复精度	<1.0%sr	<1.0%sr	<1.0%sr	<1.0%sr
防护等级	IP67	IP67	IP67	IP67
工作温度	-25°C至 +70°C	-25°C至 +70°C	-25°C至 +70°C	-25°C至 +70°C
温度漂移	<10%sr	<10%sr	<10%sr	<10%sr
短路保护 / 反极性保护	是	是	是	是
过载电流保护	220mA	220mA	220mA	220mA
感应面材质	不锈钢	不锈钢	不锈钢	不锈钢
外壳材质	不锈钢	不锈钢	不锈钢	不锈钢
连接方式	2米防油 PVC 电缆	2米防油 PVC 电缆	2米防油 PVC 电缆	2米防油 PVC 电缆

LED 显示	有	有	有	有
工作电压	10-30VDC/10-60VDC	10-30VDC/10-60VDC	10-30VDC/10-60VDC	10-30VDC/10-60VDC
允许脉动电压	<10%	<10%	<10%	<10%
无负载电流	<10mA	<10mA	<10mA	<10mA
最大负载电流	200mA	200mA	200mA	200mA
漏电流	<0.01mA	<0.01mA	<0.01mA	<0.01mA
电压降	<1.5v	<1.5v	<1.5v	<1.5v
开关频率	2KHZ	1KHZ	2KHZ	1KHZ
响应时间	0.1ms	0.2ms	0.1ms	0.2ms
开关磁滞	<15%sr	<15%sr	<15%sr	<15%sr
重复精度	<1.0%sr	<1.0%sr	<1.0%sr	<1.0%sr
防护等级	IP67	IP67	IP67	IP67
工作温度	-25°C至 +70°C	-25°C至 +70°C	-25°C至 +70°C	-25°C至 +70°C
温度漂移	<10%sr	<10%sr	<10%sr	<10%sr
短路保护 / 反极性保护	是	是	是	是
过载电流保护	220mA	220mA	220mA	220mA
感应面材质	不锈钢	不锈钢	不锈钢	不锈钢
外壳材质	不锈钢	不锈钢	不锈钢	不锈钢
连接方式	M12 连接器	M12 连接器	M12 连接器	M12 连接器

订购型号

DC 3 线 10-30V NPN 常开	IS2-MFM12NO50-S0C2/B	IN4-MFM12NO50-S0C2/B	IS2-MFM12NO30-S0C2/B	IN4-MFM12NO30-S0C2/B
DC 3 线 10-30V NPN 常闭	IS2-MFM12NC50-S0C2/B	IN4-MFM12NC50-S0C2/B	IS2-MFM12NC30-S0C2/B	IN4-MFM12NC30-S0C2/B
DC 3 线 10-30V PNP 常开	IS2-MFM12PO50-S0C2/B	IN4-MFM12PO50-S0C2/B	IS2-MFM12PO30-S0C2/B	IN4-MFM12PO30-S0C2/B
DC 3 线 10-30V PNP 常闭	IS2-MFM12PC50-S0C2/B	IN4-MFM12PC50-S0C2/B	IS2-MFM12PC30-S0C2/B	IN4-MFM12PC30-S0C2/B
DC 4 线 10-30V PNP NO+NC				
DC 4 线 10-30V NPN NO+NC				
DC 2 线 10-60V 常开	IS2-MFM12DO50-S4C2/B	IN4-MFM12DO50-S4C2/B	IS2-MFM12DO30-S4C2/B	IN4-MFM12DO30-S4C2/B
DC 2 线 10-60V 常闭	IS2-MFM12DC50-S4C2/B	IN4-MFM12DC50-S4C2/B	IS2-MFM12DC30-S4C2/B	IN4-MFM12DC30-S4C2/B

订购型号

DC 3 线 10-30V NPN 常开	IS2-MFM12NO68-S0A/B	IN4-MFM12NO68-S0A/B	IS2-MFM12NO50-S0A/B	IN4-MFM12NO50-S0A/B
DC 3 线 10-30V NPN 常闭	IS2-MFM12NC68-S0A/B	IN4-MFM12NC68-S0A/B	IS2-MFM12NC50-S0A/B	IN4-MFM12NC50-S0A/B
DC 3 线 10-30V PNP 常开	IS2-MFM12PO68-S0A/B	IN4-MFM12PO68-S0A/B	IS2-MFM12PO50-S0A/B	IN4-MFM12PO50-S0A/B
DC 3 线 10-30V PNP 常闭	IS2-MFM12PC68-S0A/B	IN4-MFM12PC68-S0A/B	IS2-MFM12PC50-S0A/B	IN4-MFM12PC50-S0A/B
DC 4 线 10-30V PNP NO+NC				
DC 4 线 10-30V NPN NO+NC				
DC 2 线 10-60V 常开	IS2-MFM12DO68-S4A/B	IN4-MFM12DO68-S4A/B	IS2-MFM12DO50-S4A/B	IN4-MFM12DO50-S4A/B
DC 2 线 10-60V 常闭	IS2-MFM12DC68-S4A/B	IN4-MFM12DC68-S4A/B	IS2-MFM12DC50-S4A/B	IN4-MFM12DC50-S4A/B

	M12	M12	M12	M12
安装方式	齐平	非齐平	齐平	非齐平
检测距离	4mm	6mm	4mm	6mm
管壳长度	50mm	50mm	30mm	30mm

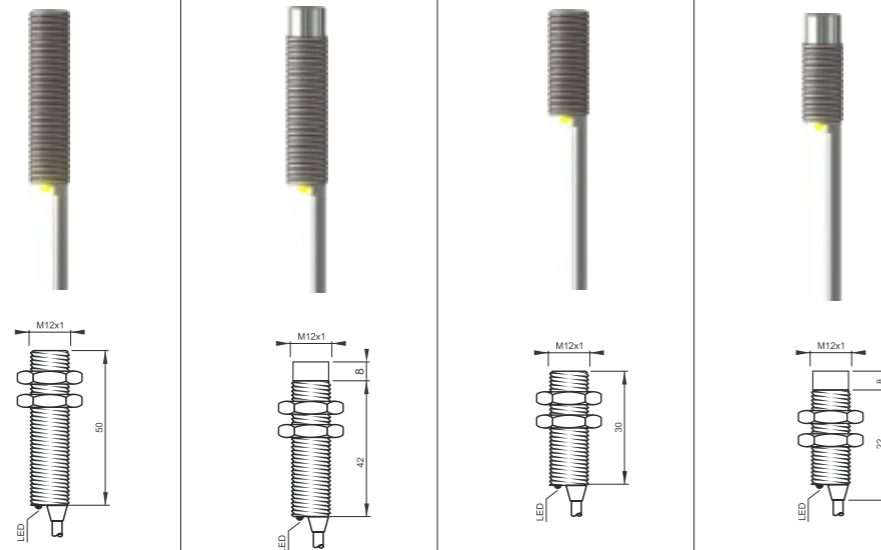

TECHNICAL DATE

LED 显示	有	有	有	有
工作电压	10-30VDC/10-60VDC	10-30VDC/10-60VDC	10-30VDC/10-60VDC	10-30VDC/10-60VDC
允许脉动电压	<10%	<10%	<10%	<10%
无负载电流	<10mA	<10mA	<10mA	<10mA
最大负载电流	200mA	200mA	200mA	200mA
漏电流	<0.01mA	<0.01mA	<0.01mA	<0.01mA
电压降	<1.5v	<1.5v	<1.5v	<1.5v
开关频率	1KHZ	500HZ	1KHZ	500HZ
响应时间	0.2ms	0.5ms	0.2ms	0.5ms
开关磁滞	<15%sr	<15%sr	<15%sr	<15%sr
重复精度	<1.0%sr	<1.0%sr	<1.0%sr	<1.0%sr
防护等级	IP67	IP67	IP67	IP67
工作温度	-25°C至 +70°C	-25°C至 +70°C	-25°C至 +70°C	-25°C至 +70°C
温度漂移	<10%sr	<10%sr	<10%sr	<10%sr
短路保护 / 反极性保护	是	是	是	是
过载电流保护	220mA	220mA	220mA	220mA
感应面材质	不锈钢	不锈钢	不锈钢	不锈钢
外壳材质	不锈钢	不锈钢	不锈钢	不锈钢
连接方式	2米防油 PVC 电缆	2米防油 PVC 电缆	2米防油 PVC 电缆	2米防油 PVC 电缆

订购型号

DC 3 线 10-30V NPN 常开	IS4-MFM12NO50-S0C2/B	IN6-MFM12NO50-S0C2/B	IS4-MFM12NO30-S0C2/B	IN6-MFM12NO30-S0C2/B
DC 3 线 10-30V NPN 常闭	IS4-MFM12NC50-S0C2/B	IN6-MFM12NC50-S0C2/B	IS4-MFM12NC30-S0C2/B	IN6-MFM12NC30-S0C2/B
DC 3 线 10-30V PNP 常开	IS4-MFM12PO50-S0C2/B	IN6-MFM12PO50-S0C2/B	IS4-MFM12PO30-S0C2/B	IN6-MFM12PO30-S0C2/B
DC 3 线 10-30V PNP 常闭	IS4-MFM12PC50-S0C2/B	IN6-MFM12PC50-S0C2/B	IS4-MFM12PC30-S0C2/B	IN6-MFM12PC30-S0C2/B
DC 4 线 10-30V PNP NO+NC				
DC 4 线 10-30V NPN NO+NC				
DC 2 线 10-60V 常开	IS4-MFM12DO50-S4C2/B	IN6-MFM12DO50-S4C2/B	IS4-MFM12DO30-S4C2/B	IN6-MFM12DO30-S4C2/B
DC 2 线 10-60V 常闭	IS4-MFM12DC50-S4C2/B	IN6-MFM12DC50-S4C2/B	IS4-MFM12DC30-S4C2/B	IN6-MFM12DC30-S4C2/B

	M12	M12	M12	M12
安装方式	齐平	非齐平	齐平	非齐平
检测距离	4mm	6mm	4mm	6mm
管壳长度	68mm	68mm	50mm	50mm

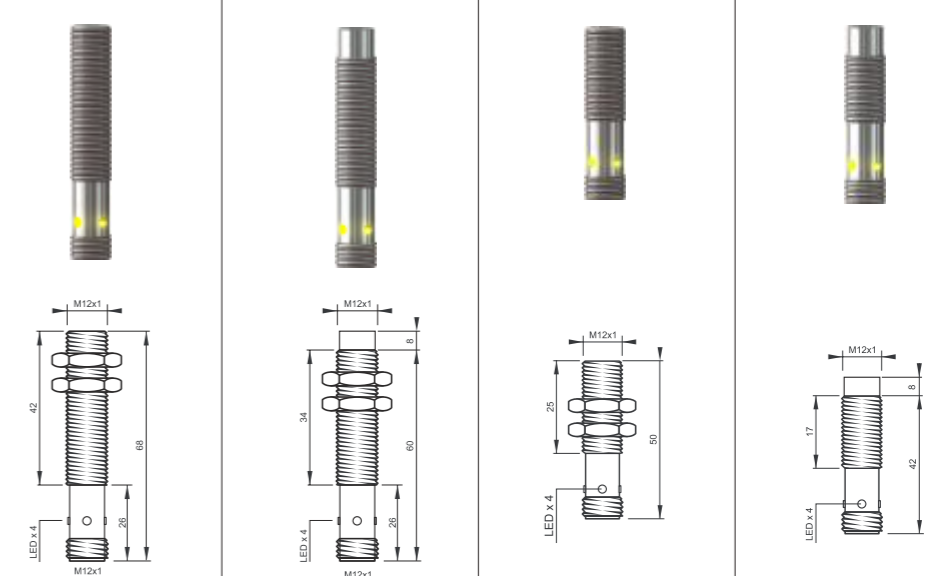

TECHNICAL DATE

LED 显示	有	有	有	有
工作电压	10-30VDC/10-60VDC	10-30VDC/10-60VDC	10-30VDC/10-60VDC	10-30VDC/10-60VDC
允许脉动电压	<10%	<10%	<10%	<10%
无负载电流	<10mA	<10mA	<10mA	<10mA
最大负载电流	200mA	200mA	200mA	200mA
漏电流	<0.01mA	<0.01mA	<0.01mA	<0.01mA
电压降	<1.5v	<1.5v	<1.5v	<1.5v
开关频率	1KHZ	500HZ	1KHZ	500HZ
响应时间	0.2ms	0.5ms	0.2ms	0.5ms
开关磁滞	<15%sr	<15%sr	<15%sr	<15%sr
重复精度	<1.0%sr	<1.0%sr	<1.0%sr	<1.0%sr
防护等级	IP67	IP67	IP67	IP67
工作温度	-25°C至 +70°C	-25°C至 +70°C	-25°C至 +70°C	-25°C至 +70°C
温度漂移	<10%sr	<10%sr	<10%sr	<10%sr
短路保护 / 反极性保护	是	是	是	是
过载电流保护	220mA	220mA	220mA	220mA
感应面材质	不锈钢	不锈钢	不锈钢	不锈钢
外壳材质	不锈钢	不锈钢	不锈钢	不锈钢
连接方式	M12 连接器	M12 连接器	M12 连接器	M12 连接器

订购型号

DC 3 线 10-30V NPN 常开	IS4-MFM12NO68-S0A/B	IN6-MFM12NO68-S0A/B	IS4-MFM12NO50-S0A/B	IN6-MFM12NO50-S0A/B
DC 3 线 10-30V NPN 常闭	IS4-MFM12NC68-S0A/B	IN6-MFM12NC68-S0A/B	IS4-MFM12NC50-S0A/B	IN6-MFM12NC50-S0A/B
DC 3 线 10-30V PNP 常开	IS4-MFM12PO68-S0A/B	IN6-MFM12PO68-S0A/B	IS4-MFM12PO50-S0A/B	IN6-MFM12PO50-S0A/B
DC 3 线 10-30V PNP 常闭	IS4-MFM12PC68-S0A/B	IN6-MFM12PC68-S0A/B	IS4-MFM12PC50-S0A/B	IN6-MFM12PC50-S0A/B
DC 4 线 10-30V PNP NO+NC				
DC 4 线 10-30V NPN NO+NC				
DC 2 线 10-60V 常开	IS4-MFM12DO68-S4A/B	IN6-MFM12DO68-S4A/B	IS4-MFM12DO50-S4A/B	IN6-MFM12DO50-S4A/B
DC 2 线 10-60V 常闭	IS4-MFM12DC68-S4A/B	IN6-MFM12DC68-S4A/B	IS4-MFM12DC50-S4A/B	IN6-MFM12DC50-S4A/B

	M18	M18	M18	M18
安装方式	齐平	非齐平	齐平	非齐平
检测距离	5mm	8mm	5mm	8mm
管壳长度	55mm	55mm	35mm	40mm

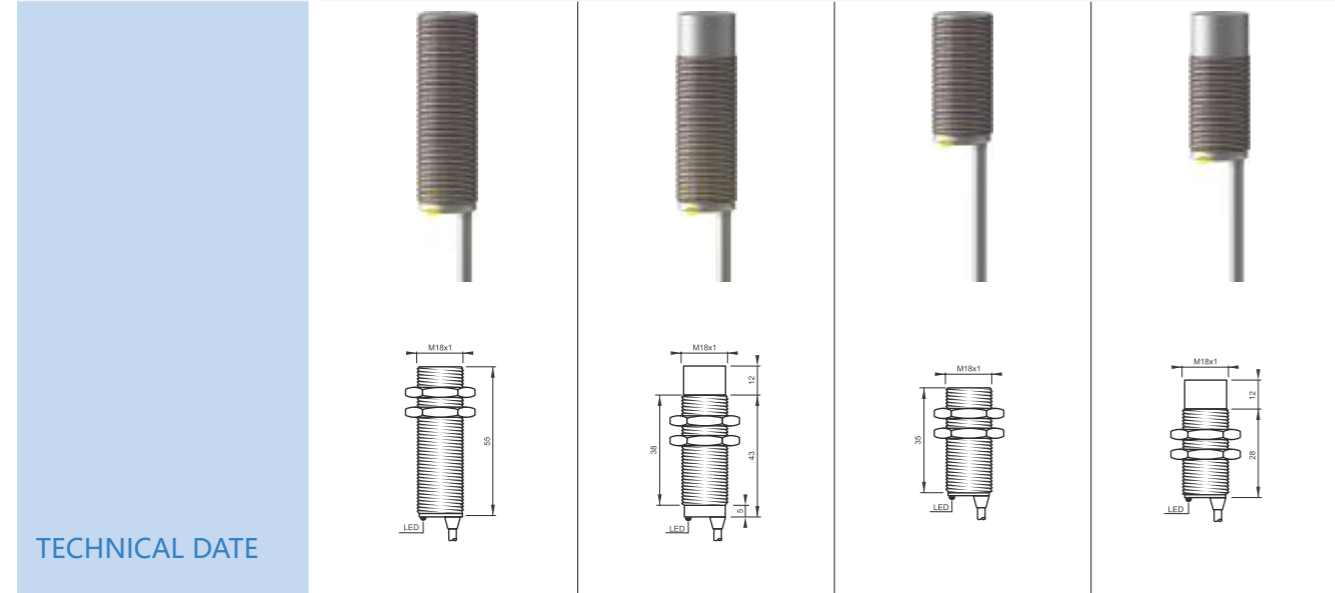

TECHNICAL DATE

LED 显示	有	有	有	有
工作电压	10-30VDC/10-60VDC	10-30VDC/10-60VDC	10-30VDC/10-60VDC	10-30VDC/10-60VDC
允许脉动电压	<10%	<10%	<10%	<10%
无负载电流	<10mA	<10mA	<10mA	<10mA
最大负载电流	200mA	200mA	200mA	200mA
漏电流	<0.01mA	<0.01mA	<0.01mA	<0.01mA
电压降	<1.5v	<1.5v	<1.5v	<1.5v
开关频率	1KHZ	500HZ	1KHZ	500HZ
响应时间	0.2ms	0.5ms	0.2ms	0.5ms
开关磁滞	<15%sr	<15%sr	<15%sr	<15%sr
重复精度	<1.0%sr	<1.0%sr	<1.0%sr	<1.0%sr
防护等级	IP67	IP67	IP67	IP67
工作温度	-25°C至 +70°C	-25°C至 +70°C	-25°C至 +70°C	-25°C至 +70°C
温度漂移	<10%sr	<10%sr	<10%sr	<10%sr
短路保护 / 反极性保护	是	是	是	是
过载电流保护	220mA	220mA	220mA	220mA
感应面材质	不锈钢	不锈钢	不锈钢	不锈钢
外壳材质	不锈钢	不锈钢	不锈钢	不锈钢
连接方式	2米防油 PVC 电缆	2米防油 PVC 电缆	2米防油 PVC 电缆	2米防油 PVC 电缆

订购型号

DC 3 线 10-30V NPN 常开	IS5-MFM18NO55-S0C2/B	IN8-MFM18NO55-S0C2/B	IS5-MFM18NO35-S0C2/B	IN8-MFM18NO40-S0C2/B
DC 3 线 10-30V NPN 常闭	IS5-MFM18NC55-S0C2/B	IN8-MFM18NC55-S0C2/B	IS5-MFM18NC35-S0C2/B	IN8-MFM18NC40-S0C2/B
DC 3 线 10-30V PNP 常开	IS5-MFM18PO55-S0C2/B	IN8-MFM18PO55-S0C2/B	IS5-MFM18PO35-S0C2/B	IN8-MFM18PO40-S0C2/B
DC 3 线 10-30V PNP 常闭	IS5-MFM18PC55-S0C2/B	IN8-MFM18PC55-S0C2/B	IS5-MFM18PC35-S0C2/B	IN8-MFM18PC40-S0C2/B
DC 4 线 10-30V PNP NO+NC				
DC 4 线 10-30V NPN NO+NC				
DC 2 线 10-60V 常开	IS5-MFM18DO55-S4C2/B	IN8-MFM18DO55-S4C2/B	IS5-MFM18DO35-S4C2/B	IN8-MFM18DO40-S4C2/B
DC 2 线 10-60V 常闭	IS5-MFM18DC55-S4C2/B	IN8-MFM18DC55-S4C2/B	IS5-MFM18DC35-S4C2/B	IN8-MFM18DC40-S4C2/B

	M18	M18	M18	M18
安装方式	齐平	非齐平	齐平	非齐平
检测距离	5mm	8mm	5mm	8mm
管壳长度	79mm	79mm	48mm	53mm

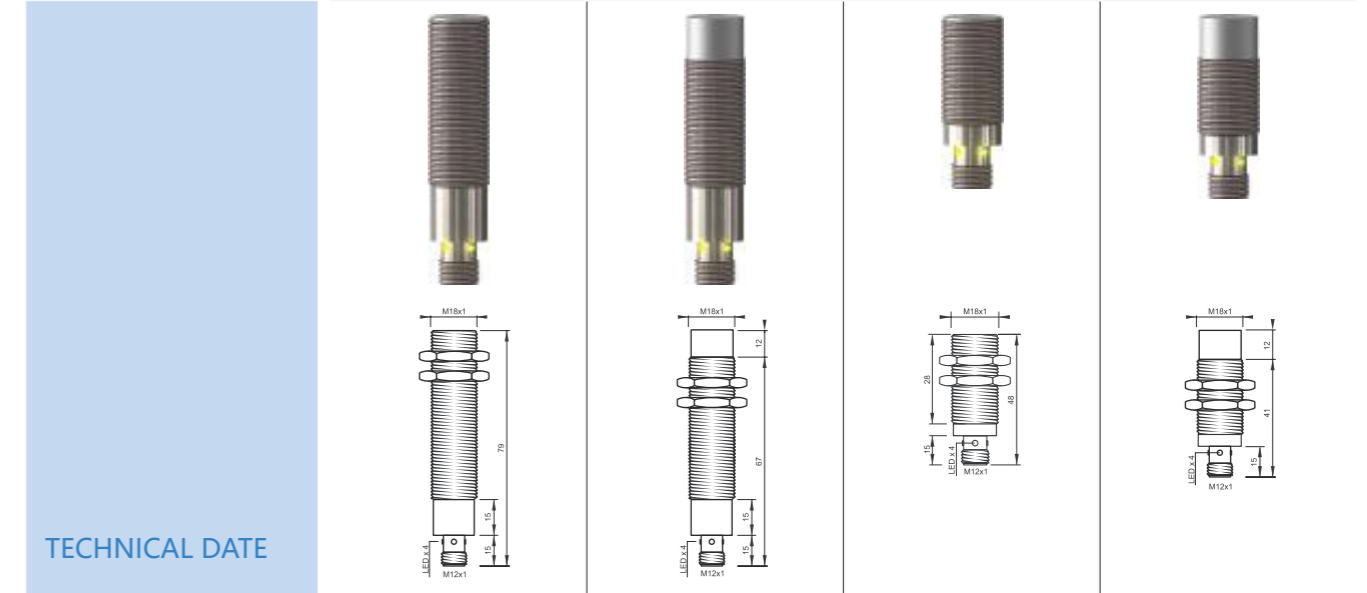

TECHNICAL DATE

LED 显示	有	有	有	有
工作电压	10-30VDC/10-60VDC	10-30VDC/10-60VDC	10-30VDC/10-60VDC	10-30VDC/10-60VDC
允许脉动电压	<10%	<10%	<10%	<10%
无负载电流	<10mA	<10mA	<10mA	<10mA
最大负载电流	200mA	200mA	200mA	200mA
漏电流	<0.01mA	<0.01mA	<0.01mA	<0.01mA
电压降	<1.5v	<1.5v	<1.5v	<1.5v
开关频率	1KHZ	500HZ	500HZ	300HZ
响应时间	0.2ms	0.5ms	0.2ms	0.5ms
开关磁滞	<15%sr	<15%sr	<15%sr	<15%sr
重复精度	<1.0%sr	<1.0%sr	<1.0%sr	<1.0%sr
防护等级	IP67	IP67	IP67	IP67
工作温度	-25°C至 +70°C	-25°C至 +70°C	-25°C至 +70°C	-25°C至 +70°C
温度漂移	<10%sr	<10%sr	<10%sr	<10%sr
短路保护 / 反极性保护	是	是	是	是
过载电流保护	220mA	220mA	220mA	220mA
感应面材质	不锈钢	不锈钢	不锈钢	不锈钢
外壳材质	不锈钢	不锈钢	不锈钢	不锈钢
连接方式	M12 连接器	M12 连接器	M12 连接器	M12 连接器

订购型号

DC 3 线 10-30V NPN 常开	IS5-MFM18NO79-S0A/B	IN8-MFM18NO79-S0A/B	IS5-MFM18NO48-S0A/B	IN8-MFM18NO53-S0A/B
DC 3 线 10-30V NPN 常闭	IS5-MFM18NC79-S0A/B	IN8-MFM18NC79-S0A/B	IS5-MFM18NC48-S0A/B	IN8-MFM18NC53-S0A/B
DC 3 线 10-30V PNP 常开	IS5-MFM18PO79-S0A/B	IN8-MFM18PO79-S0A/B	IS5-MFM18PO48-S0A/B	IN8-MFM18PO53-S0A/B
DC 3 线 10-30V PNP 常闭	IS5-MFM18PC79-S0A/B	IN8-MFM18PC79-S0A/B	IS5-MFM18PC48-S0A/B	IN8-MFM18PC53-S0A/B
DC 4 线 10-30V PNP NO+NC				
DC 4 线 10-30V NPN NO+NC				
DC 2 线 10-60V 常开	IS5-MFM18DO79-S4A/B	IN8-MFM18DO79-S4A/B	IS5-MFM18DO48-S4A/B	IN8-MFM18DO53-S4A/B
DC 2 线 10-60V 常闭	IS5-MFM18DC79-S4A/B	IN8-MFM18DC79-S4A/B	IS5-MFM18DC48-S4A/B	IN8-MFM18DC53-S4A/B

	M18	M18	M18	M18
安装方式	齐平	非齐平	齐平	非齐平
检测距离	8mm	10mm	8mm	10mm
管壳长度	55mm	55mm	35mm	40mm

	M18	M18	M18	M18
安装方式	齐平	非齐平	齐平	非齐平
检测距离	8mm	10mm	8mm	10mm
管壳长度	79mm	79mm	48mm	53mm

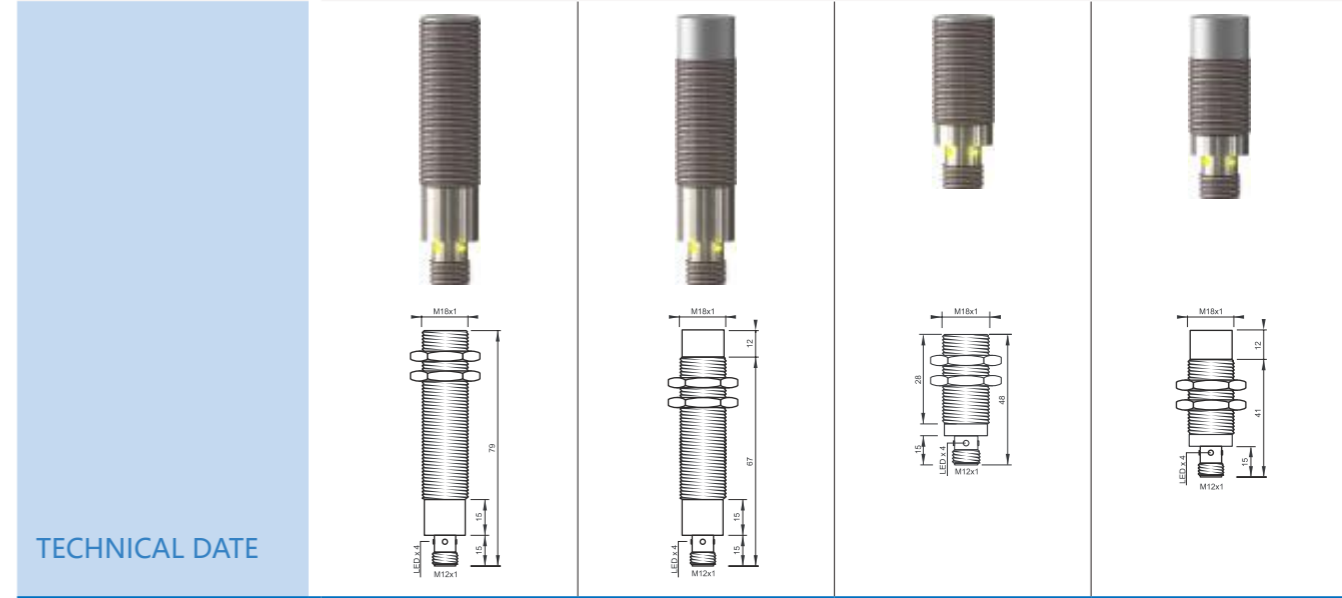
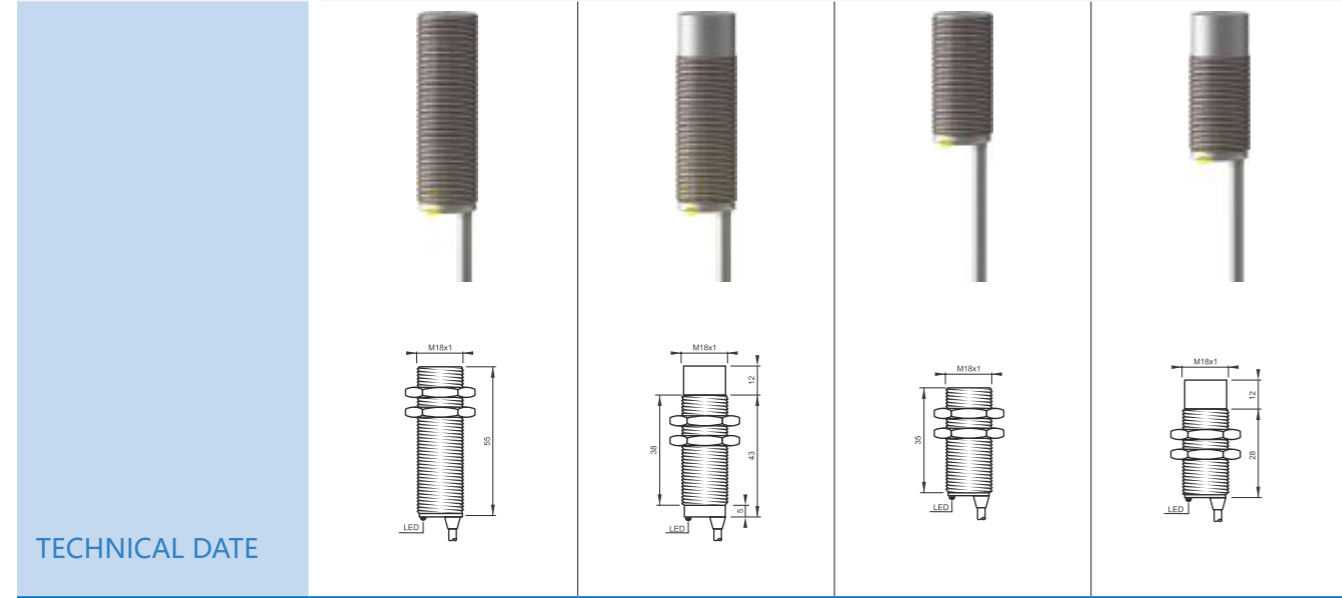

TECHNICAL DATE

TECHNICAL DATE

LED 显示	有	有	有	有
工作电压	10-30VDC	10-30VDC	10-30VDC	10-30VDC
允许脉动电压	<10%	<10%	<10%	<10%
无负载电流	<10mA	<10mA	<10mA	<10mA
最大负载电流	200mA	200mA	200mA	200mA
漏电流	<0.01mA	<0.01mA	<0.01mA	<0.01mA
电压降	<1.5v	<1.5v	<1.5v	<1.5v
开关频率	500HZ	300HZ	500HZ	300HZ
响应时间	0.5ms	1ms	0.5ms	1ms
开关磁滞	<15%sr	<15%sr	<15%sr	<15%sr
重复精度	<1.0%sr	<1.0%sr	<1.0%sr	<1.0%sr
防护等级	IP67	IP67	IP67	IP67
工作温度	-25°C至 +70°C	-25°C至 +70°C	-25°C至 +70°C	-25°C至 +70°C
温度漂移	<10%sr	<10%sr	<10%sr	<10%sr
短路保护 / 反极性保护	是	是	是	是
过载电流保护	220mA	220mA	220mA	220mA
感应面材质	不锈钢	不锈钢	不锈钢	不锈钢
外壳材质	不锈钢	不锈钢	不锈钢	不锈钢
连接方式	2 米防油 PVC 电缆	2 米防油 PVC 电缆	2 米防油 PVC 电缆	2 米防油 PVC 电缆

LED 显示	有	有	有	有
工作电压	10-30VDC	10-30VDC	10-30VDC	10-30VDC
允许脉动电压	<10%	<10%	<10%	<10%
无负载电流	<10mA	<10mA	<10mA	<10mA
最大负载电流	200mA	200mA	200mA	200mA
漏电流	<0.01mA	<0.01mA	<0.01mA	<0.01mA
电压降	<1.5v	<1.5v	<1.5v	<1.5v
开关频率	500HZ	300HZ	500HZ	300HZ
响应时间	0.5ms	1ms	0.5ms	1ms
开关磁滞	<15%sr	<15%sr	<15%sr	<15%sr
重复精度	<1.0%sr	<1.0%sr	<1.0%sr	<1.0%sr
防护等级	IP67	IP67	IP67	IP67
工作温度	-25°C至 +70°C	-25°C至 +70°C	-25°C至 +70°C	-25°C至 +70°C
温度漂移	<10%sr	<10%sr	<10%sr	<10%sr
短路保护 / 反极性保护	是	是	是	是
过载电流保护	220mA	220mA	220mA	220mA
感应面材质	不锈钢	不锈钢	不锈钢	不锈钢
外壳材质	不锈钢	不锈钢	不锈钢	不锈钢
连接方式	M12 连接器	M12 连接器	M12 连接器	M12 连接器

订购型号

订购型号

DC 3 线 10-30V NPN 常开	IS8-MFM18NO55-S0C2/B	IN10-MFM18NO55-S0C2/B	IS8-MFM18NO35-S0C2/B	IN10-MFM18NO40-S0C2/B
DC 3 线 10-30V NPN 常闭	IS8-MFM18NC55-S0C2/B	IN10-MFM18NC55-S0C2/B	IS8-MFM18NC35-S0C2/B	IN10-MFM18NC40-S0C2/B
DC 3 线 10-30V PNP 常开	IS8-MFM18PO55-S0C2/B	IN10-MFM18PO55-S0C2/B	IS8-MFM18PO35-S0C2/B	IN10-MFM18PO40-S0C2/B
DC 3 线 10-30V PNP 常闭	IS8-MFM18PC55-S0C2/B	IN10-MFM18PC55-S0C2/B	IS8-MFM18PC35-S0C2/B	IN10-MFM18PC40-S0C2/B
DC 4 线 10-30V PNP NO+NC				
DC 4 线 10-30V NPN NO+NC				
DC 2 线 10-60V 常开				
DC 2 线 10-60V 常闭				

DC 3 线 10-30V NPN 常开	IS8-MFM18NO79-S0A/B	IN10-MFM18NO79-S0A/B	IS8-MFM18NO48-S0A/B	IN10-MFM18NO53-S0A/B
DC 3 线 10-30V NPN 常闭	IS8-MFM18NC79-S0A/B	IN10-MFM18NC79-S0A/B	IS8-MFM18NC48-S0A/B	IN10-MFM18NC53-S0A/B
DC 3 线 10-30V PNP 常开	IS8-MFM18PO79-S0A/B	IN10-MFM18PO79-S0A/B	IS8-MFM18PO48-S0A/B	IN10-MFM18PO53-S0A/B
DC 3 线 10-30V PNP 常闭	IS8-MFM18PC79-S0A/B	IN10-MFM18PC79-S0A/B	IS8-MFM18PC48-S0A/B	IN10-MFM18PC53-S0A/B
DC 4 线 10-30V PNP NO+NC				
DC 4 线 10-30V NPN NO+NC				
DC 2 线 10-60V 常开				
DC 2 线 10-60V 常闭				

	M30	M30	M30	M30
安装方式	齐平	非齐平	齐平	非齐平
检测距离	10mm	13mm	10mm	13mm
管壳长度	55mm	55mm	35mm	40mm

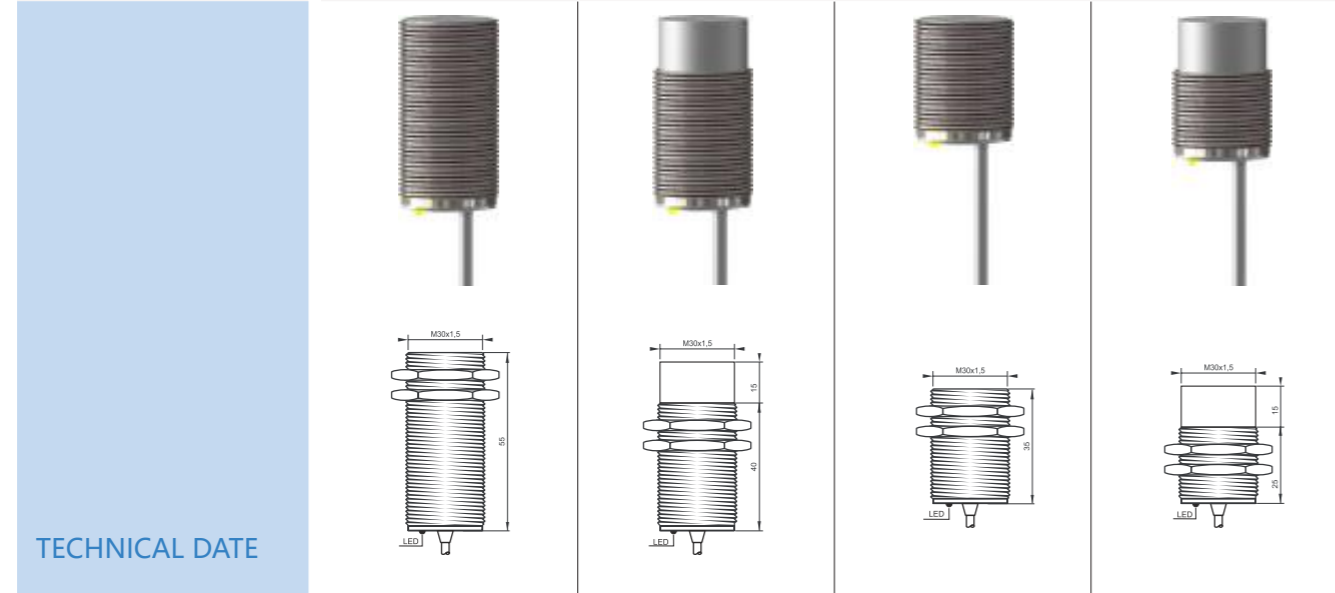

TECHNICAL DATE

LED 显示	有	有	有	有
工作电压	10-30VDC/10-60VDC	10-30VDC/10-60VDC	10-30VDC/10-60VDC	10-30VDC/10-60VDC
允许脉动电压	<10%	<10%	<10%	<10%
无负载电流	<10mA	<10mA	<10mA	<10mA
最大负载电流	200mA	200mA	200mA	200mA
漏电流	<0.01mA	<0.01mA	<0.01mA	<0.01mA
电压降	<1.5v	<1.5v	<1.5v	<1.5v
开关频率	300HZ	150HZ	300HZ	150HZ
响应时间	0.5ms	1ms	0.5ms	1ms
开关磁滞	<15%sr	<15%sr	<15%sr	<15%sr
重复精度	<1.0%sr	<1.0%sr	<1.0%sr	<1.0%sr
防护等级	IP67	IP67	IP67	IP67
工作温度	-25°C至 +70°C	-25°C至 +70°C	-25°C至 +70°C	-25°C至 +70°C
温度漂移	<10%sr	<10%sr	<10%sr	<10%sr
短路保护 / 反极性保护	是	是	是	是
过载电流保护	220mA	220mA	220mA	220mA
感应面材质	不锈钢	不锈钢	不锈钢	不锈钢
外壳材质	不锈钢	不锈钢	不锈钢	不锈钢
连接方式	2米防油 PVC 电缆	2米防油 PVC 电缆	2米防油 PVC 电缆	2米防油 PVC 电缆

订购型号

DC 3 线 10-30V NPN 常开	IS10-MFM30NO55-S0C2/B	IN13-MFM30NO55-S0C2/B	IS10-MFM30NO35-S0C2/B	IN13-MFM30NO40-S0C2/B
DC 3 线 10-30V NPN 常闭	IS10-MFM30NC55-S0C2/B	IN13-MFM30NC55-S0C2/B	IS10-MFM30NC35-S0C2/B	IN13-MFM30NC40-S0C2/B
DC 3 线 10-30V PNP 常开	IS10-MFM30PO55-S0C2/B	IN13-MFM30PO55-S0C2/B	IS10-MFM30PO35-S0C2/B	IN13-MFM30PO40-S0C2/B
DC 3 线 10-30V PNP 常闭	IS10-MFM30PC55-S0C2/B	IN13-MFM30PC55-S0C2/B	IS10-MFM30PC35-S0C2/B	IN13-MFM30PC40-S0C2/B
DC 4 线 10-30V PNP NO+NC				
DC 4 线 10-30V NPN NO+NC				
DC 2 线 10-60V 常开	IS10-MFM30DO55-S4C2/B	IN13-MFM30DO55-S4C2/B	IS10-MFM30DO35-S4C2/B	IN13-MFM30DO40-S4C2/B
DC 2 线 10-60V 常闭	IS10-MFM30DC55-S4C2/B	IN13-MFM30DC55-S4C2/B	IS10-MFM30DC35-S4C2/B	IN13-MFM30DC40-S4C2/B

	M30	M30	M30	M30
安装方式	齐平	非齐平	齐平	非齐平
检测距离	10mm	13mm	10mm	13mm
管壳长度	79mm	79mm	48mm	53mm

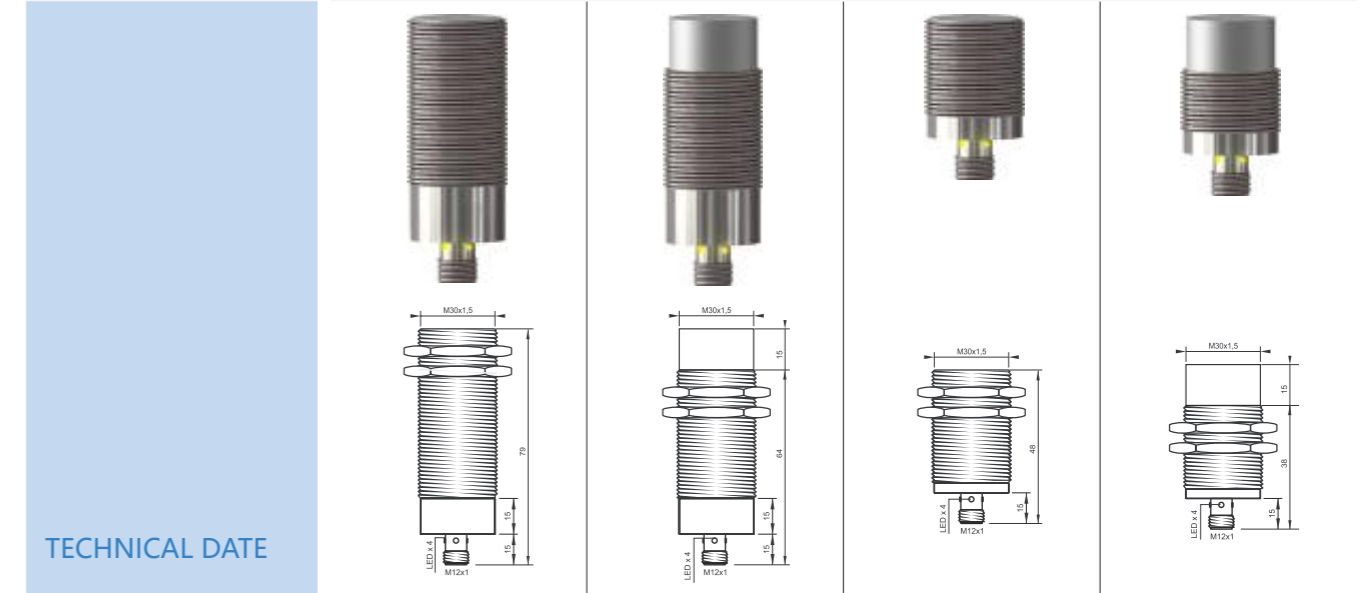

TECHNICAL DATE

LED 显示	有	有	有	有
工作电压	10-30VDC/10-60VDC	10-30VDC/10-60VDC	10-30VDC/10-60VDC	10-30VDC/10-60VDC
允许脉动电压	<10%	<10%	<10%	<10%
无负载电流	<10mA	<10mA	<10mA	<10mA
最大负载电流	200mA	200mA	200mA	200mA
漏电流	<0.01mA	<0.01mA	<0.01mA	<0.01mA
电压降	<1.5v	<1.5v	<1.5v	<1.5v
开关频率	300HZ	150HZ	300HZ	150HZ
响应时间	0.5ms	1ms	0.5ms	1ms
开关磁滞	<15%sr	<15%sr	<15%sr	<15%sr
重复精度	<1.0%sr	<1.0%sr	<1.0%sr	<1.0%sr
防护等级	IP67	IP67	IP67	IP67
工作温度	-25°C至 +70°C	-25°C至 +70°C	-25°C至 +70°C	-25°C至 +70°C
温度漂移	<10%sr	<10%sr	<10%sr	<10%sr
短路保护 / 反极性保护	是	是	是	是
过载电流保护	220mA	220mA	220mA	220mA
感应面材质	不锈钢	不锈钢	不锈钢	不锈钢
外壳材质	不锈钢	不锈钢	不锈钢	不锈钢
连接方式	M12 连接器	M12 连接器	M12 连接器	M12 连接器

订购型号

DC 3 线 10-30V NPN 常开	IS10-MFM30NO79-S0A/B	IN13-MFM30NO79-S0A/B	IS10-MFM30NO48-S0A/B	IN13-MFM30NO53-S0A/B
DC 3 线 10-30V NPN 常闭	IS10-MFM30NC79-S0A/B	IN13-MFM30NC79-S0A/B	IS10-MFM30NC48-S0A/B	IN13-MFM30NC53-S0A/B
DC 3 线 10-30V PNP 常开	IS10-MFM30PO79-S0A/B	IN13-MFM30PO79-S0A/B	IS10-MFM30PO48-S0A/B	IN13-MFM30PO53-S0A/B
DC 3 线 10-30V PNP 常闭	IS10-MFM30PC79-S0A/B	IN13-MFM30PC79-S0A/B	IS10-MFM30PC48-S0A/B	IN13-MFM30PC53-S0A/B
DC 4 线 10-30V PNP NO+NC				
DC 4 线 10-30V NPN NO+NC				
DC 2 线 10-60V 常开	IS10-MFM30DO79-S4A/B	IN13-MFM30DO79-S4A/B	IS10-MFM30DO48-S4A/B	IN13-MFM30DO53-S4A/B
DC 2 线 10-60V 常闭	IS10-MFM30DC79-S4A/B	IN13-MFM30DC79-S4A/B	IS10-MFM30DC48-S4A/B	IN13-MFM30DC53-S4A/B

防焊渣抗强磁接近传感器

特点：识别金属目标，感应范围大，多种类型，可耐受磁场与焊接飞溅物等
规格：M8、M12、M18、M30
检测距离：1-15mm
开关频率：1HZ



耐腐蚀接近传感器

特点：具有耐高压、抗腐蚀的一体化聚四氟乙烯材质外壳制作。适用于海洋的表面压力以及水下压力，腐蚀液体工况环境。

规格：M8、M12、M18、M30

检测范围：1~25mm

工作电压：10~30VDC,20~250VAC



	M30	M30	M30	M30
安装方式	齐平	非齐平	齐平	非齐平
检测距离	10mm	15mm	10mm	15mm
管壳长度	55mm	55mm	35mm	40mm

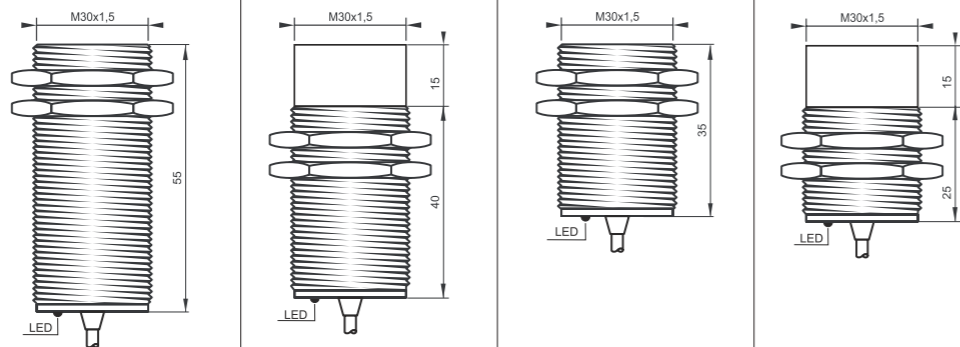

TECHNICAL DATE

LED 显示	有	有	有	有
工作电压	10-30VDC/10-60VDC	10-30VDC/10-60VDC	10-30VDC/10-60VDC	10-30VDC/10-60VDC
允许脉动电压	<10%	<10%	<10%	<10%
无负载电流	<10mA	<10mA	<10mA	<10mA
最大负载电流	200mA	200mA	200mA	200mA
漏电流	<0.01mA	<0.01mA	<0.01mA	<0.01mA
电压降	<1.5v	<1.5v	<1.5v	<1.5v
开关频率	300HZ	150HZ	300HZ	150HZ
响应时间	0.5ms	1ms	0.5ms	1ms
开关磁滞	<15%sr	<15%sr	<15%sr	<15%sr
重复精度	<1.0%sr	<1.0%sr	<1.0%sr	<1.0%sr
防护等级	IP67	IP67	IP67	IP67
工作温度	-25°C至 +70°C	-25°C至 +70°C	-25°C至 +70°C	-25°C至 +70°C
温度漂移	<10%sr	<10%sr	<10%sr	<10%sr
短路保护 / 反极性保护	是	是	是	是
过载电流保护	220mA	220mA	220mA	220mA
感应面材质	PTFE	PTFE	PTFE	PTFE
外壳材质	铁氟龙	铁氟龙	铁氟龙	铁氟龙
连接方式	2米防油 PVC 电缆	2米防油 PVC 电缆	2米防油 PVC 电缆	2米防油 PVC 电缆

订购型号

DC 3 线 10-30V NPN 常开	IS10-PTM30NO55-F0C2/B	IN15-PTM30NO55-F0C2/B	IS10-PTM30NO35-F0C2/B	IN15-PTM30NO40-F0C2/B
DC 3 线 10-30V NPN 常闭	IS10-PTM30NC55-F0C2/B	IN15-PTM30NC55-F0C2/B	IS10-PTM30NC35-F0C2/B	IN15-PTM30NC40-F0C2/B
DC 3 线 10-30V PNP 常开	IS10-PTM30PO55-F0C2/B	IN15-PTM30PO55-F0C2/B	IS10-PTM30PO35-F0C2/B	IN15-PTM30PO40-F0C2/B
DC 3 线 10-30V PNP 常闭	IS10-PTM30PC55-F0C2/B	IN15-PTM30PC55-F0C2/B	IS10-PTM30PC35-F0C2/B	IN15-PTM30PC40-F0C2/B
DC 4 线 10-30V PNP NO+NC	IS10-PTM30PV55-F0C2/B	IN15-PTM30PV55-F0C2/B	IS10-PTM30PV35-F0C2/B	IN15-PTM30PV40-F0C2/B
DC 4 线 10-30V NPN NO+NC	IS10-PTM30NV55-F0C2/B	IN15-PTM30NV55-F0C2/B	IS10-PTM30NV35-F0C2/B	IN15-PTM30NV40-F0C2/B
DC 2 线 10-60V 常开	IS10-PTM30DO55-F4C2/B	IN15-PTM30DO55-F4C2/B	IS10-PTM30DO35-F4C2/B	IN15-PTM30DO40-F4C2/B
DC 2 线 10-60V 常闭	IS10-PTM30DC55-F4C2/B	IN15-PTM30DC55-F4C2/B	IS10-PTM30DC35-F4C2/B	IN15-PTM30DC40-F4C2/B

耐高压接近传感器

特点：适用于高压恶劣环境，如气压泵，油压泵等

适用压力：500/1000Bar

规格：M5, M8, M12, M14, M18 等

检测距离：0.8-3mm

反应频率：2KHZ



耐高压接近传感器 (电感式)

耐高压接近传感器

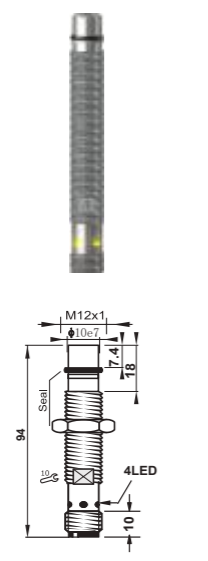
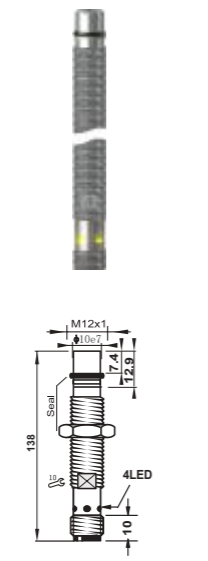
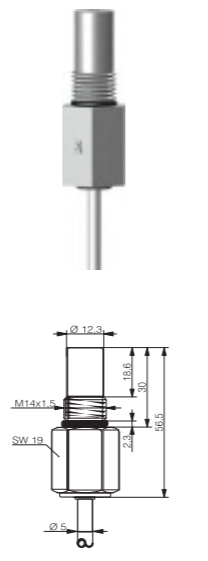
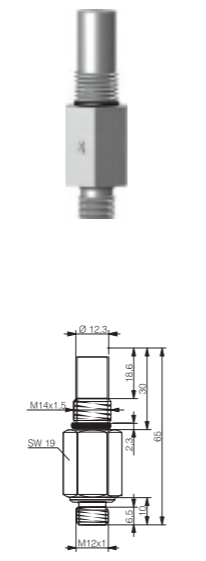
	M12	M12	M14	M14
安装方式	齐平	齐平	齐平	齐平
检测距离	2mm	2mm	3mm	3mm
管壳长度	94mm	138mm	56.5mm	65mm
TECHNICAL DATE				

LED 显示	有	有	无	无
工作电压	10-30VDC/10-60VDC	10-30VDC/10-60VDC	10-30VDC/10-60VDC	10-30VDC/10-60VDC
允许脉动电压	<10%	<10%	<10%	<10%
无负载电流	<5mA	<5mA	<5mA	<5mA
最大负载电流	200mA	200mA	200mA	200mA
漏电流	<0.01mA	<0.01mA	<0.01mA	<0.01mA
电压降	<1.5v	<1.5v	<1.5v	<1.5v
开关频率	1KHZ	1KHZ	1KHZ	1KHZ
响应时间	500Bar/7250PSI	500Bar/7250PSI	500Bar/7250PSI	500Bar/7250PSI
开关磁滞	<15%sr	<15%sr	<15%sr	<15%sr
重复精度	<1.0%sr	<1.0%sr	<1.0%sr	<1.0%sr
防护等级	IP67,IP69K	IP67,IP69K	IP67,IP69K	IP67,IP69K
工作温度	-25°C至 +70°C	-25°C至 +70°C	-25°C至 +70°C	-25°C至 +70°C
温度漂移	<10%sr	<10%sr	<10%sr	<10%sr
短路保护 / 反极性保护	是	是	是	是
过载电流保护	220mA	220mA	220mA	220mA
感应面材质	陶瓷	陶瓷	陶瓷	陶瓷
外壳材质	不锈钢	不锈钢	不锈钢	不锈钢
连接方式	M12 连接器	M12 连接器	2米电缆	M12 连接器

订购型号

DC 3 线 10-30V NPN 常开	IS2-HPM12NO94-S0A/B	IS2-HPM12NO138-S0A/B	IS3-HPM14NO56-S0C2/B	IS3-HPM14NO65-S0A/B
DC 3 线 10-30V NPN 常闭	IS2-HPM12NC94-S0A/B	IS2-HPM12NC138-S0A/B	IS3-HPM14NC56-S0C2/B	IS3-HPM14NC65-S0A/B
DC 3 线 10-30V PNP 常开	IS2-HPM12PO94-S0A/B	IS2-HPM12PO138-S0A/B	IS3-HPM14PO56-S0C2/B	IS3-HPM14PO65-S0A/B
DC 3 线 10-30V PNP 常闭	IS2-HPM12PC94-S0A/B	IS2-HPM12PC138-S0A/B	IS3-HPM14PC56-S0C2/B	IS3-HPM14PC65-S0A/B
DC 4 线 10-30V PNP NO+NC				
DC 4 线 10-30V NPN NO+NC				
DC 2 线 10-60V 常开	IS2-HPM12DO94-S4A/B	IS2-HPM12DO138-S4A/B	IS3-HPM14DO56-S4C2/B	IS3-HPM14DO65-S4A/B
DC 2 线 10-60V 常闭	IS2-HPM12DC94-S4A/B	IS2-HPM12DC138-S4A/B	IS3-HPM14DC56-S4C2/B	IS3-HPM14DC65-S4A/B

耐高压接近传感器 (电感式)

耐高压接近传感器

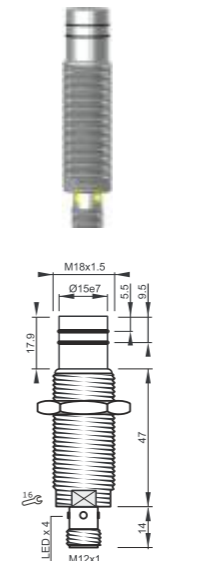
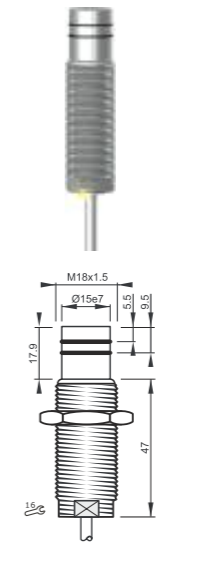
	M18	M18		
安装方式	齐平	齐平		
检测距离	3mm	3mm		
管壳长度	79mm	65mm		
TECHNICAL DATE				

LED 显示	有	有		
工作电压	10-30VDC/10-60VDC	10-30VDC/10-60VDC		
允许脉动电压	<10%	<10%		
无负载电流	<5mA	<5mA		
最大负载电流	200mA	200mA		
漏电流	<0.01mA	<0.01mA		
电压降	<1.5v	<1.5v		
开关频率	1KHZ	1KHZ		
响应时间	500Bar/7250PSI	500Bar/7250PSI		
开关磁滞	<15%sr	<15%sr		
重复精度	<1.0%sr	<1.0%sr		
防护等级	IP67,IP69K	IP67,IP69K		
工作温度	-25°C至 +70°C	-25°C至 +70°C		
温度漂移	<10%sr	<10%sr		
短路保护 / 反极性保护	是	是		
过载电流保护	220mA	220mA		
感应面材质	陶瓷	陶瓷		
外壳材质	不锈钢	不锈钢		
连接方式	M12 连接器	2米电缆		

订购型号

DC 3 线 10-30V NPN 常开	IS3-HPM18NO79-S0A/B	IS3-HPM18NO65-S0C2/B		
DC 3 线 10-30V NPN 常闭	IS3-HPM18NC79-S0A/B	IS3-HPM18NC65-S0C2/B		
DC 3 线 10-30V PNP 常开	IS3-HPM18PO79-S0A/B	IS3-HPM18PO65-S0C2/B		
DC 3 线 10-30V PNP 常闭	IS3-HPM18PC79-S0A/B	IS3-HPM18PC65-S0C2/B		
DC 4 线 10-30V PNP NO+NC				
DC 4 线 10-30V NPN NO+NC				
DC 2 线 10-60V 常开	IS3-HPM18DO79-S4A/B	IS3-HPM18DO65-S4C2/B		
DC 2 线 10-60V 常闭	IS3-HPM18DC79-S4A/B	IS3-HPM18DC65-S4C2/B		

电容式接近传感器

特点：被检测物广，可检测金属物质，非金属物质（如：液体，木材，塑料，纸张等）

规格：D6.5, M8, M12, M18, M30, D34
Q40E, Q16, Q18, Q18C, Q30, Q50...

检测范围：10-40mm

工作电压：10-30VDC, 20-250VDC/AC

反应频率：25-300HZ



电容式传感器

电容式传感器

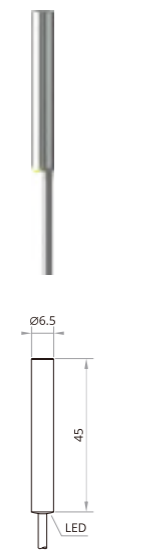
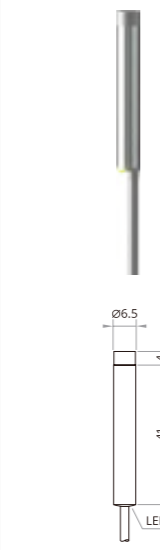
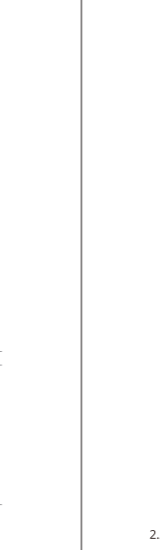
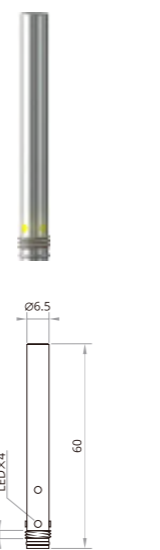
	Ø6.5	Ø6.5	Ø6.5	Ø6.5
安装方式	齐平	非齐平	齐平	非齐平
检测距离	0.1-1mm 可调	0.1-2mm 可调	0.1-1mm 可调	0.1-2mm 可调
管壳长度	45mm	45mm	60mm	60mm
TECHNICAL DATE				

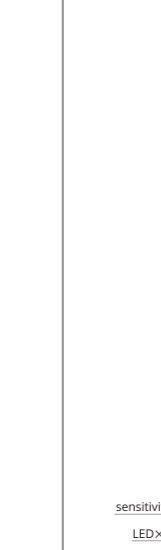
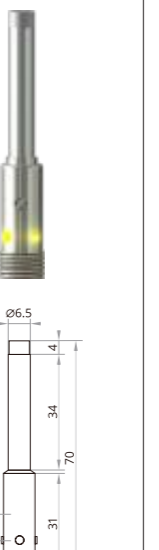
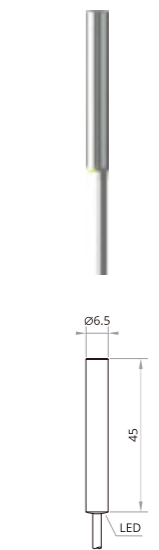
	Ø6.5	Ø6.5	Ø6.5	Ø6.5
安装方式	齐平	非齐平	齐平	非齐平
检测距离	0.1-1mm 可调	0.1-2mm 可调	0.1-2mm 可调	0.1-4mm 可调
管壳长度	70mm	70mm	45mm	45mm
TECHNICAL DATE				

LED 显示	有	有	有	有
工作电压	10-30VDC	10-30VDC	10-30VDC	10-30VDC
允许脉动电压	<10%	<10%	<10%	<10%
无负载电流	<10mA	<10mA	<10mA	<10mA
最大负载电流	200mA	200mA	200mA	200mA
漏电流	<0.01mA	<0.01mA	<0.01mA	<0.01mA
电压降	<2VDC	<2VDC	<2VDC	<2VDC
开关频率	100HZ	100HZ	100HZ	100HZ
响应时间	1.5ms	1.5ms	1.5ms	1.5ms
开关磁滞	<15%sr	<15%sr	<15%sr	<15%sr
重复精度	<5%sr	<5%sr	<5%sr	<5%sr
防护等级	IP67	IP67	IP67	IP67
工作温度	-25°C至 +70°C	-25°C至 +70°C	-25°C至 +70°C	-25°C至 +70°C
温度漂移	<10%sr	<10%sr	<10%sr	<10%sr
短路保护 / 反极性保护	是	是	是	是
过载电流保护	220mA	220mA	220mA	220mA
感应面材质	PBT	PBT	PBT	PBT
外壳材质	黄铜镀镍	黄铜镀镍	黄铜镀镍	黄铜镀镍
连接方式	2米防油 PVC 电缆	2米防油 PVC 电缆	M8 连接器	M8 连接器

LED 显示	有	有	有	有
工作电压	10-30VDC	10-30VDC	10-30VDC	10-30VDC
允许脉动电压	<10%	<10%	<10%	<10%
无负载电流	<10mA	<10mA	<10mA	<10mA
最大负载电流	200mA	200mA	200mA	200mA
漏电流	<0.01mA	<0.01mA	<0.01mA	<0.01mA
电压降	<2VDC	<2VDC	<2VDC	<2VDC
开关频率	100HZ	100HZ	100HZ	100HZ
响应时间	1.5ms	1.5ms	1.5ms	1.5ms
开关磁滞	<15%sr	<15%sr	<15%sr	<15%sr
重复精度	<5%sr	<5%sr	<5%sr	<5%sr
防护等级	IP67	IP67	IP67	IP67
工作温度	-25°C至 +70°C	-25°C至 +70°C	-25°C至 +70°C	-25°C至 +70°C
温度漂移	<10%sr	<10%sr	<10%sr	<10%sr
短路保护 / 反极性保护	是	是	是	是
过载电流保护	220mA	220mA	220mA	220mA
感应面材质	PBT	PBT	PBT	PBT
外壳材质	黄铜镀镍	黄铜镀镍	黄铜镀镍	黄铜镀镍
连接方式	M12 连接器	M12 连接器	2米防油 PVC 电缆	2米防油 PVC 电缆

订购型号

DC 3 线 10-30V NPN 常开	CS1-D6NO45-M0C2/B	CN2-D6NO45-M0C2/B	CS1-D6NO60-M0B/B	CN2-D6NO60-M0B/B
DC 3 线 10-30V NPN 常闭	CS1-D6NC45-M0C2/B	CN2-D6NC45-M0C2/B	CS1-D6NC60-M0B/B	CN2-D6NC60-M0B/B
DC 3 线 10-30V PNP 常开	CS1-D6PO45-M0C2/B	CN2-D6PO45-M0C2/B	CS1-D6PO60-M0B/B	CN2-D6PO60-M0B/B
DC 3 线 10-30V PNP 常闭	CS1-D6PC45-M0C2/B	CN2-D6PC45-M0C2/B	CS1-D6PC60-M0B/B	CN2-D6PC60-M0B/B
DC 4 线 10-30V PNP NO+NC				
DC 4 线 10-30V NPN NO+NC				
DC 2 线 10-60V 常开				
DC 2 线 10-60V 常闭				

订购型号

DC 3 线 10-30V NPN 常开	CS1-D6NO70-M0A/B	CN2-D6NO70-M0A/B	CS2-D6NO45-M0C2/B	CN4-D6NO45-M0C2/B
DC 3 线 10-30V NPN 常闭	CS1-D6NC70-M0A/B	CN2-D6NC70-M0A/B	CS2-D6NC45-M0C2/B	CN4-D6NC45-M0C2/B
DC 3 线 10-30V PNP 常开	CS1-D6PO70-M0A/B	CN2-D6PO70-M0A/B	CS2-D6PO45-M0C2/B	CN4-D6PO45-M0C2/B
DC 3 线 10-30V PNP 常闭	CS1-D6PC70-M0A/B	CN2-D6PC70-M0A/B	CS2-D6PC45-M0C2/B	CN4-D6PC45-M0C2/B
DC 4 线 10-30V PNP NO+NC				
DC 4 线 10-30V NPN NO+NC				
DC 2 线 10-60V 常开				
DC 2 线 10-60V 常闭				

电容式传感器

电容式传感器

	Ø6.5	Ø6.5	Ø6.5	Ø6.5
安装方式	齐平	非齐平	齐平	非齐平
检测距离	0.1-2mm 可调	0.1-4mm 可调	0.1-2mm 可调	0.1-4mm 可调
管壳长度	60mm	60mm	70mm	70mm

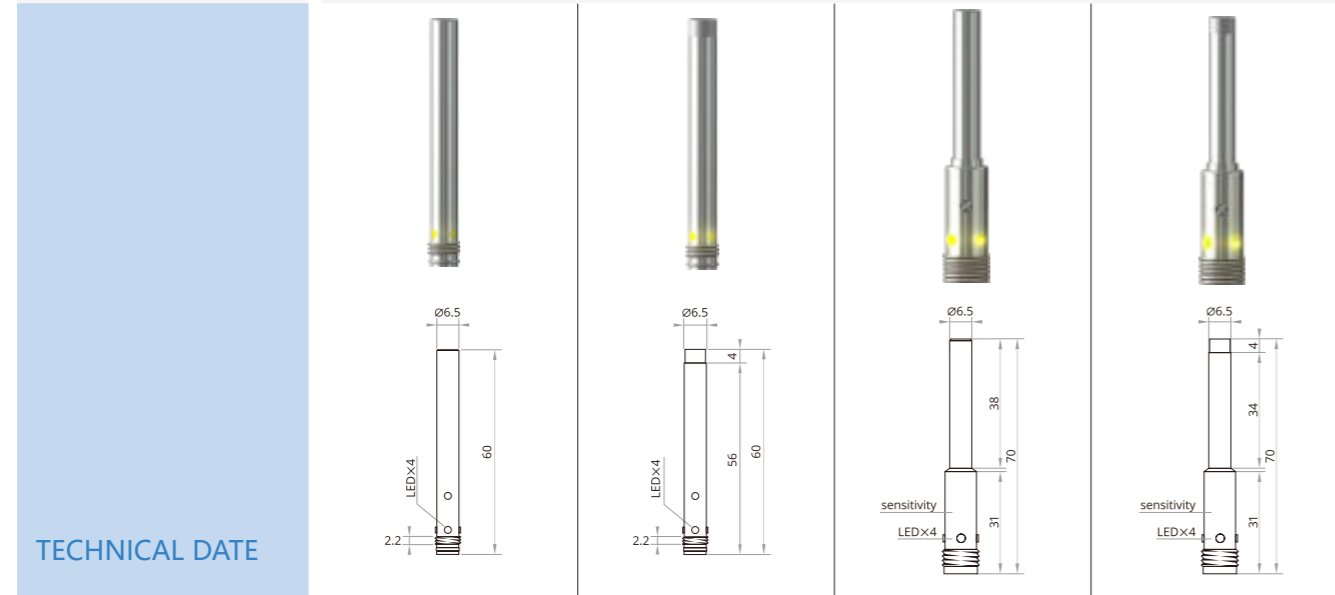

TECHNICAL DATE

LED 显示	有	有	有	有
工作电压	10-30VDC	10-30VDC	10-30VDC	10-30VDC
允许脉动电压	<10%	<10%	<10%	<10%
无负载电流	<10mA	<10mA	<10mA	<10mA
最大负载电流	200mA	200mA	200mA	200mA
漏电流	<0.01mA	<0.01mA	<0.01mA	<0.01mA
电压降	<2VDC	<2VDC	<2VDC	<2VDC
开关频率	100HZ	100HZ	100HZ	100HZ
响应时间	1.5ms	1.5ms	1.5ms	1.5ms
开关磁滞	<15%sr	<15%sr	<15%sr	<15%sr
重复精度	<5%sr	<5%sr	<5%sr	<5%sr
防护等级	IP67	IP67	IP67	IP67
工作温度	-25°C至 +70°C	-25°C至 +70°C	-25°C至 +70°C	-25°C至 +70°C
温度漂移	<10%sr	<10%sr	<10%sr	<10%sr
短路保护 / 反极性保护	是	是	是	是
过载电流保护	220mA	220mA	220mA	220mA
感应面材质	PBT	PBT	PBT	PBT
外壳材质	黄铜镀镍	黄铜镀镍	黄铜镀镍	黄铜镀镍
连接方式	M8 连接器	M8 连接器	M12 连接器	M12 连接器

订购型号

DC 3 线 10-30V NPN 常开	CS2-D6NO60-M0B/B	CN4-D6NO60-M0B/B	CS2-D6NO70-M0A/B	CN4-D6NO70-M0A/B
DC 3 线 10-30V NPN 常闭	CS2-D6NC60-M0B/B	CN4-D6NC60-M0B/B	CS2-D6NC70-M0A/B	CN4-D6NC70-M0A/B
DC 3 线 10-30V PNP 常开	CS2-D6PO60-M0B/B	CN4-D6PO60-M0B/B	CS2-D6PO70-M0A/B	CN4-D6PO70-M0A/B
DC 3 线 10-30V PNP 常闭	CS2-D6PC60-M0B/B	CN4-D6PC60-M0B/B	CS2-D6PC70-M0A/B	CN4-D6PC70-M0A/B
DC 4 线 10-30V PNP NO+NC				
DC 4 线 10-30V NPN NO+NC				
DC 2 线 10-60V 常开				
DC 2 线 10-60V 常闭				

	M8	M8	M8	M8
安装方式	齐平	非齐平	齐平	非齐平
检测距离	0.1-1mm 可调	0.1-2mm 可调	0.1-1mm 可调	0.1-2mm 可调
管壳长度	45mm	45mm	60mm	60mm

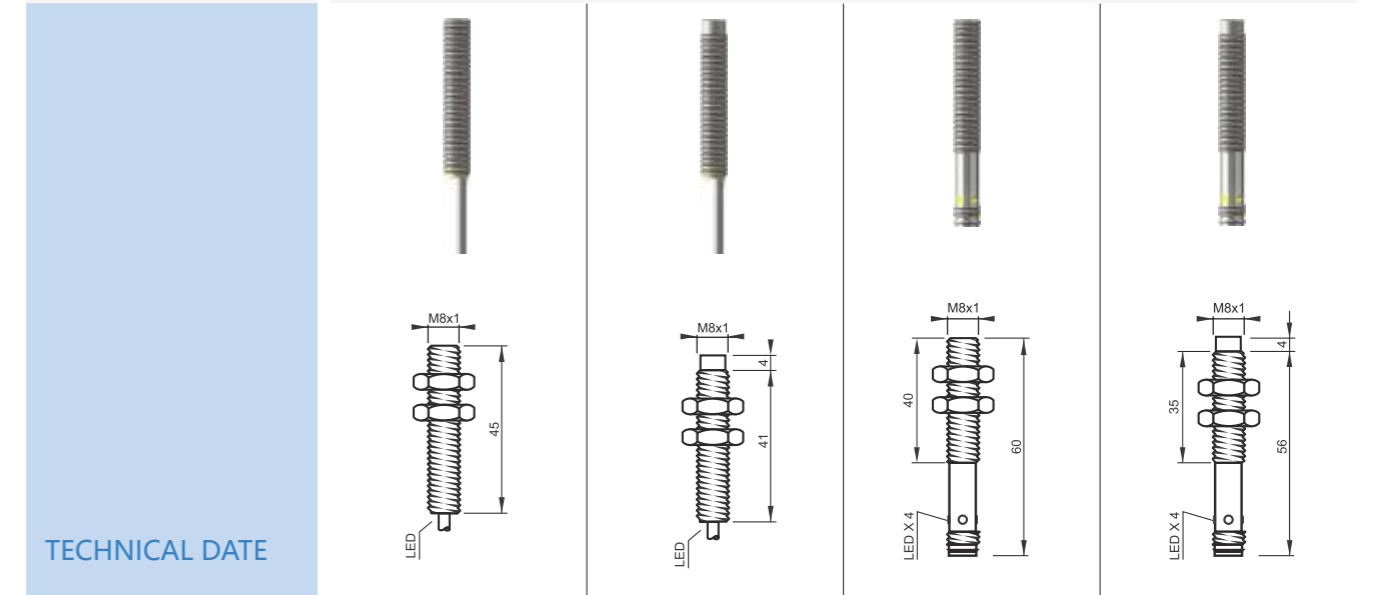

TECHNICAL DATE

LED 显示	有	有	有	有
工作电压	10-30VDC	10-30VDC	10-30VDC	10-30VDC
允许脉动电压	<10%	<10%	<10%	<10%
无负载电流	<10mA	<10mA	<10mA	<10mA
最大负载电流	200mA	200mA	200mA	200mA
漏电流	<0.01mA	<0.01mA	<0.01mA	<0.01mA
电压降	<2VDC	<2VDC	<2VDC	<2VDC
开关频率	100HZ	100HZ	100HZ	100HZ
响应时间	1.5ms	1.5ms	1.5ms	1.5ms
开关磁滞	<15%sr	<15%sr	<15%sr	<15%sr
重复精度	<5%sr	<5%sr	<5%sr	<5%sr
防护等级	IP67	IP67	IP67	IP67
工作温度	-25°C至 +70°C	-25°C至 +70°C	-25°C至 +70°C	-25°C至 +70°C
温度漂移	<10%sr	<10%sr	<10%sr	<10%sr
短路保护 / 反极性保护	是	是	是	是
过载电流保护	220mA	220mA	220mA	220mA
感应面材质	PBT	PBT	PBT	PBT
外壳材质	黄铜镀镍	黄铜镀镍	黄铜镀镍	黄铜镀镍
连接方式	2 米防油 PVC 电缆	2 米防油 PVC 电缆	M8 连接器	M8 连接器

订购型号

DC 3 线 10-30V NPN 常开	CS1-M8NO45-M0C2/B	CN2-M8NO45-M0C2/B	CS1-M8NO60-M0B/B	CN2-M8NO60-M0B/B
DC 3 线 10-30V NPN 常闭	CS1-M8NC45-M0C2/B	CN2-M8NC45-M0C2/B	CS1-M8NC60-M0B/B	CN2-M8NC60-M0B/B
DC 3 线 10-30V PNP 常开	CS1-M8PO45-M0C2/B	CN2-M8PO45-M0C2/B	CS1-M8PO60-M0B/B	CN2-M8PO60-M0B/B
DC 3 线 10-30V PNP 常闭	CS1-M8PC45-M0C2/B	CN2-M8PC45-M0C2/B	CS1-M8PC60-M0B/B	CN2-M8PC60-M0B/B
DC 4 线 10-30V PNP NO+NC				
DC 4 线 10-30V NPN NO+NC				
DC 2 线 10-60V 常开				
DC 2 线 10-60V 常闭				

	M8	M8	M8	M8
安装方式	齐平	非齐平	齐平	非齐平
检测距离	0.1-1mm 可调	0.1-2mm 可调	0.1-2mm 可调	0.1-4mm 可调
管壳长度	70mm	70mm	45mm	45mm

	M8	M8	M8	M8
安装方式	齐平	非齐平	齐平	非齐平
检测距离	0.1-2mm 可调	0.1-4mm 可调	0.1-2mm 可调	0.1-4mm 可调
管壳长度	60mm	60mm	70mm	70mm

TECHNICAL DATE

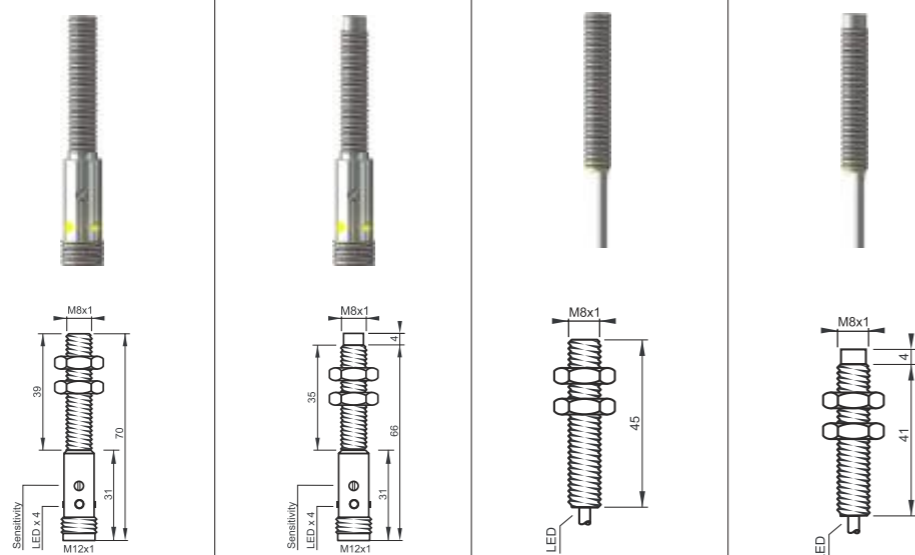

TECHNICAL DATE

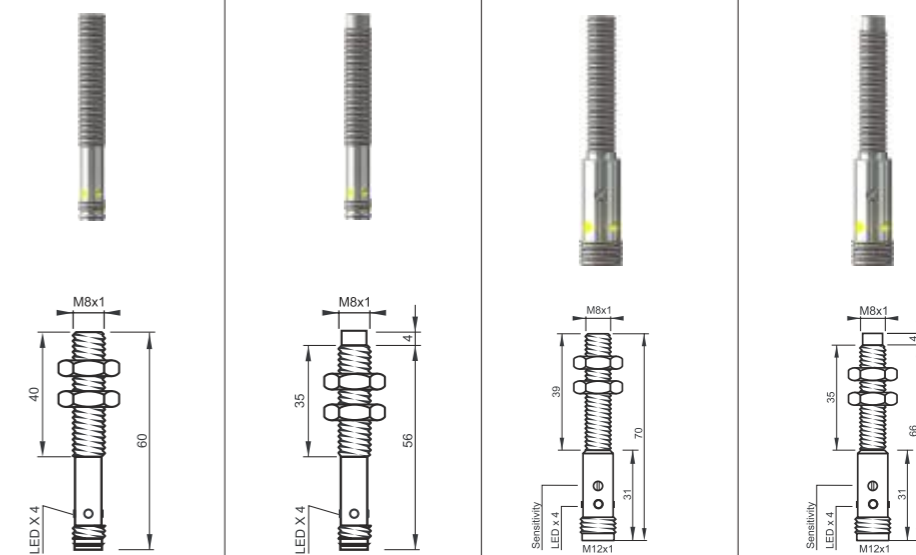

LED 显示	有	有	有	有
工作电压	10-30VDC	10-30VDC	10-30VDC	10-30VDC
允许脉动电压	<10%	<10%	<10%	<10%
无负载电流	<10mA	<10mA	<10mA	<10mA
最大负载电流	200mA	200mA	200mA	200mA
漏电流	<0.01mA	<0.01mA	<0.01mA	<0.01mA
电压降	<2VDC	<2VDC	<2VDC	<2VDC
开关频率	100HZ	100HZ	100HZ	100HZ
响应时间	1.5ms	1.5ms	1.5ms	1.5ms
开关磁滞	<15%sr	<15%sr	<15%sr	<15%sr
重复精度	<5%sr	<5%sr	<5%sr	<5%sr
防护等级	IP67	IP67	IP67	IP67
工作温度	-25°C至 +70°C	-25°C至 +70°C	-25°C至 +70°C	-25°C至 +70°C
温度漂移	<10%sr	<10%sr	<10%sr	<10%sr
短路保护 / 反极性保护	是	是	是	是
过载电流保护	220mA	220mA	220mA	220mA
感应面材质	PBT	PBT	PBT	PBT
外壳材质	黄铜镀镍	黄铜镀镍	黄铜镀镍	黄铜镀镍
连接方式	M12 连接器	M12 连接器	2 米防油 PVC 电缆	2 米防油 PVC 电缆

LED 显示	有	有	有	有
工作电压	10-30VDC	10-30VDC	10-30VDC	10-30VDC
允许脉动电压	<10%	<10%	<10%	<10%
无负载电流	<10mA	<10mA	<10mA	<10mA
最大负载电流	200mA	200mA	200mA	200mA
漏电流	<0.01mA	<0.01mA	<0.01mA	<0.01mA
电压降	<2VDC	<2VDC	<2VDC	<2VDC
开关频率	100HZ	100HZ	100HZ	100HZ
响应时间	1.5ms	1.5ms	1.5ms	1.5ms
开关磁滞	<15%sr	<15%sr	<15%sr	<15%sr
重复精度	<5%sr	<5%sr	<5%sr	<5%sr
防护等级	IP67	IP67	IP67	IP67
工作温度	-25°C至 +70°C	-25°C至 +70°C	-25°C至 +70°C	-25°C至 +70°C
温度漂移	<10%sr	<10%sr	<10%sr	<10%sr
短路保护 / 反极性保护	是	是	是	是
过载电流保护	220mA	220mA	220mA	220mA
感应面材质	PBT	PBT	PBT	PBT
外壳材质	黄铜镀镍	黄铜镀镍	黄铜镀镍	黄铜镀镍
连接方式	M8 连接器	M8 连接器	M12 连接器	M12 连接器

订购型号

DC 3 线 10-30V NPN 常开	CS1-M8NO70-M0A/B	CN2-M8NO70-M0A/B	CS2-M8NO45-M0C2/B	CN4-M8NO45-M0C2/B
DC 3 线 10-30V NPN 常闭	CS1-M8NC70-M0A/B	CN2-M8NC70-M0A/B	CS2-M8NC45-M0C2/B	CN4-M8NC45-M0C2/B
DC 3 线 10-30V PNP 常开	CS1-M8PO70-M0A/B	CN2-M8PO70-M0A/B	CS2-M8PO45-M0C2/B	CN4-M8PO45-M0C2/B
DC 3 线 10-30V PNP 常闭	CS1-M8PC70-M0A/B	CN2-M8PC70-M0A/B	CS2-M8PC45-M0C2/B	CN4-M8PC45-M0C2/B
DC 4 线 10-30V PNP NO+NC				
DC 4 线 10-30V NPN NO+NC				
DC 2 线 10-60V 常开				
DC 2 线 10-60V 常闭				

订购型号

DC 3 线 10-30V NPN 常开	CS2-M8NO60-M0B/B	CN4-M8NO60-M0B/B	CS2-M8NO70-M0A/B	CN4-M8NO70-M0A/B
DC 3 线 10-30V NPN 常闭	CS2-M8NC60-M0B/B	CN4-M8NC60-M0B/B	CS2-M8NC70-M0A/B	CN4-M8NC70-M0A/B
DC 3 线 10-30V PNP 常开	CS2-M8PO60-M0B/B	CN4-M8PO60-M0B/B	CS2-M8PO70-M0A/B	CN4-M8PO70-M0A/B
DC 3 线 10-30V PNP 常闭	CS2-M8PC60-M0B/B	CN4-M8PC60-M0B/B	CS2-M8PC70-M0A/B	CN4-M8PC70-M0A/B
DC 4 线 10-30V PNP NO+NC				
DC 4 线 10-30V NPN NO+NC				
DC 2 线 10-60V 常开				
DC 2 线 10-60V 常闭				

	M12	M12	M12	M12
安装方式	齐平	非齐平	齐平	非齐平
检测距离	1-3mm 可调	1-6mm 可调	1-3mm 可调	1-6mm 可调
管壳长度	60mm	60mm	60mm	60mm

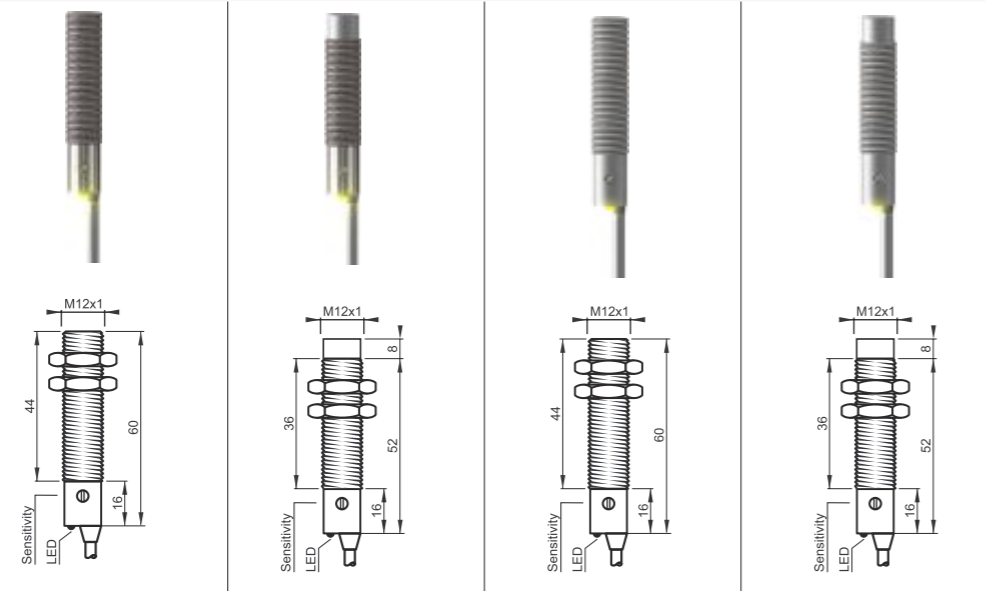

TECHNICAL DATE

LED 显示	有	有	有	有
工作电压	10-30VDC	10-30VDC	10-30VDC	10-30VDC
允许脉动电压	<10%	<10%	<10%	<10%
无负载电流	<10mA	<10mA	<10mA	<10mA
最大负载电流	200mA	200mA	200mA	200mA
漏电流	<0.01mA	<0.01mA	<0.01mA	<0.01mA
电压降	<2VDC	<2VDC	<2VDC	<2VDC
开关频率	100HZ	100HZ	100HZ	100HZ
响应时间	1.5ms	1.5ms	1.5ms	1.5ms
开关磁滞	<15%sr	<15%sr	<15%sr	<15%sr
重复精度	<5%sr	<5%sr	<5%sr	<5%sr
防护等级	IP67	IP67	IP67	IP67
工作温度	-25°C至 +70°C	-25°C至 +70°C	-25°C至 +70°C	-25°C至 +70°C
温度漂移	<10%sr	<10%sr	<10%sr	<10%sr
短路保护 / 反极性保护	是	是	是	是
过载电流保护	220mA	220mA	220mA	220mA
感应面材质	PBT	PBT	PBT	PBT
外壳材质	黄铜镀镍	黄铜镀镍	PBT	PBT
连接方式	2米防油 PVC 电缆	2米防油 PVC 电缆	2米防油 PVC 电缆	2米防油 PVC 电缆

订购型号

DC 3 线 10-30V NPN 常开	CS3-M12NO60-M0C2/B	CN6-M12NO60-M0C2/B	CS3-M12NO60-P0C2/B	CN6-M12NO60-P0C2/B
DC 3 线 10-30V NPN 常闭	CS3-M12NC60-M0C2/B	CN6-M12NC60-M0C2/B	CS3-M12NC60-P0C2/B	CN6-M12NC60-P0C2/B
DC 3 线 10-30V PNP 常开	CS3-M12PO60-M0C2/B	CN6-M12PO60-M0C2/B	CS3-M12PO60-P0C2/B	CN6-M12PO60-P0C2/B
DC 3 线 10-30V PNP 常闭	CS3-M12PC60-M0C2/B	CN6-M12PC60-M0C2/B	CS3-M12PC60-P0C2/B	CN6-M12PC60-P0C2/B
DC 4 线 10-30V PNP NO+NC	CS3-M12PV60-M0C2/B	CN6-M12PV60-M0C2/B	CS3-M12PV60-P0C2/B	CN6-M12PV60-P0C2/B
DC 4 线 10-30V NPN NO+NC	CS3-M12NV60-M0C2/B	CN6-M12NV60-M0C2/B	CS3-M12NV60-P0C2/B	CN6-M12NV60-P0C2/B
DC 2 线 10-60V 常开				
DC 2 线 10-60V 常闭				

	M12	M12	M12	M12
安装方式	齐平	非齐平	齐平	非齐平
检测距离	1-3mm 可调	1-6mm 可调	1-3mm 可调	1-6mm 可调
管壳长度	80mm	80mm	80mm	80mm

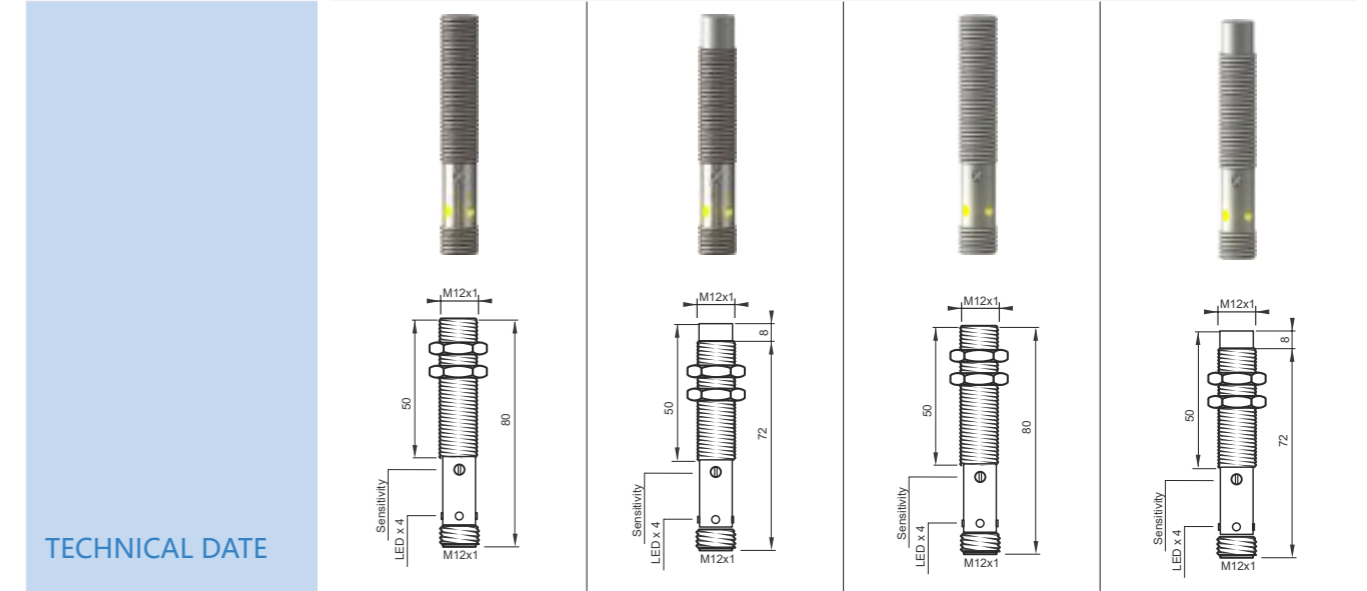

TECHNICAL DATE

LED 显示	有	有	有	有
工作电压	10-30VDC	10-30VDC	10-30VDC	10-30VDC
允许脉动电压	<10%	<10%	<10%	<10%
无负载电流	<10mA	<10mA	<10mA	<10mA
最大负载电流	200mA	200mA	200mA	200mA
漏电流	<0.01mA	<0.01mA	<0.01mA	<0.01mA
电压降	<2VDC	<2VDC	<2VDC	<2VDC
开关频率	100HZ	100HZ	100HZ	100HZ
响应时间	1.5ms	1.5ms	1.5ms	1.5ms
开关磁滞	<15%sr	<15%sr	<15%sr	<15%sr
重复精度	<5%sr	<5%sr	<5%sr	<5%sr
防护等级	IP67	IP67	IP67	IP67
工作温度	-25°C至 +70°C	-25°C至 +70°C	-25°C至 +70°C	-25°C至 +70°C
温度漂移	<10%sr	<10%sr	<10%sr	<10%sr
短路保护 / 反极性保护	是	是	是	是
过载电流保护	220mA	220mA	220mA	220mA
感应面材质	PBT	PBT	PBT	PBT
外壳材质	黄铜镀镍	黄铜镀镍	PBT	PBT
连接方式	M12 连接器	M12 连接器	M12 连接器	M12 连接器

订购型号

DC 3 线 10-30V NPN 常开	CS3-M12NO80-M0A/B	CN6-M12NO80-M0A/B	CS3-M12NO80-P0A/B	CN6-M12NO80-P0A/B
DC 3 线 10-30V NPN 常闭	CS3-M12NC80-M0A/B	CN6-M12NC80-M0A/B	CS3-M12NC80-P0A/B	CN6-M12NC80-P0A/B
DC 3 线 10-30V PNP 常开	CS3-M12PO80-M0A/B	CN6-M12PO80-M0A/B	CS3-M12PO80-P0A/B	CN6-M12PO80-P0A/B
DC 3 线 10-30V PNP 常闭	CS3-M12PC80-M0A/B	CN6-M12PC80-M0A/B	CS3-M12PC80-P0A/B	CN6-M12PC80-P0A/B
DC 4 线 10-30V PNP NO+NC	CS3-M12PV80-M0A/B	CN6-M12PV80-M0A/B	CS3-M12PV80-P0A/B	CN6-M12PV80-P0A/B
DC 4 线 10-30V NPN NO+NC	CS3-M12NV80-M0A/B	CN6-M12NV80-M0A/B	CS3-M12NV80-P0A/B	CN6-M12NV80-P0A/B
DC 2 线 10-60V 常开				
DC 2 线 10-60V 常闭				

电容式传感器

电容式传感器

	M18	M18	M18	M18
安装方式	齐平	非齐平	齐平	非齐平
检测距离	2-8mm 可调	2-15mm 可调	2-8mm 可调	2-15mm 可调
管壳长度	80mm	80mm	80mm	80mm
TECHNICAL DATE				

LED 显示	有	有	有	有
工作电压	10-30VDC	10-30VDC	10-30VDC	10-30VDC
允许脉动电压	<10%	<10%	<10%	<10%
无负载电流	<10mA	<10mA	<10mA	<10mA
最大负载电流	300mA	300mA	300mA	300mA
漏电流	<0.01mA	<0.01mA	<0.01mA	<0.01mA
电压降	<2VDC	<2VDC	<2VDC	<2VDC
开关频率	100HZ	100HZ	100HZ	100HZ
响应时间	1.5ms	1.5ms	1.5ms	1.5ms
开关磁滞	<15%sr	<15%sr	<15%sr	<15%sr
重复精度	<5%sr	<5%sr	<5%sr	<5%sr
防护等级	IP67	IP67	IP67	IP67
工作温度	-25°C至 +70°C	-25°C至 +70°C	-25°C至 +70°C	-25°C至 +70°C
温度漂移	<10%sr	<10%sr	<10%sr	<10%sr
短路保护 / 反极性保护	是	是	是	是
过载电流保护	350mA	350mA	350mA	350mA
感应面材质	PBT	PBT	PBT	PBT
外壳材质	黄铜镀镍	黄铜镀镍	PBT	PBT
连接方式	2 米防油 PVC 电缆	2 米防油 PVC 电缆	2 米防油 PVC 电缆	2 米防油 PVC 电缆

订购型号

DC 3 线 10-30V NPN 常开	CS8-M18NO80-M0C2/B	CN15-M18NO80-M0C2/B	CS8-M18NO80-P0C2/B	CN15-M18NO80-P0C2/B
DC 3 线 10-30V NPN 常闭	CS8-M18NC80-M0C2/B	CN15-M18NC80-M0C2/B	CS8-M18NC80-P0C2/B	CN15-M18NC80-P0C2/B
DC 3 线 10-30V PNP 常开	CS8-M18PO80-M0C2/B	CN15-M18PO80-M0C2/B	CS8-M18PO80-P0C2/B	CN15-M18PO80-P0C2/B
DC 3 线 10-30V PNP 常闭	CS8-M18PC80-M0C2/B	CN15-M18PC80-M0C2/B	CS8-M18PC80-P0C2/B	CN15-M18PC80-P0C2/B
DC 4 线 10-30V PNP NO+NC	CS8-M18PV80-M0C2/B	CN15-M18PV80-M0C2/B	CS8-M18PV80-P0C2/B	CN15-M18PV80-P0C2/B
DC 4 线 10-30V NPN NO+NC	CS8-M18NV80-M0C2/B	CN15-M18NV80-M0C2/B	CS8-M18NV80-P0C2/B	CN15-M18NV80-P0C2/B
DC 2 线 10-60V 常开				
DC 2 线 10-60V 常闭				

	M18	M18	M18	M18
安装方式	齐平	非齐平	齐平	非齐平
检测距离	2-8mm 可调	2-15mm 可调	2-8mm 可调	2-15mm 可调
管壳长度	90mm	90mm	90mm	90mm
TECHNICAL DATE				

LED 显示	有	有	有	有
工作电压	10-30VDC	10-30VDC	10-30VDC	10-30VDC
允许脉动电压	<10%	<10%	<10%	<10%
无负载电流	<10mA	<10mA	<10mA	<10mA
最大负载电流	300mA	300mA	300mA	300mA
漏电流	<0.01mA	<0.01mA	<0.01mA	<0.01mA
电压降	<2VDC	<2VDC	<2VDC	<2VDC
开关频率	100HZ	100HZ	100HZ	100HZ
响应时间	1.5ms	1.5ms	1.5ms	1.5ms
开关磁滞	<15%sr	<15%sr	<15%sr	<15%sr
重复精度	<5%sr	<5%sr	<5%sr	<5%sr
防护等级	IP67	IP67	IP67	IP67
工作温度	-25°C至 +70°C	-25°C至 +70°C	-25°C至 +70°C	-25°C至 +70°C
温度漂移	<10%sr	<10%sr	<10%sr	<10%sr
短路保护 / 反极性保护	是	是	是	是
过载电流保护	350mA	350mA	350mA	350mA
感应面材质	PBT	PBT	PBT	PBT
外壳材质	黄铜镀镍	黄铜镀镍	PBT	PBT
连接方式	M12 连接器	M12 连接器	M12 连接器	M12 连接器

订购型号

DC 3 线 10-30V NPN 常开	CS8-M18NO90-M0A/B	CN15-M18NO90-M0A/B	CS8-M18NO90-P0A/B	CN15-M18NO90-P0A/B
DC 3 线 10-30V NPN 常闭	CS8-M18NC90-M0A/B	CN15-M18NC90-M0A/B	CS8-M18NC90-P0A/B	CN15-M18NC90-P0A/B
DC 3 线 10-30V PNP 常开	CS8-M18PO90-M0A/B	CN15-M18PO90-M0A/B	CS8-M18PO90-P0A/B	CN15-M18PO90-P0A/B
DC 3 线 10-30V PNP 常闭	CS8-M18PC90-M0A/B	CN15-M18PC90-M0A/B	CS8-M18PC90-P0A/B	CN15-M18PC90-P0A/B
DC 4 线 10-30V PNP NO+NC	CS8-M18PV90-M0A/B	CN15-M18PV90-M0A/B	CS8-M18PV90-P0A/B	CN15-M18PV90-P0A/B
DC 4 线 10-30V NPN NO+NC	CS8-M18NV90-M0A/B	CN15-M18NV90-M0A/B	CS8-M18NV90-P0A/B	CN15-M18NV90-P0A/B
DC 2 线 10-60V 常开				
DC 2 线 10-60V 常闭				

	M18	M18	M18	M18	
安装方式	齐平	非齐平	齐平	非齐平	
检测距离	2-16mm 可调	2-25mm 可调	2-16mm 可调	2-25mm 可调	
管壳长度	80mm	80mm	80mm	80mm	
	TECHNICAL DATE				
	LED 显示	有	有	有	有
	工作电压	10-30VDC	10-30VDC	10-30VDC	10-30VDC
允许脉动电压	<10%	<10%	<10%	<10%	
无负载电流	<10mA	<10mA	<10mA	<10mA	
最大负载电流	300mA	300mA	300mA	300mA	
漏电流	<0.01mA	<0.01mA	<0.01mA	<0.01mA	
电压降	<2VDC	<2VDC	<2VDC	<2VDC	
开关频率	100HZ	100HZ	100HZ	100HZ	
响应时间	1.5ms	1.5ms	1.5ms	1.5ms	
开关磁滞	<15%sr	<15%sr	<15%sr	<15%sr	
重复精度	<5%sr	<5%sr	<5%sr	<5%sr	
防护等级	IP67	IP67	IP67	IP67	
工作温度	-25°C至 +70°C	-25°C至 +70°C	-25°C至 +70°C	-25°C至 +70°C	
温度漂移	<10%sr	<10%sr	<10%sr	<10%sr	
短路保护 / 反极性保护	是	是	是	是	
过载电流保护	350mA	350mA	350mA	350mA	
感应面材质	PBT	PBT	PBT	PBT	
外壳材质	黄铜镀镍	黄铜镀镍	PBT	PBT	
连接方式	2米防油 PVC 电缆	2米防油 PVC 电缆	2米防油 PVC 电缆	2米防油 PVC 电缆	

订购型号				
DC 3 线 10-30V NPN 常开	CS16-M18NO80-M0C2/B	CN25-M18NO80-M0C2/B	CS16-M18NO80-P0C2/B	CN25-M18NO80-P0C2/B
DC 3 线 10-30V NPN 常闭	CS16-M18NC80-M0C2/B	CN25-M18NC80-M0C2/B	CS16-M18NC80-P0C2/B	CN25-M18NC80-P0C2/B
DC 3 线 10-30V PNP 常开	CS16-M18PO80-M0C2/B	CN25-M18PO80-M0C2/B	CS16-M18PO80-P0C2/B	CN25-M18PO80-P0C2/B
DC 3 线 10-30V PNP 常闭	CS16-M18PC80-M0C2/B	CN25-M18PC80-M0C2/B	CS16-M18PC80-P0C2/B	CN25-M18PC80-P0C2/B
DC 4 线 10-30V PNP NO+NC	CS16-M18PV80-M0C2/B	CN25-M18PV80-M0C2/B	CS16-M18PV80-P0C2/B	CN25-M18PV80-P0C2/B
DC 4 线 10-30V NPN NO+NC	CS16-M18NV80-M0C2/B	CN25-M18NV80-M0C2/B	CS16-M18NV80-P0C2/B	CN25-M18NV80-P0C2/B
DC 2 线 10-60V 常开				
DC 2 线 10-60V 常闭				

	M18	M18	M18	M18	
安装方式	齐平	非齐平	齐平	非齐平	
检测距离	2-16mm 可调	2-25mm 可调	2-16mm 可调	2-25mm 可调	
管壳长度	90mm	90mm	90mm	90mm	
	TECHNICAL DATE				
	LED 显示	有	有	有	有
	工作电压	10-30VDC	10-30VDC	10-30VDC	10-30VDC
允许脉动电压	<10%	<10%	<10%	<10%	
无负载电流	<10mA	<10mA	<10mA	<10mA	
最大负载电流	300mA	300mA	300mA	300mA	
漏电流	<0.01mA	<0.01mA	<0.01mA	<0.01mA	
电压降	<2VDC	<2VDC	<2VDC	<2VDC	
开关频率	100HZ	100HZ	100HZ	100HZ	
响应时间	1.5ms	1.5ms	1.5ms	1.5ms	
开关磁滞	<15%sr	<15%sr	<15%sr	<15%sr	
重复精度	<5%sr	<5%sr	<5%sr	<5%sr	
防护等级	IP67	IP67	IP67	IP67	
工作温度	-25°C至 +70°C	-25°C至 +70°C	-25°C至 +70°C	-25°C至 +70°C	
温度漂移	<10%sr	<10%sr	<10%sr	<10%sr	
短路保护 / 反极性保护	是	是	是	是	
过载电流保护	350mA	350mA	350mA	350mA	
感应面材质	PBT	PBT	PBT	PBT	
外壳材质	黄铜镀镍	黄铜镀镍	PBT	PBT	
连接方式	M12 连接器	M12 连接器	M12 连接器	M12 连接器	

订购型号				
DC 3 线 10-30V NPN 常开	CS16-M18NO90-M0A/B	CN25-M18NO90-M0A/B	CS16-M18NO90-P0A/B	CN25-M18NO90-P0A/B
DC 3 线 10-30V NPN 常闭	CS16-M18NC90-M0A/B	CN25-M18NC90-M0A/B	CS16-M18NC90-P0A/B	CN25-M18NC90-P0A/B
DC 3 线 10-30V PNP 常开	CS16-M18PO90-M0A/B	CN25-M18PO90-M0A/B	CS16-M18PO90-P0A/B	CN25-M18PO90-P0A/B
DC 3 线 10-30V PNP 常闭	CS16-M18PC90-M0A/B	CN25-M18PC90-M0A/B	CS16-M18PC90-P0A/B	CN25-M18PC90-P0A/B
DC 4 线 10-30V PNP NO+NC	CS16-M18PV90-M0A/B	CN25-M18PV90-M0A/B	CS16-M18PV90-P0A/B	CN25-M18PV90-P0A/B
DC 4 线 10-30V NPN NO+NC	CS16-M18NV90-M0A/B	CN25-M18NV90-M0A/B	CS16-M18NV90-P0A/B	CN25-M18NV90-P0A/B
DC 2 线 10-60V 常开				
DC 2 线 10-60V 常闭				

电容式传感器

电容式传感器

	M30	M30	M30	M30
安装方式	齐平	非齐平	齐平	非齐平
检测距离	2-20mm 可调	2-30mm 可调	2-20mm 可调	2-30mm 可调
管壳长度	80mm	80mm	80mm	80mm

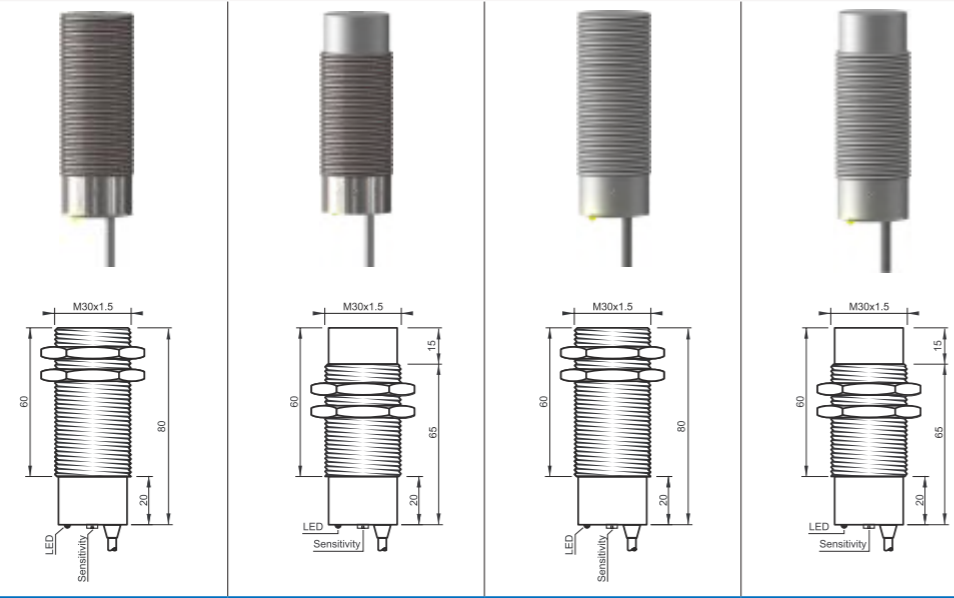

TECHNICAL DATE

LED 显示	有	有	有	有
工作电压	10-30VDC	10-30VDC	10-30VDC	10-30VDC
允许脉动电压	<10%	<10%	<10%	<10%
无负载电流	<10mA	<10mA	<10mA	<10mA
最大负载电流	300mA	300mA	300mA	300mA
漏电流	<0.01mA	<0.01mA	<0.01mA	<0.01mA
电压降	<2VDC	<2VDC	<2VDC	<2VDC
开关频率	100HZ	100HZ	100HZ	100HZ
响应时间	1.5ms	1.5ms	1.5ms	1.5ms
开关磁滞	<15%sr	<15%sr	<15%sr	<15%sr
重复精度	<5%sr	<5%sr	<5%sr	<5%sr
防护等级	IP67	IP67	IP67	IP67
工作温度	-25°C至 +70°C	-25°C至 +70°C	-25°C至 +70°C	-25°C至 +70°C
温度漂移	<10%sr	<10%sr	<10%sr	<10%sr
短路保护 / 反极性保护	是	是	是	是
过载电流保护	350mA	350mA	350mA	350mA
感应面材质	PBT	PBT	PBT	PBT
外壳材质	黄铜镀镍	黄铜镀镍	PBT	PBT
连接方式	2 米防油 PVC 电缆	2 米防油 PVC 电缆	2 米防油 PVC 电缆	2 米防油 PVC 电缆

订购型号

DC 3 线 10-30V NPN 常开	CS20-M30NO80-M0C2/B	CN30-M30NO80-M0C2/B	CS20-M30NO80-P0C2/B	CN30-M30NO80-P0C2/B
DC 3 线 10-30V NPN 常闭	CS20-M30NC80-M0C2/B	CN30-M30NC80-M0C2/B	CS20-M30NC80-P0C2/B	CN30-M30NC80-P0C2/B
DC 3 线 10-30V PNP 常开	CS20-M30PO80-M0C2/B	CN30-M30PO80-M0C2/B	CS20-M30PO80-P0C2/B	CN30-M30PO80-P0C2/B
DC 3 线 10-30V PNP 常闭	CS20-M30PC80-M0C2/B	CN30-M30PC80-M0C2/B	CS20-M30PC80-P0C2/B	CN30-M30PC80-P0C2/B
DC 4 线 10-30V PNP NO+NC	CS20-M30PV80-M0C2/B	CN30-M30PV80-M0C2/B	CS20-M30PV80-P0C2/B	CN30-M30PV80-P0C2/B
DC 4 线 10-30V NPN NO+NC	CS20-M30NV80-M0C2/B	CN30-M30NV80-M0C2/B	CS20-M30NV80-P0C2/B	CN30-M30NV80-P0C2/B
DC 2 线 10-60V 常开				
DC 2 线 10-60V 常闭				

	M30	M30	M30	M30
安装方式	齐平	非齐平	齐平	非齐平
检测距离	2-20mm 可调	2-30mm 可调	2-20mm 可调	2-30mm 可调
管壳长度	90mm	90mm	90mm	90mm

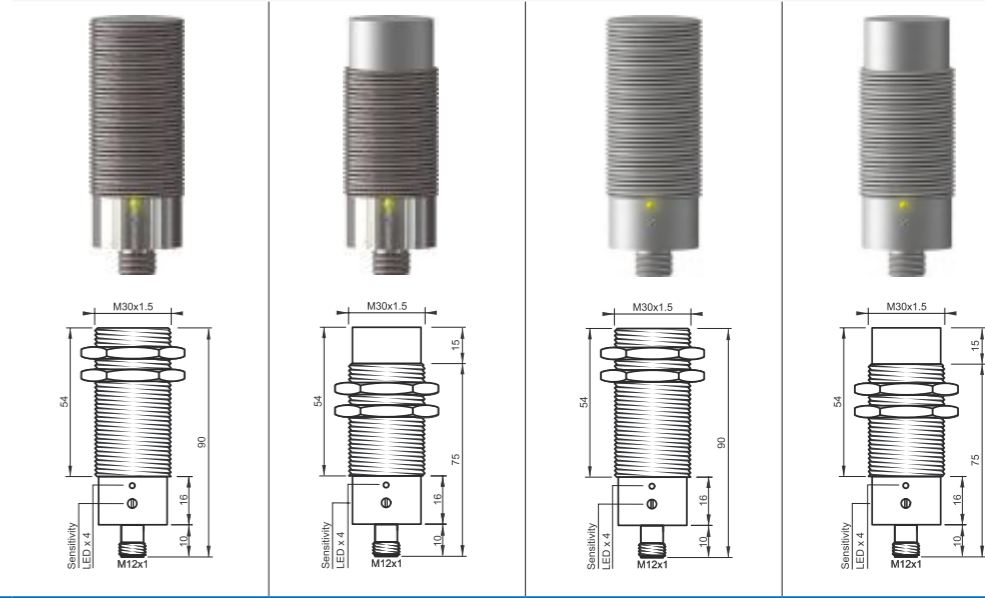

TECHNICAL DATE

LED 显示	有	有	有	有
工作电压	10-30VDC	10-30VDC	10-30VDC	10-30VDC
允许脉动电压	<10%	<10%	<10%	<10%
无负载电流	<10mA	<10mA	<10mA	<10mA
最大负载电流	300mA	300mA	300mA	300mA
漏电流	<0.01mA	<0.01mA	<0.01mA	<0.01mA
电压降	<2VDC	<2VDC	<2VDC	<2VDC
开关频率	100HZ	100HZ	100HZ	100HZ
响应时间	1.5ms	1.5ms	1.5ms	1.5ms
开关磁滞	<15%sr	<15%sr	<15%sr	<15%sr
重复精度	<5%sr	<5%sr	<5%sr	<5%sr
防护等级	IP67	IP67	IP67	IP67
工作温度	-25°C至 +70°C	-25°C至 +70°C	-25°C至 +70°C	-25°C至 +70°C
温度漂移	<10%sr	<10%sr	<10%sr	<10%sr
短路保护 / 反极性保护	是	是	是	是
过载电流保护	350mA	350mA	350mA	350mA
感应面材质	PBT	PBT	PBT	PBT
外壳材质	黄铜镀镍	黄铜镀镍	PBT	PBT
连接方式	M12 连接器	M12 连接器	M12 连接器	M12 连接器

订购型号

DC 3 线 10-30V NPN 常开	CS20-M30NO90-M0A/B	CN30-M30NO90-M0A/B	CS20-M30NO90-P0A/B	CN30-M30NO90-P0A/B
DC 3 线 10-30V NPN 常闭	CS20-M30NC90-M0A/B	CN30-M30NC90-M0A/B	CS20-M30NC90-P0A/B	CN30-M30NC90-P0A/B
DC 3 线 10-30V PNP 常开	CS20-M30PO90-M0A/B	CN30-M30PO90-M0A/B	CS20-M30PO90-P0A/B	CN30-M30PO90-P0A/B
DC 3 线 10-30V PNP 常闭	CS20-M30PC90-M0A/B	CN30-M30PC90-M0A/B	CS20-M30PC90-P0A/B	CN30-M30PC90-P0A/B
DC 4 线 10-30V PNP NO+NC	CS20-M30PV90-M0A/B	CN30-M30PV90-M0A/B	CS20-M30PV90-P0A/B	CN30-M30PV90-P0A/B
DC 4 线 10-30V NPN NO+NC	CS20-M30NV90-M0A/B	CN30-M30NV90-M0A/B	CS20-M30NV90-P0A/B	CN30-M30NV90-P0A/B
DC 2 线 10-60V 常开				
DC 2 线 10-60V 常闭				

	Q18C	Q18C	Q30	Q30
安装方式	非齐平	非齐平	齐平	非齐平
检测距离	4mm	8mm	2-6mm	2-10mm
—				

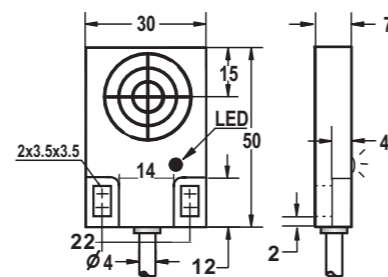
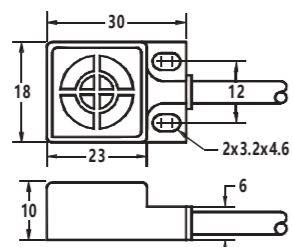

TECHNICAL DATE

LED 显示	有	有	有	有
工作电压	10-30VDC/10-60VDC	10-30VDC/10-60VDC	10-30VDC	10-30VDC
允许脉动电压	<10%	<10%	<10%	<10%
无负载电流	<10mA	<10mA	<10mA	<10mA
最大负载电流	200mA	200mA	200mA	200mA
漏电流	<0.01mA	<0.01mA	<0.01mA	<0.01mA
电压降	<1.5v	<1.5v	<2VDC	<2VDC
开关频率	500HZ	500HZ	100HZ	100HZ
响应时间	0.5ms	0.5ms	1.5ms	1.5ms
开关磁滞	<15%sr	<15%sr	<15%sr	<15%sr
重复精度	<1.0%sr	<1.0%sr	<5%sr	<5%sr
防护等级	IP67	IP67	IP67	IP67
工作温度	-25°C至 +70°C	-25°C至 +70°C	-25°C至 +70°C	-25°C至 +70°C
温度漂移	<10%sr	<10%sr	<10%sr	<10%sr
短路保护 / 反极性保护	是	是	是	是
过载电流保护	220mA	220mA	220mA	220mA
感应面材质	-	-	-	-
外壳材质	PBT	PBT	PBT	PBT
连接方式	2米防油 PVC 电缆	2米防油 PVC 电缆	2米防油 PVC 电缆	2米防油 PVC 电缆

订购型号

DC 3 线 10-30V NPN 常开	CN4-Q18CNO-P0C2/B	CN8-Q18CNO-P0C2/B	CS6-Q30NO-P0C2/B	CN10-Q30NO-P0C2/B
DC 3 线 10-30V NPN 常闭	CN4-Q18CNC-P0C2/B	CN8-Q18CNC-P0C2/B	CS6-Q30NC-P0C2/B	CN10-Q30NC-P0C2/B
DC 3 线 10-30V PNP 常开	CN4-Q18CPO-P0C2/B	CN8-Q18CPO-P0C2/B	CS6-Q30PO-P0C2/B	CN10-Q30PO-P0C2/B
DC 3 线 10-30V PNP 常闭	CN4-Q18CPC-P0C2/B	CN8-Q18CPC-P0C2/B	CS6-Q30PC-P0C2/B	CN10-Q30PC-P0C2/B
DC 4 线 10-30V PNP NO+NC	CN4-Q18CPV-P0C2/B	CN8-Q18CPV-P0C2/B	CS6-Q30PV-P0C2/B	CN10-Q30PV-P0C2/B
DC 4 线 10-30V NPN NO+NC	CN4-Q18CNV-P0C2/B	CN8-Q18CNV-P0C2/B	CS6-Q30NV-P0C2/B	CN10-Q30NV-P0C2/B
DC 2 线 10-60V 常开	CN4-Q18CDO-P4C2/B	CN8-Q18CDO-P4C2/B		
DC 2 线 10-60V 常闭	CN4-Q18CDC-P4C2/B	CN8-Q18CDC-P4C2/B		

	Q50			
安装方式	非齐平			
检测距离	2-10mm 可调			
—				

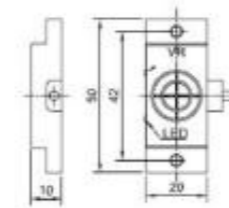

TECHNICAL DATE

LED 显示	有			
工作电压	10-30VDC			
允许脉动电压	<10%			
无负载电流	<10mA			
最大负载电流	200mA			
漏电流	<0.01mA			
电压降	<1.5VDC			
开关频率	100HZ			
响应时间	1ms			
开关磁滞	<15%sr			
重复精度	<1.0%sr			
防护等级	IP67			
工作温度	-25°C至 +70°C			
温度漂移	<10%sr			
短路保护 / 反极性保护	是			
过载电流保护	350mA			
感应面材质	PBT			
外壳材质	黄铜镀镍			
连接方式	2米防油 PVC 电缆			

订购型号

DC 3 线 10-30V NPN 常开	CN10-Q50NO-P0C2/B			
DC 3 线 10-30V NPN 常闭	CN10-Q50NC-P0C2/B			
DC 3 线 10-30V PNP 常开	CN10-Q50PO-P0C2/B			
DC 3 线 10-30V PNP 常闭	CN10-Q50PC-P0C2/B			
DC 4 线 10-30V PNP NO+NC	CN10-Q50PV-P0C2/B			
DC 4 线 10-30V NPN NO+NC	CN10-Q50NV-P0C2/B			
DC 2 线 10-60V 常开				
DC 2 线 10-60V 常闭				

	M18	M18	M18	M18
安装方式	齐平	非齐平	齐平	非齐平
检测距离	2-8mm 可调	2-15mm 可调	2-8mm 可调	2-15mm 可调
管壳长度	80mm	80mm	80mm	80mm

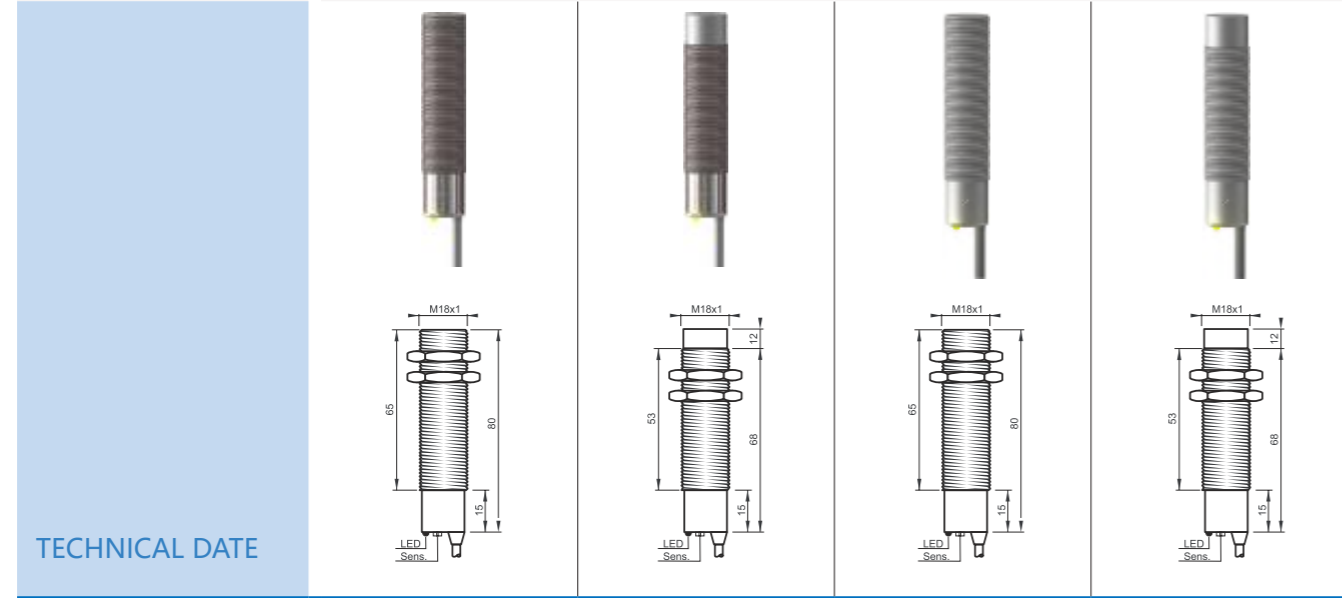

TECHNICAL DATE

LED 显示	有	有	有	有
工作电压	20-250VAC	20-250VAC	20-250VAC	20-250VAC
无负载电流	<2.5mA	<2.5mA	<2.5mA	<2.5mA
最大负载电流	300mA	300mA	300mA	300mA
漏电流	<2.5mA	<2.5mA	<2.5mA	<2.5mA
浪涌冲击电流	5A	5A	5A	5A
最小负载电流	5mA	5mA	5mA	5mA
电压降	<9VAC AT 300MA	<9VAC AT 300MA	<9VAC AT 300MA	<9VAC AT 300MA
开关频率	<25HZ	<25HZ	<25HZ	<25HZ
响应时间	10ms	10ms	10ms	10ms
开关磁滞	<15% (Sr)	<15% (Sr)	<15% (Sr)	<15% (Sr)
重复精度	<5% (Sr)	<5% (Sr)	<5% (Sr)	<5% (Sr)
防护等级	IP67	IP67	IP67	IP67
工作温度	-25°C至 +70°C	-25°C至 +70°C	-25°C至 +70°C	-25°C至 +70°C
温度漂移	<10% (Sr)	<10% (Sr)	<10% (Sr)	<10% (Sr)
短路保护	否	否	否	否
感应面材质	PBT	PBT	PBT	PBT
外壳材质	黄铜镀镍	黄铜镀镍	PBT	PBT
连接方式	2米防油 PVC 电缆	2米防油 PVC 电缆	2米防油 PVC 电缆	2米防油 PVC 电缆

订购型号

AC 3 线 20-250V 常开	CS8-M18AO80-M7C2/B	CN15-M18AO80-M7C2/B	CS8-M18AO80-P7C2/B	CN15-M18AO80-P7C2/B
AC 3 线 20-250V 常闭	CS8-M18AC80-M7C2/B	CN15-M18AC80-M7C2/B	CS8-M18AC80-P7C2/B	CN15-M18AC80-P7C2/B
AC 4 线 20-250V (可转换常开 & 常闭)				

	M18	M18	M18	M18
安装方式	齐平	非齐平	齐平	非齐平
检测距离	2-8mm 可调	2-15mm 可调	2-8mm 可调	2-15mm 可调
管壳长度	90mm	90mm	90mm	90mm

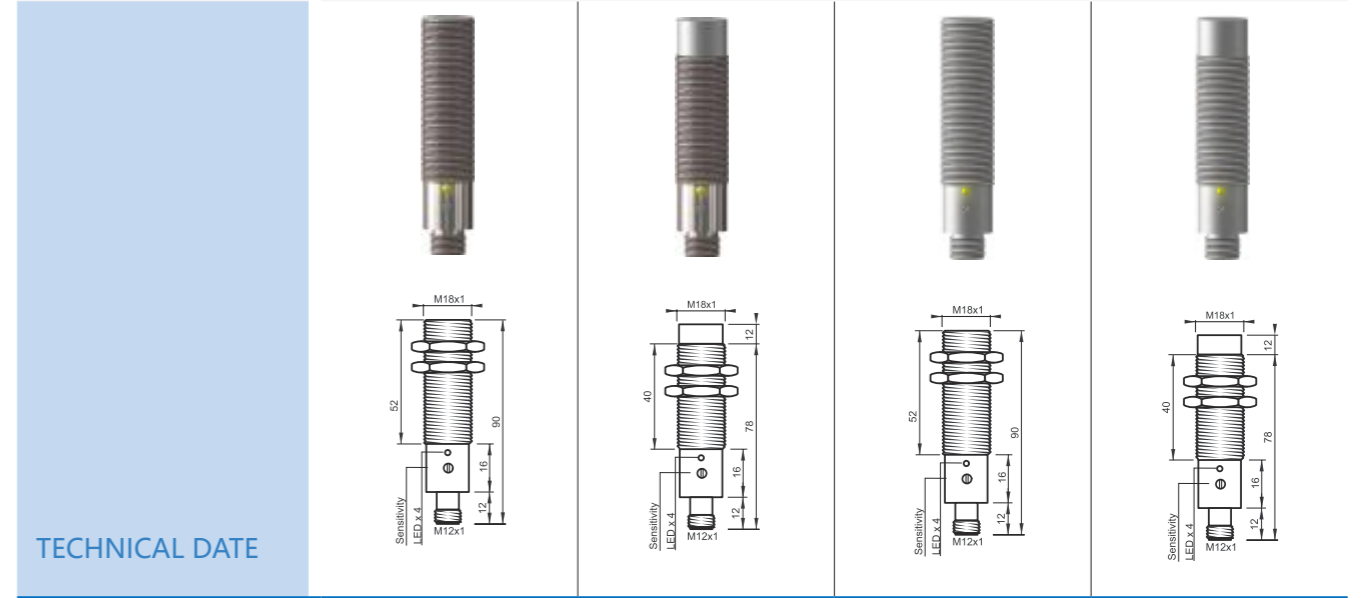

TECHNICAL DATE

LED 显示	有	有	有	有
工作电压	20-250VAC	20-250VAC	20-250VAC	20-250VAC
无负载电流	<2.5mA	<2.5mA	<2.5mA	<2.5mA
最大负载电流	300mA	300mA	300mA	300mA
漏电流	<2.5mA	<2.5mA	<2.5mA	<2.5mA
浪涌冲击电流	5A	5A	5A	5A
最小负载电流	5mA	5mA	5mA	5mA
电压降	<9VAC AT 300MA	<9VAC AT 300MA	<9VAC AT 300MA	<9VAC AT 300MA
开关频率	<25HZ	<25HZ	<25HZ	<25HZ
响应时间	10ms	10ms	10ms	10ms
开关磁滞	<15% (Sr)	<15% (Sr)	<15% (Sr)	<15% (Sr)
重复精度	<5% (Sr)	<5% (Sr)	<5% (Sr)	<5% (Sr)
防护等级	IP67	IP67	IP67	IP67
工作温度	-25°C至 +70°C	-25°C至 +70°C	-25°C至 +70°C	-25°C至 +70°C
温度漂移	<10% (Sr)	<10% (Sr)	<10% (Sr)	<10% (Sr)
短路保护	否	否	否	否
感应面材质	PBT	PBT	PBT	PBT
外壳材质	黄铜镀镍	黄铜镀镍	PBT	PBT
连接方式	M12 连接器	M12 连接器	M12 连接器	M12 连接器

订购型号

AC 3 线 20-250V 常开	CS8-M18AO90-M7A/B	CN15-M18AO90-M7A/B	CS8-M18AO90-P7A/B	CN15-M18AO90-P7A/B
AC 3 线 20-250V 常闭	CS8-M18AC90-M7A/B	CN15-M18AC90-M7A/B	CS8-M18AC90-P7A/B	CN15-M18AC90-P7A/B
AC 4 线 20-250V (可转换常开 & 常闭)				

	M30	M30	M30	M30	
安装方式	齐平	非齐平	齐平	非齐平	
检测距离	2-20mm 可调	2-30mm 可调	2-20mm 可调	2-30mm 可调	
管壳长度	80mm	80mm	80mm	80mm	
	TECHNICAL DATE				
	LED 显示	有	有	有	有
	工作电压	20-250VAC	20-250VAC	20-250VAC	20-250VAC
无负载电流	<2.5mA	<2.5mA	<2.5mA	<2.5mA	
最大负载电流	300mA	300mA	300mA	300mA	
漏电流	<2.5mA	<2.5mA	<2.5mA	<2.5mA	
浪涌冲击电流	5A	5A	5A	5A	
最小负载电流	5mA	5mA	5mA	5mA	
电压降	<9VAC AT 300MA	<9VAC AT 300MA	<9VAC AT 300MA	<9VAC AT 300MA	
开关频率	<25HZ	<25HZ	<25HZ	<25HZ	
响应时间	10ms	10ms	10ms	10ms	
开关磁滞	<15% (Sr)	<15% (Sr)	<15% (Sr)	<15% (Sr)	
重复精度	<5% (Sr)	<5% (Sr)	<5% (Sr)	<5% (Sr)	
防护等级	IP67	IP67	IP67	IP67	
工作温度	-25°C至 +70°C	-25°C至 +70°C	-25°C至 +70°C	-25°C至 +70°C	
温度漂移	<10% (Sr)	<10% (Sr)	<10% (Sr)	<10% (Sr)	
短路保护	否	否	否	否	
感应面材质	PBT	PBT	PBT	PBT	
外壳材质	黄铜镀镍	黄铜镀镍	黄铜镀镍	黄铜镀镍	
连接方式	2 米防油 PVC 电缆	2 米防油 PVC 电缆	2 米防油 PVC 电缆	2 米防油 PVC 电缆	

订购型号

AC 3 线 20-250V 常开	CS20-M30AO80-M7C2/B	CN30-M30AO80-M7C2/B	CS20-M30AO80-P7C2/B	CN30-M30AO80-P7C2/B
AC 3 线 20-250V 常闭	CS20-M30AC80-M7C2/B	CN30-M30AC80-M7C2/B	CS20-M30AC80-P7C2/B	CN30-M30AC80-P7C2/B
AC 4 线 20-250V (可转换常开 & 常闭)				

	M30	M30	M30	M30	
安装方式	齐平	非齐平	齐平	非齐平	
检测距离	2-20mm 可调	2-30mm 可调	2-20mm 可调	2-30mm 可调	
管壳长度	90mm	90mm	90mm	90mm	
	TECHNICAL DATE				
	LED 显示	有	有	有	有
	工作电压	20-250VAC	20-250VAC	20-250VAC	20-250VAC
无负载电流	<2.5mA	<2.5mA	<2.5mA	<2.5mA	
最大负载电流	300mA	300mA	300mA	300mA	
漏电流	<2.5mA	<2.5mA	<2.5mA	<2.5mA	
浪涌冲击电流	5A	5A	5A	5A	
最小负载电流	5mA	5mA	5mA	5mA	
电压降	<9VAC AT 300MA	<9VAC AT 300MA	<9VAC AT 300MA	<9VAC AT 300MA	
开关频率	<25HZ	<25HZ	<25HZ	<25HZ	
响应时间	10ms	10ms	10ms	10ms	
开关磁滞	<15% (Sr)	<15% (Sr)	<15% (Sr)	<15% (Sr)	
重复精度	<5% (Sr)	<5% (Sr)	<5% (Sr)	<5% (Sr)	
防护等级	IP67	IP67	IP67	IP67	
工作温度	-25°C至 +70°C	-25°C至 +70°C	-25°C至 +70°C	-25°C至 +70°C	
温度漂移	<10% (Sr)	<10% (Sr)	<10% (Sr)	<10% (Sr)	
短路保护	否	否	否	否	
感应面材质	PBT	PBT	PBT	PBT	
外壳材质	黄铜镀镍	黄铜镀镍	黄铜镀镍	黄铜镀镍	
连接方式	M12 连接器	M12 连接器	M12 连接器	M12 连接器	

订购型号

AC 3 线 20-250V 常开	CS20-M30AO90-M7A/B	CN30-M30AO90-M7A/B	CS20-M30AO90-P7A/B	CN30-M30AO90-P7A/B
AC 3 线 20-250V 常闭	CS20-M30AC90-M7A/B	CN30-M30AC90-M7A/B	CS20-M30AC90-P7A/B	CN30-M30AC90-P7A/B
AC 4 线 20-250V (可转换常开 & 常闭)				

接线示意图

DC 2线	引线式	M8 连接器	M12 连接器	端子连接
NO				
NC				
DC 3线	引线式	M8 连接器	M12 连接器	端子连接
NPN NO				
NPN NC				
PNP NO				
PNP NC				
DC 4线	引线式	M12 连接器	端子连接	
NPN NO+NC				
PNP NO+NC				
AC 2线	引线式	M12 连接器	端子连接	
NO				
NC				

接线示意图

AC/DC 2线	引线式	M12 连接器	端子连接	
NO				
NC				
NO/NC				
模拟量输出型	引线式	M12 连接器	端子连接	
3线式电压输出				
3线式电流输出				
4线式电压/电流输出				
备注				
连接器	M8连接器	M12连接器		

安装在金属中 标准感应距离的电感式传感器

齐平式传感器 可将齐平安装的传感器感应表面安装成与金属面齐平。与相对的金属表面之间的距离不得小于 $3 S_n$ ，两个开关之间的距离(并排安装)不得小于 $2d$ 。

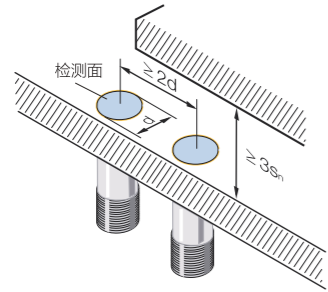

非齐平式传感器 非齐平安装的传感器可通过其检测面的凸起加以识别，因为非齐平安装的传感器在感应面周围未设置金属外壳。感应表面到金属安装介质的距离不得小于 $2 S_n$ 。与相对的金属表面之间的距离不得小于 $3 S_n$ ，两个开关之间的距离(并排安装)不得小于 $3d$ 。

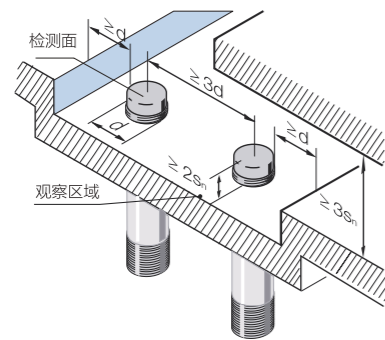

两个开关的相对式安装 两个开关的相对式安装 要求感应面之间的最小距离不小于 $3d$ 。

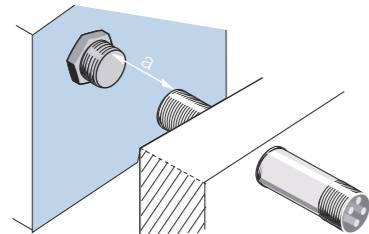

安装介质	材料	说明
	铁磁材料	铁、钢或其他可磁化材料
	有色金属	黄铜、铝或其他不可磁化材料
	其他材料	塑料、不导电材料

安装在金属中 双倍感应距离的电感式传感器

齐平式传感器 可将齐平安装的传感器嵌入安装，使其检测面与有色金属制成的感应表面齐平。在有色金属中安装时，可能会导致感应距离缩短，与相对的金属表面之间的距离不得小于 $3 S_n$ ，两个开关之间的距离(并排安装)必须小于 $2d$ 。为在铁磁材料中安装感应器，以下说明适用于尺寸“x”。

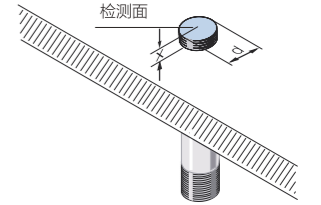
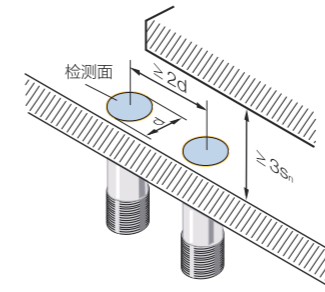

*对Factor1传感器来说，嵌入式安装到金属中时，无须尺寸“x”。

非齐平式传感器 非齐平安装的传感器可通过其检测面的凸起加以识别，因为非齐平安装的传感器在检测面周围未设置金属外壳。检测面平面到金属安装介质的距离不得小于 $2 S_n$ 。与相对的金属表面之间的距离不得小于 $3 S_n$ ，两个传感器之间的距离不得小于 $3d$ 。

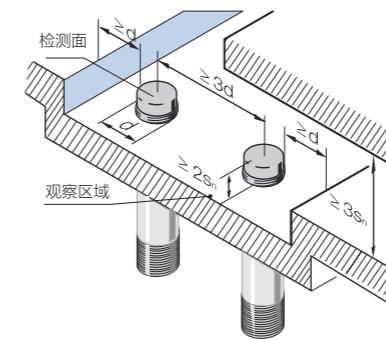

两个开关的相对式安装 两个开关的相对式安装 要求感应面之间的最小距离不小于 $4d$ 。

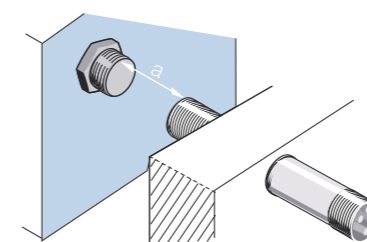

安装在金属中 三倍感应距离的电感式传感器 (准齐平式传感器)

准齐平式传感器 准齐平安装型开关要求在不含导电材料的感应表面后方预留一定空间。在这种情况下，可不受限制地获得规定的感应距离。尺寸“x”(参见下图)表示感应面与其后方导电材料之间的最短距离。

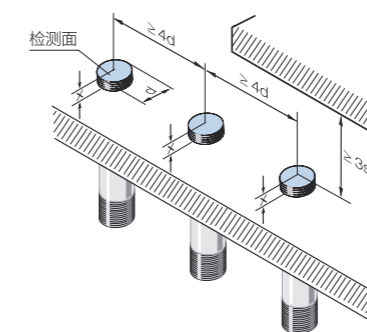

尺寸d	安装在以下材料中的尺寸x	
	铁磁材料	其他金属
Ø 6.5 mm	2 mm	1 mm
M8	2 mm	1 mm
M122	.5 mm2	mm
M184	mm2	.5 mm
M308	mm4	mm

工作原理

电感式接近开关主要是利用金属导体和交变电磁场的互感原理，能使磁场衰减的金属材料会产生涡流，这样会使磁场能量衰减，并且减小振幅，在感应式接近开关里这样的变化就会使相应的输出电平翻转。

一般标准型电感式传感器的功能组包括：

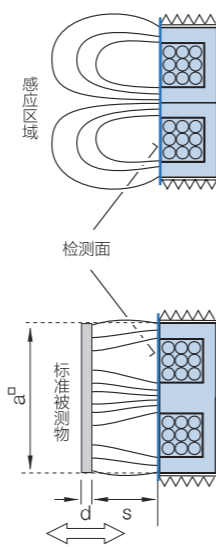
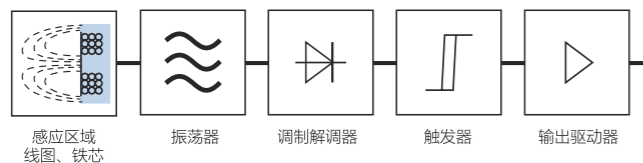

检测面

检测面是指高频感应区域进入空处时所经过的区域。主要由壳芯基座来确定感应表面，感应表面的面积与壳芯帽的表面面积大致相当。

标准检测物

电感式接近开关标准检测物

被感应材料为 Fe37 型钢铁来定义感应区域，其厚度 $d=1\text{mm}$ (根据 EN 60947-5-2) 外形尺寸是取感应面为边长的正方形或者为直径 3 倍检测距离的圆 (二者取大者)。

衰减系数

电感式接近开关主要是利用金属导体和交变电磁场的互感原理，能使磁场衰减的金属材料会产生涡流，这样会使磁场能量衰减，并且减小振幅，在感应式接近开关里这样的变化就会使相应的输出电平翻转。

被测物材质	衰减系数
Fe37 钢铁	1
铝	0.35-0.6
黄铜	0.4-0.7
铜	0.25-0.5
不锈钢	0.8 - 1
铸铁	0.95-1
镍	0.6-0.75

相应曲线

电感式接近开关标准响应曲线图 (如下图所示)

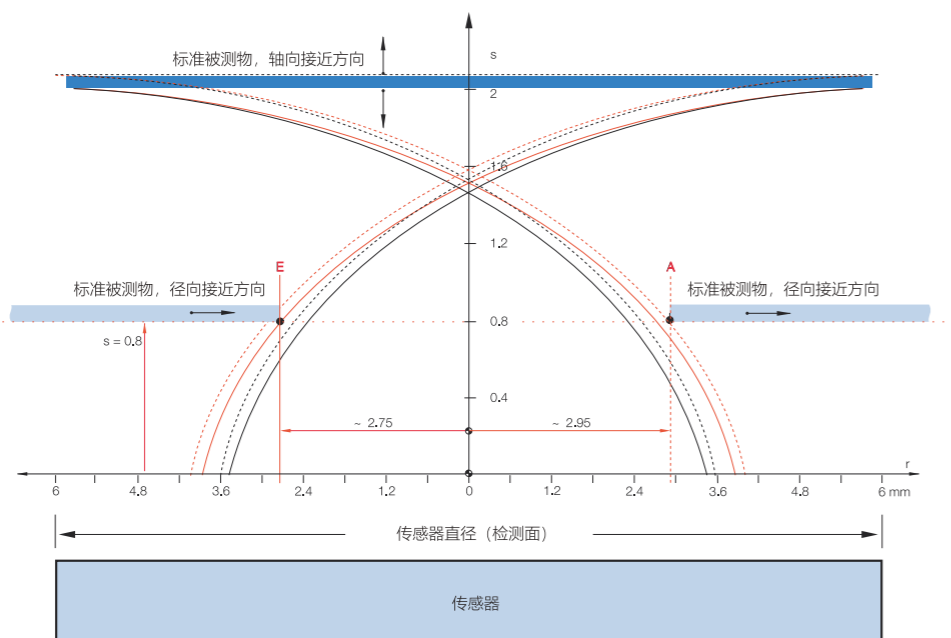

工作原理

电容式传感器的感应面有两个同轴金属电极构成，类似于一个非线性绕电容器的电极，电极的表面 (如图) A 和 B 连接到一个高频振荡器的反馈支路中，对该振荡器的调节要使得它在表面自由时不发生振荡，当物体接近传感器的有效表面时，它就进入了电极表面的电场，电容器的容量就增加，使振荡器开始振荡，振荡幅度由一个评价电路记录下来，并被转换为一个开关命令，从而起到了检测有无物体存在的目的。

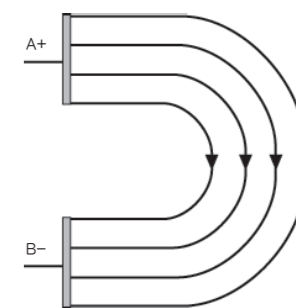

介电常数

电容传感器即能检测金属物体，也能检测非金属物体，对检测金属物体可以获得较大的动作距离，非金属材料取决于介电常数 (如下表)，

材料	介电常数	材料	介电常数	材料	介电常数
空气、真空	1	酒精	25.8	压缩纸屑	4
合成树脂粘剂	3.6	电木	3.6	石英玻璃	3.7
玻璃	5	云母	6	硅	2.8
硬橡胶	4	硬纸	4.5	聚四氟乙烯	2
电缆胶皮化合物	2.5	大理石	8	木材	2.7
油纸	4	纸	2.3	石蜡	2.2
汽油	2.2	有机玻璃	3.2	石英沙	4.5
聚酰胺	5	聚乙烯	2.3	软橡胶	2.5
聚丙烯	2.3	苯乙烯	3	松节油	2.2
聚乙烯化合物	2.9	陶瓷	4.4	水	80

衰减系数

电容式接近开关的校正系数

下面列出了一部分材料的衰减系数值: (如表)

被测物材质	衰减系数
水	1
酒精	0.7
陶瓷	0.6
玻璃	0.5
油	0.3

相应曲线

电容式接近开关标准响应曲线图 (如下图所示)

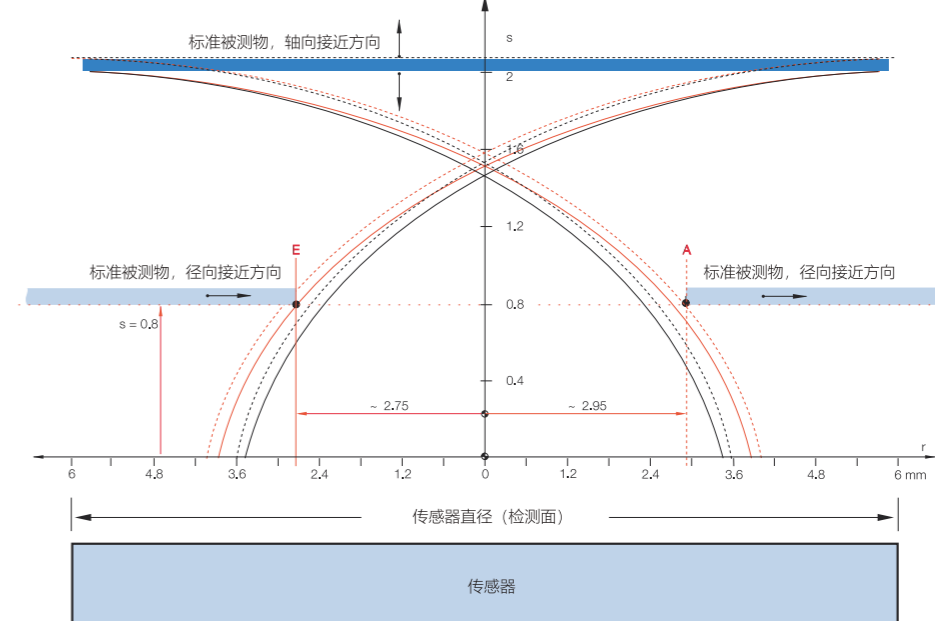

开关频率 开关频率与每秒的最大开关次数一致。据 EN 60947-5-2 进行阻尼处理，期间标准被测物应位于不导电的旋转垫圈上。铁与不导电材料的表面比率为 1:2。

若开关信号为 $t_1=50 \mu s$ 或者关断信号为 $t_2=50 \mu s$ ，则获得了开关频率的测量值。

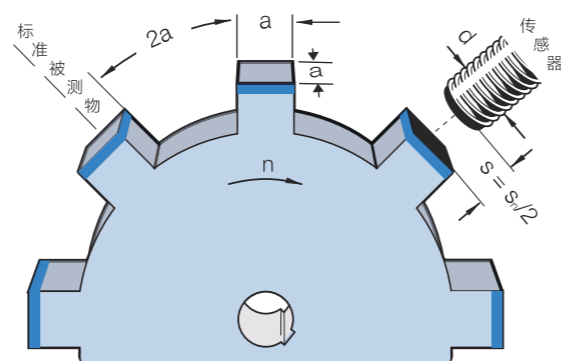
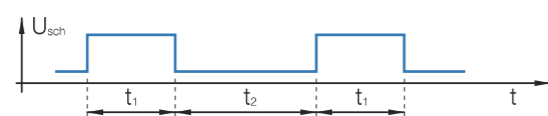

供电电压 供电电压在保证安全工作的允许电压范围内，包括残余波纹。

供电电压测量值 Ue 为确定测量值和限值，开关在 U_e 电压下工作，其为：

- 直流开关 $U_e=24 \text{ V DC}$
- 交流以及交流 / 直流开关 $U_e=220 \text{ V AC}$

开关压降 负载电流为额定工作电流 I_e 下，接通负载电路后开关两端的电压值。输出放大器工作时，放大器和极性反转保护二极管有压降（电压与电流有关）。（几个传感器串联或与电子元件的输入相连接时，尤其应该注意）。

额定工作电流 Ie 额定工作电流是允许的连续输出电压，该电流流经负载。

漏电流 指输出晶体管非导通时（传感器非激励时）流经的电流（特别是几个传感器并联时需加以注意必须计算在内）。

空载电流 空载供电电流是指在未连接负载（仅存在 3 线和 4 线开关）的情况下流动的电流。该电流提供给开关电子元件。

负载电容 负载电容是设备输出上允许加载的最大总电容，其中主要是线路电容（大约 00-200pF/m）和负载输入电容。

防护等级 IP 防护等级是符合 IEC（国际电工委员会）标准的标志。

根据 IP 等级标准就可明确反映出传感器的耐环境性。

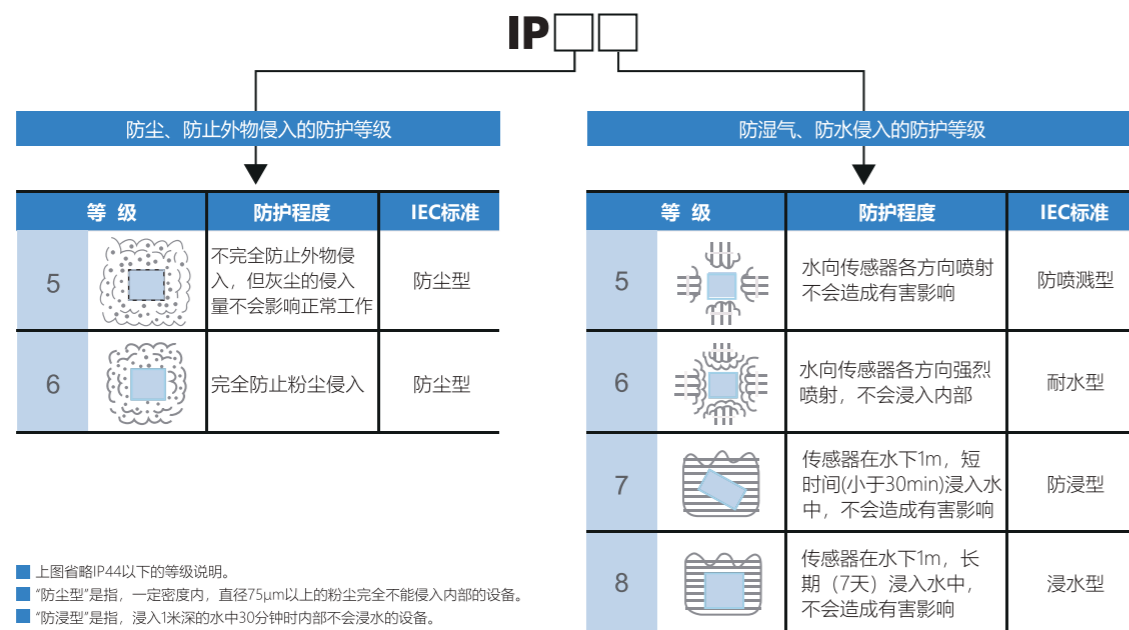

■ 上图省略IP44以下的等级说明。
■ “防尘型”是指，一定密度内，直径75μm以上的粉尘完全不能侵入内部的设备。
■ “防浸型”是指，浸入1米深的水中30分钟时内部不会浸水的设备。

接通延时 传感器接通电源的瞬间到其准备完毕且输出正常信号的时间间隔

响应时间 当传感器开关进入或离开动作区时的反应时间

工作环境温度 是保证传感器可靠工作的环境温度范围

温度漂移 温度漂移是指在 $-25^{\circ}\text{C} \leq T_a \leq +70^{\circ}\text{C}$ 的温度范围内，实际感应距离的偏差。根据 EN 60947-5-2：
 $\Delta S_r / S_r \leq 10\%$

极性反接保护 带有短路保护的开关在遭遇任何连接的反接时均受到极性反接保护。无短路保护的开关在遭遇正 / 负电缆反接时受到极性反接保护。

短路保护 通过定时或使用热短路开关，可以在电感式传感器中实现短路保护，因而保护了输出端电路，避免了过载和短路情况的发生。短路保护时的释放电流高于额定工作电流 I_e 。来自传感器和负载电容的电流不会触发该功能，但会被短时延时阻断。

重复精度 根据 IEC60947-5-2，重复精度指在如下条件下，有效检测距离，周期 8 小时，温度 $23 \pm 5^{\circ}\text{C}$ ，湿度 $\leq 90\%$ ，规定输入电压，测量所产生的有效作用距离的变化量，以 S_r 百分比表示。

允许抗冲击、抗振动 抗机械冲击试验是在以下条件下进行的：符合 IEC 60947-5-2，使用加速度 $30g$ ，持续时间为 11ms ，X、Y、Z 方向各六次。

抗机械振动试验是在以下条件下进行的：符合 IEC 60947-5-2，振幅为 1mm ，频率为 $10-66\text{Hz}$ ，X、Y、Z 方向各两小时。

动作距离 动作距离是在信号翻转时标准感应目标和感应面的距离（定义符合 EN 60947-5-2），对于常开是从断开到接通，常闭是从接通到断开。动作距离主要取决于传感器的直径，外形及感应目标的材质及环境温度也影响感应的范围。

额定动作距离 S_n
额定动作距离是一个理论值，这个值没有考虑公差、操作温度、供电电压等问题。所有动作距离都是有标准检测物测得的有效动作距离 S_r
 $0.9 S_n \leq S_r \leq 1.1 S_n$

有用感应距离 S_u
单个接近开关在能保证允许的环境温度 $-25-+70^{\circ}\text{C}$ 下，输入额定电压（符合电压波动）时，测得的感应距离
 $0.81 S_n \leq S_u \leq 1.1 S_n$

可靠感应距离 S_a
检测目标在这个动作距离内，开关的动作是可靠的
 $0 \leq S_a \leq 0.81 S_n$

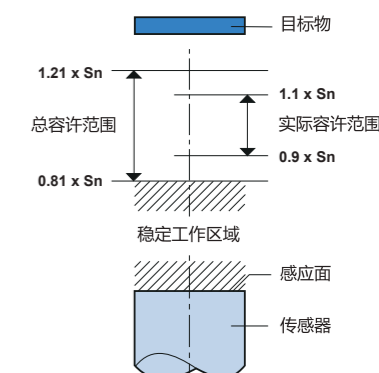

迟滞（回差） 迟滞规定为实际感应距离 S_r 的百分比值。在环境温度 $+23^{\circ}\text{C} \pm 5^{\circ}\text{C}$ 和额定供电电压的条件下测量滞后。迟滞必须比有效感应距离 (S_r) 少 20%。
 $H \leq 0.2 S_r$

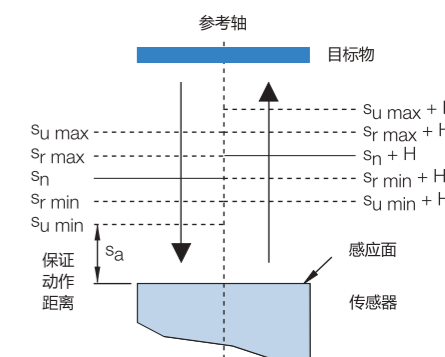

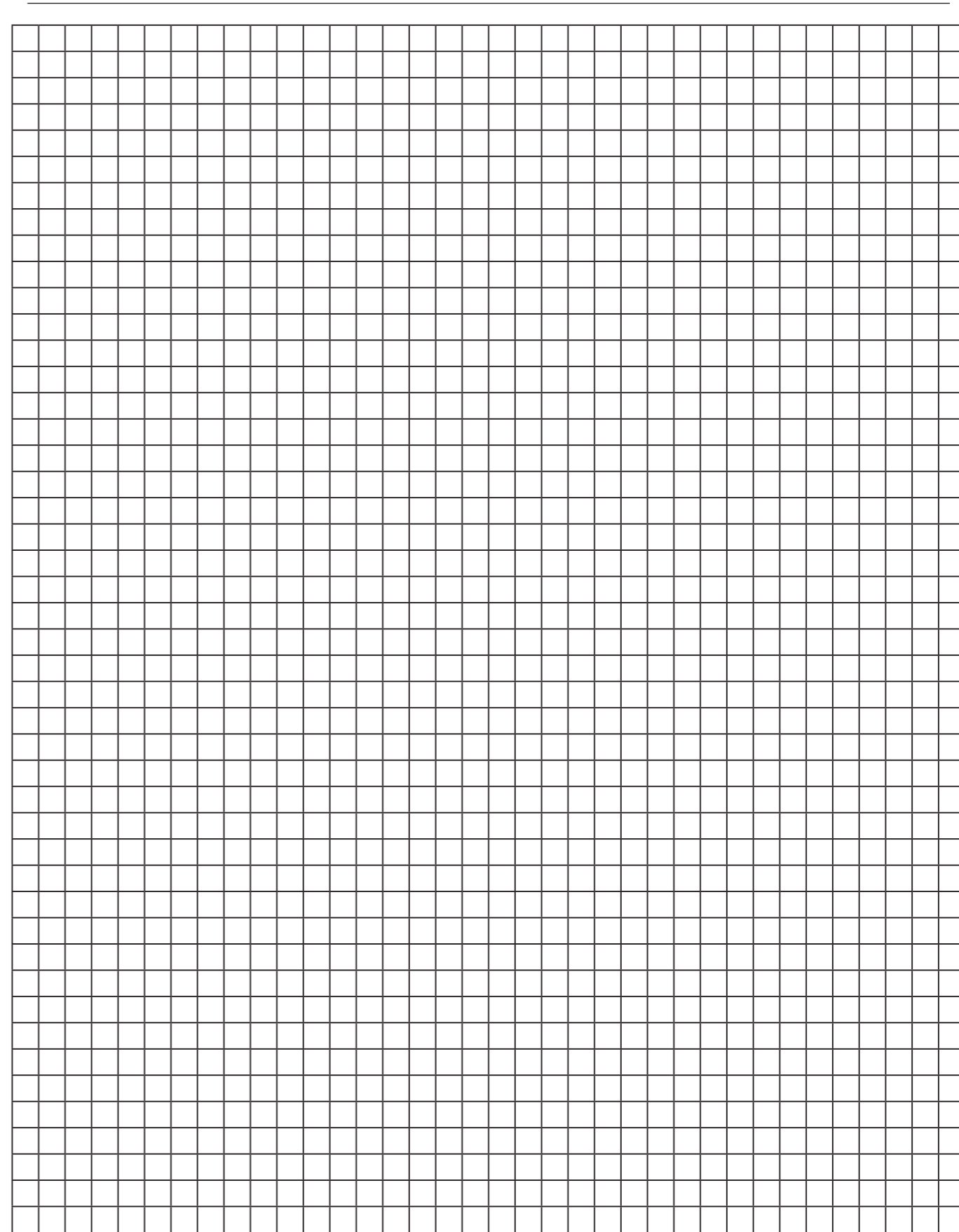
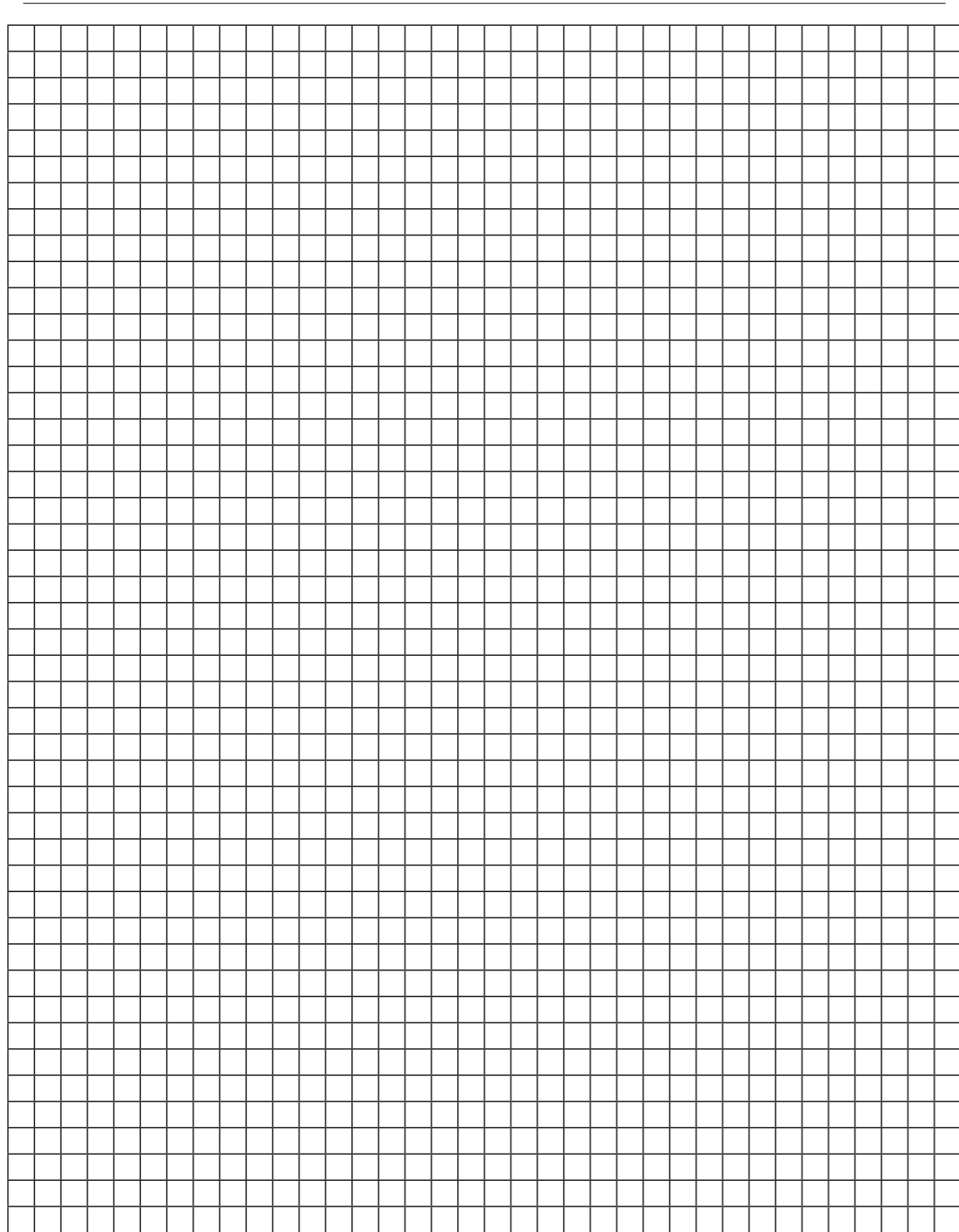



KRONZ



克朗兹(广州)电子有限公司

 020-32981980

 www.kronz.cn

 广州市天河区林和西路167号威尼国际大厦27层

样本内容更改时恕不通知，订购前请务必与技术人员确认！